



SZÉLRÓZSA



LEHEL

S-80
ABSZORPCIÓS
HÁZTARTÁSI
HŰTŐSZEKRÉNY



Gyártja: HŰTŐGÉPGYÁR, Jászberény

KGTMTI 76.298

SZÉLRÓZSA

TAJÉKOZÓDÁSI FUTÓK ÉVKÖNYVE

1975–1976

KÉZIRAT



TARTALOM

Ajánlás	5
1975 versenyei	7
Hazai körkép	53
A Tájékozódási Futás tartalomjegyzéke	83
A tájékozódás technikája	91
Címjegyzékek	145
Elsősztályuak, aranyjelvényesek	171

Kiadja a Magyar Tájékozódási Futó Szövetség
 Budapest, 1976
 Szerkesztette: Skerletz Iván

Munkatársak: Bozán György (A tájékozódás technikája), dr. Tóth Imréné (A T.F. tartalomjegyzéke),
 Józsa Sándor és Tasi Ákos (fényképek), Szentpétery Márta (rajzok) és Szaktilla János.

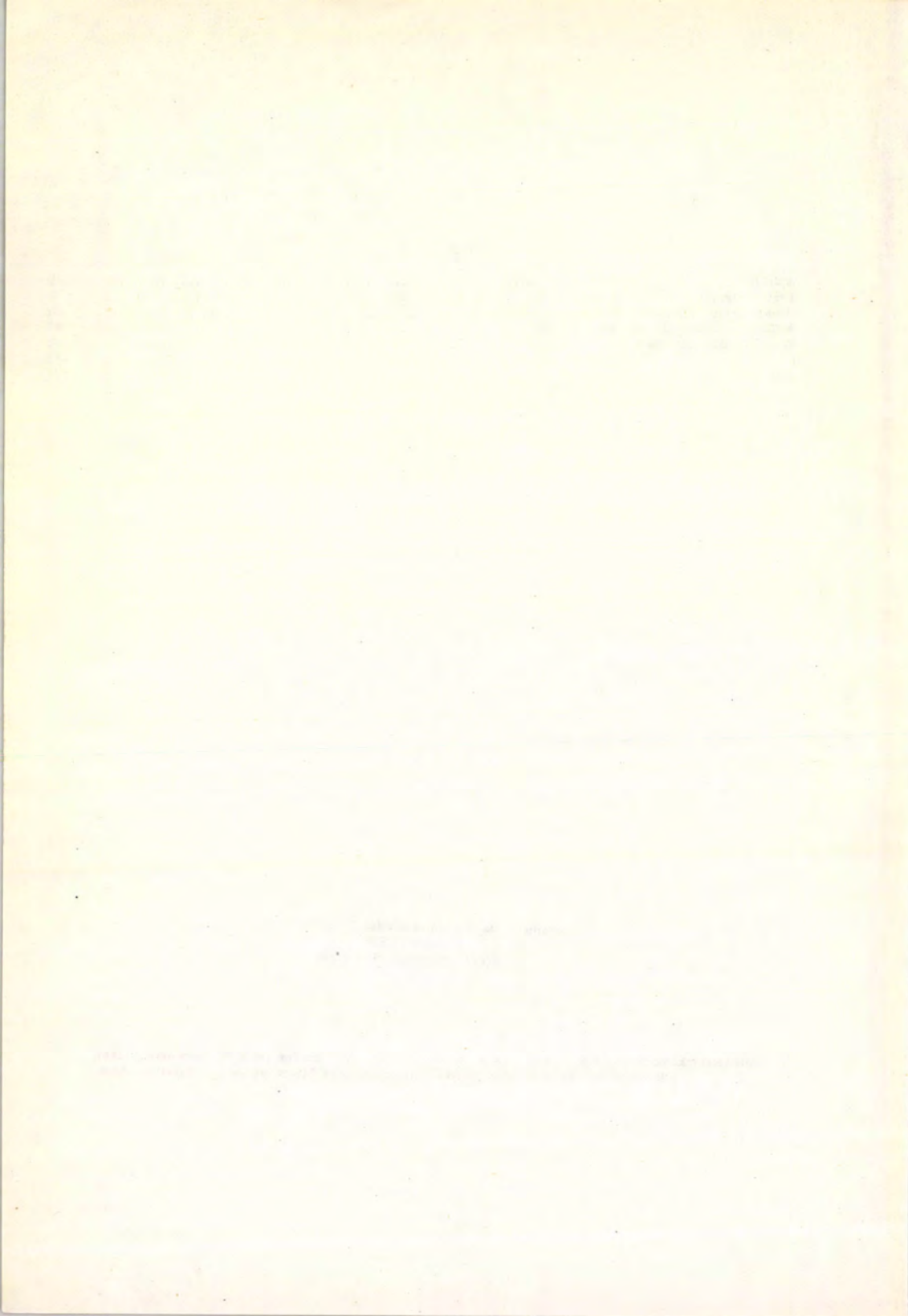

AJÁNLÁS

Csak azoknak ajánlom évkönyvünk forgatását, akik örömmel, de nem meglepődötten tekintenek vissza az elmúlt év versenyekre; akik a szakosztályok névsora közt böngészve segítő szándékkal fedezik fel az újakat és őszintén remélik az eltűntek újbóli megjelenését; akik álljanak bármily szinten versenyzőként, bíróként, de sportági ismereteiket mindig elégtelennek érzik; akik a térképet nem ócsárolják, hanem azt értve bírálják, de főként javítják; akik az erdőt is otthonunknak érzik és a verseny múltán nem restek egy-egy papírért lehajolni; akik megvetik a talmi dicsőségért zsirkrétával ügyeskedőket; akik e testesedő évkönyvet nem öncélu magamutogatásnak tekintik, s azoknak akiknek a tájfutás többet jelent, mint csupán annak bizonyítása, hogy mennyivel gyorsabbak ellenfeleiknél.

Skerletz Iván

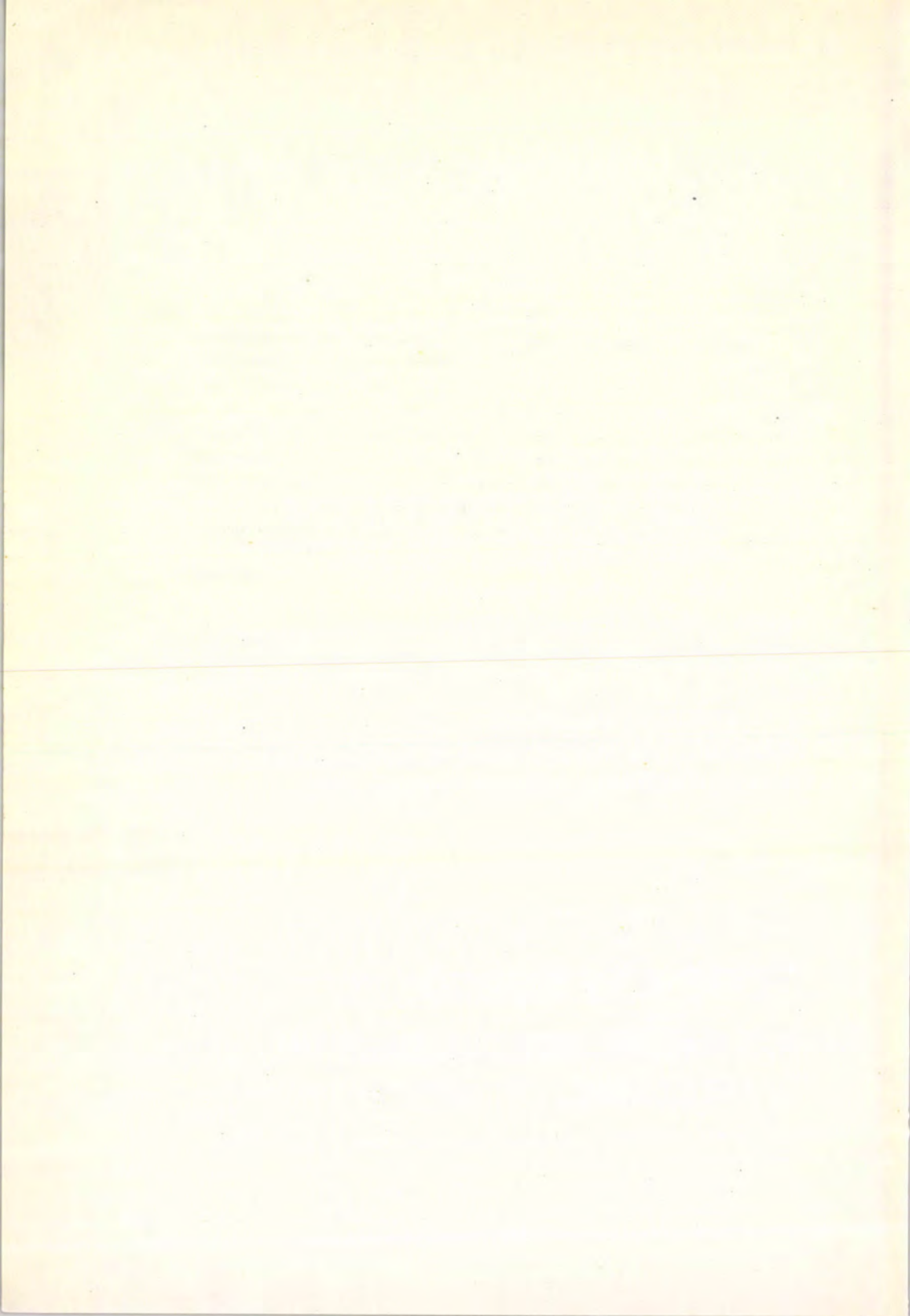

VERSENYEK - EREDMÉNYEK

1975

TÁJÉKOZODO SIFUTO VB

Finnország, Hyvinkaa, február 26.

Táv: 18 000 m

1. Kukkonen, Sinikka	(SF)	1,23,06
2. Mansson, Agneta	(S)	1,23,53
3. Samuelsson, Lena	(S)	1,24,03
⋮		
11. Monspart Sarolta		1,50,52

SPARTACUS ÉJSZAKAI KUPA

Nagykovácsi, március 15.

Az évadnyitó volt az I. osztályu versenyek sorában a Spartacus Éjszakai Kupa, amely még az alapozásnak számító időszakban került megrendezésre, magas fizikai követelményeivel. Az ismerős terepen kevesebb, de éjszaka lévén mégis nehezebb tájékozódási feladatával jól illeszkedett a felkészülés programjába, és az alapozás lélekölő robotolásába némi változatosságot vitt a nemskóra következő nagy versenyek előszeleként.

A mezőny meglehetősen heterogén volt, az éjszakai specialistákon kívül itt voltak az óvatos minőséggyűjtögetők, a prémiumvadászok, a válogatottságukat bizonyítani kívánó, valamint kikerült kerettagok. A pálya jól felépített volt, megfelelő utvonálválasztással és jó erőnléttel mindent meg lehetett futni. Szépséghiba volt az első pont kialakult lámpája. Szerintem át kellene térni a fényvisszaverő boják használatára, ugyanis az égők fényereje a verseny folyamán csökken, esetleg meg is szűnik, s terepeink közelében nagyon sok település van és ezek fényei nagyon zavarólag hatnak.

Az F 21-es kategóriában kiélezett küzdelem folyt az első helyért, melyet én szereztem meg, néhány mp-el Horváth Attila előtt.

Ennek nagyon örültem, lévén, hogy katonai szolgálatot teljesítettem, s csak egy-két térképes edzés, és nagyrészt síkvidéki futómunkával töltött alapozás állt mögöttem. Ugy éreztem, rászolgáltam a részemre edzéslehetőséget biztosító parancsnokaim bizalmára

Erdélyi Tibor

F 21 A

1. Erdélyi Tibor	Porcelán	1.26.57
2. Horváth Attila	OSC	1.27.50
3. Gyalog László	Postás	1.31.23

F 17 B

1. Vekerdy Zoltán	STE	1.43.40
2. Kuron György	BEAC	1.44.48
3. Kónya László	BSE	1.55.36

HOSSZUTÁVU KUPA

Nagykovácsi, március 23

Versenynaptárunkban évente egy verseny szerepel, mely hivatalosan is hosszútávu. Ez a Spartacus Kupa a felnőtt férfi mezőny számára. Mint a leghosszabb hazai verseny amolyan tájékozódási maratóni szerepét tölti be nálunk.

Tavaly Nagykovácsiban, a Kutyahegy környékén rendezték meg, az idén - a változatosság kedvéért ugyanott. Mégsem volt hasonlóság a két verseny között. Tavaly az ideinél erősebb volt a mezőny, ragyogó tavaszban aránylag gyors pályákon lehetett "kitikkadni".

Madár, (Gyurkó László - szerk.) az idei pályakitűző a verseny előtt egy héttel már emlegette, hogy mostanában azzal álmodik, a Hosszútávu minden indulója öt kergeti és meg akarja verni.

Kezdődött azzal, hogy március 24-re visszatért a tél. Havazott, fagyos szél fujt, nem kimondottan ideális futóidő fogadta a hetven fős merész mezőnyt. Légvonalban 24 km 23 ponttal ilyen időben!

A hóban látszó nyomok könnyítették a tájékozódást. És mivel vagy két perccel lekéstem a rajtom, csak fogtam a térképet, aztán a nyomokon, zsupsz, le az első metsződésen. Sokak szerint szerencsés voltam: egyből a 22. ponton találtam magam. Kiderült ugyanis, hogy a rajtban "csont" volt. A berajzolás helyétől kb. 30 méterre nyugatra rajtoltattak. A mezőny nagy része így egy másik gerincen kereste az egyes kis kup pontot. Én a bójáról rögtön tudtam, hol vagyok, csak át kellett dobnom magam azon a "kis" gerincen.

Tény, hogy a rossz helyen keverő bolygók észre kellett volna vennie, hogy a pont előtti völgy vezetékkel és kocsittal nem volt meg, viszont a rajtot jó helyre kell telepíteni. Sokan fel is adták itt a versenyt, mások később, leginkább az utolsó kanyar előtt.

Pedig a pálya tájékozódásilag végig szép, értékes volt. Még az öt kilométeres nagy átmenet is biztosított utonalvázlati lehetőséget. Ahogy fogyott a táv és nőtt a fáradtság egyre inkább nyilvánvaló lett, a győztes idő sokkal nagyobb lesz, mint a tavalyi.

Volt még egy emlékezetes szakasza a versenynek: a befutó. A maradék erő összeszedve, fogat csikorgatva az ember megpróbálta megnyomni a szalagozás elején, mondván mindjárt itt a cél. Azután a szalagozás kanyarodott jobbra, fordult balra, süllyedt, emelkedett, a futó kezdett látni lilát, sárgát, kéket, kezdte magában emlegetni ezt, azt, meg amazt, meg a rokonait is, s ha még addig sem esett össze, akkor átkinlódta magát egy kicsi, de meredek falu metsződésen, hogy 50 méterrel arrébb visszamásszon, és akkor a meredek tetején végre ott volt a cél.

Legalább évente egyszer szükség van ilyen szokatlan nehézségű és hosszúságú pályára, mely az utolsó csepp erőt is kicsikarja, a végső akarati erőfeszítéseket is megköveteli az indulóktól.

Kovács Attila

F 21 A

1. Szabó László	PVSK	3:45:12
2. Hegedűs Zoltán	OSC	3:45:23
3. Soros László	STE	3:48:13

F 17 B.

1. Vekerdy Zoltán	STE	50:00
2. Gajdos Tamás	STE	53.46
3. Petőcz László	Forte	58,27

N 19 A

1. Monspart Sarolta	STE	52:30
2. Cser Borbála	BEAC	55:41
3. Farkas Katalin	HMSE	56:15

N 17 B

1. Horváth Erzsébet	BVTC	50:08
2. Báthori Gabi	OSC	51,00
3. Sipos Erzsébet	Volán	55.27

JAN KJELLSTRÖM KUPA

Anglia, Reading, március 29-30.

A szigetországi tájfutás egyik terjesztőjének emlékére mi is leróttuk kegyeletünk jeléül a három verseny valamennyi kilométerét, sőt még többet is, ugyanúgy, mint a nagyszámu nemzetközi mezőny valamennyi tagja, amikor a hózáporos márciusi napokon a tudása legjavát nyújtotta a reading-i erdőben.

A tudásról jut eszembe, hogy ... Jó ha van, s nem csak a versenyen van rá szükség. Kis csapatunk egy Ford gyártmányu mikrobusszal közlekedett a versenyekre és a közeli nevezetességek megtekintésére is (Windsor, London). Na már most ez a fürge jármű csak a baloldalon közlekedhetett, az érvényben lévő angol KRESZ-nek megfelelően. Ez azért több volt számunkra, mint érdekesség. Idegvesztő aklimatizáció kellett a baloldaliság megszokásához. Pl.: az első nap reggelén kigördültünk az utcára és beálltunk a baloldali sávba, majd ezt követően folyamatosan haladtunk azon. Minden bennülő várta a szembejövő kocsikkal való találkozást, de azok gentlemanhoz illő udvariassággal kitértek és haladtak a másik sávban. Később, amikor már 70-80 mérfölddel száguldoztunk az országutakon, rájöttünk, hogy ez nagyon egyszerű, kialakult hagyomány, nem kell figyelni rá. A kocsis Desseő László a keret edzője vezette. Volt bátorsága hozzá, és mi észre sem vettük rajta az alkalmazkodás külső jeleit. Az ő higgadsága, a könnyedén magáraerőltetett nyugodtsága jó hatással volt ránk is. Bebizonyította, hogy az angol terepen is lehet alkalmazni az itthon megszerzett tudást, csak a szívnek, az észnek és a lábknak kell mindig a helyén lennie. Így van ez még a tájékozódási futásban is. Legyen helyén mindenünk 1976. szeptember 24-26. között is.

Boros Zoltán

F 21 A (188 induló)			N 19 A (83 induló)		
1. Pettersson, Rolf	S	1,26,48	1. Veijalainen Liisa	SF	55,17
2. Gustafsson, Hakan	S	1,28,17	2. Larsson Siv	S	57,43
3. Fries, Clas	S	1,28,27	3. Borgenström Onti	SF	59,12
7. Boros Zoltán		1,30,35	5. Monspart Sarolta		1,00,17
84. Bozán György		1,47,15	16. Kovács Magda		1,05,22
105. Hegedüs Zoltán		1,51,34			
127. Gyurkó László		1,56,44			
150. Egervári Ottó		2,03,58			
F 19 A (77 induló)			N 17 A (39 induló)		
1. Lindskog, O.	S	1,21,05	1. Salmenkyla L.	SF	43,38
2. Rhyh, G.	CH	1,23,01	2. Tolvanen H.	SF	47,03
3. Roach D.	GB	1,23,02	3. Thyrsen H.	S	48,22
20. Szabó László		1,31,47	9. Jenővári Gabriella		51,33
F 17 A (95 induló)					
1. Netz J.	S	47,53			
2. Hirst C.	GB	50,54			
3. Myers N.	GB	51,16			
9. Vekery Zoltán		54,20			
Vegyesváltó					
1. Finnország II (Makinen,- Huhta,- Ollikainen)		1,33,16			
2. Finnország V. (Hantala,- Strandberg,- Tilander)		1,39,15			
3. Magyarország I. (Boros-Monspart-Hegedüs Z.)		1,39,30			
10. Magyarország III. (Egervári-Bozán-Balogh)		1,50,59			
34. Magyarország II. (Szabó-Kovács-Jenővári)		2,19,28			

FELSZABADULÁSI EV.

Leányfalu, április 4.

Nem is olyan régen a Felszabadulási váltók hagyománya az volt, hogy Vöröskőre kellett felfutni - mikor még az ottani Felszabadulási emlékünneppel együtt rendezték. Ezek bizony elég kemény pályák voltak, hiszen végig emelkedtek és nehezítette még a gyors tájékozódást a térképek gyenge minősége. Nem csoda, hogy miután elterjedt a híre, hogy ismét a Vöröskőnél rendezik, némi aggodalommal töltötte el azokat, akik még emlékeztek a régi hagyományos felszabadulási váltókra. Ilyen hozzáállással kellemes csalódás érte az embert. Az új térképpel a régi terep sokkal könnyebbnek tűnt. A pályakitűzők igyekeztek kiküszöbölni a fölösleges szintkülönbségeket. Így tehát a verseny alapfeltételei a térkép és a pályák jók voltak.

Sajnos a mezőnyrajtos váltóformától nem tudunk elszakadni. Külföldön ez a rajtmód már kuriózum. Mindig az az érzésem, hogy az eredmények realitását az együttthaladások megrontják. Egészen bizonyos, hogy a budapesti rendezőgárdánk képes lenne egy ennél bonyolultabb (farsta, vagy motala, esetleg időkiegyenlítéses stb.), de igazságoasabb váltó megrendezésére.

A verseny technikai lebonyolítása hibátlan volt, jól pergett a részeredményeket is rögtön lehetett látni.

Cser Borbála

F 21 A

1. OSCH Hegedüs-Csáki-Horváth)	205,72
2. Postás (Gyalog-Horváth-Kiss)	205,77
3. Tipográfia (Kéri-Szemler-Szaktilla)	218,42

N 19 A

1. Spartacus (Dobosi-Schmiedmeiszter-Monspart)	176,15
2. BEAC (Hegedüs-Fodor-Piróth)	180,30
3. DVTK (Kaló-Stramszky-Kaló)	186,58

KILIÁN GYÖRGY EV.

Leányfalu, április 6.

A MAFC-osok ha változtatnak a hagyományokon, az mindig valami nagy meglepetést rejt magában. Ők voltak a sikterepen való versenyzés kezdeményezői. Ők vitték le a hegyekből első között a tájfutókat a síkságra. Azóta szinte hagyomány, hogy a Kilián gyors, de technikás futópálya, ami egy évkezdetnek nagyon kellemes volt.

Az idei Kilián inkább emlékeztetett Románia hagyományos versenyére a "Hegyek Kupájára" aminek az az érdekessége, hogy rendkívül nagy szintkülönbségű pályákat tűznek ki - bár ilyenre még nem indultam, de valahogy ilyennek képzelem.

Nem akartam hinni a szememnek mikor az utvonálasztásoknál mindig csak azt láttam, hogy már megint szintvonalakat kell metszeni.

Fizikailag nagy megpróbáltatást jelentett a pálya. Ehhez hozzájárult a szokatlan április eleji kánikula. A rendezőségnek viszont ez volt a szerencséje, mert megoldotta az öltöző problémát. A strand ebben a jó időben kulturált öltözési és mosdási lehetőséget biztosított a versenyzőömegnek. Nem irigyeltük azokat a rendezőket, akik az itatást kapták feladatúl. Nehéz volt kielégíteni a kiszáradt ajku versenyzőket. Hektószámra cipelhették fel az údírt a célhoz, mivel járművel megközelíteni nem lehetett.

Hálátlan feladat hárul a pályakitűzőkre ilyen terepen. A versenyző soha sem távozhat olyan emlékekkel, hogy ez egy "bomba" pálya volt. Hiányzik a tájékozódási élmény, a gyors, finom utvonalkövetés. A felfelé van idő mindenre, memorizálni lehet akár az egész pályát is, unalmassá válik a tájékozódás, s marad csak a fizikai küzdelem a nagy hegyekkel.

Nekem jobban tetszettek a "lapos" Kiliánok. Bizonyára vannak akiknek ez a kedvezőbb, s ezért szükség van ilyenre is.

Cser Borbála

F 21 E

1. Boros Zoltán	Egri Spartacus	99,15
2. Bozán György	Spartacus	100,50
3. Hegedűs András	BEAC	109,1

N 19 E

1. Monspart Sarolta	Spartacus	54,01
2. Danovszky Mária	BSE	64,45
3. Farkas Katalin	HMSE	70,26

F 19 A

1. Kiss Zoltán	Postás	93,48
2. Pap László	Spartacus	94,43
3. Harkányi Csaba	Lombik	97,48

N 17 B

1. Muray Rita	BEAC	61,15
2. Molnár Irma	Volán	64,00
3. Vass Éva	KSZVSE	65,14

F 17 B

1. Vekerdy Zoltán	Spartacus	66,31
2. Nemes Zsolt	BEAC	71,08
3. Harkányi Ádám	Lombik	71,23

ORSZÁGOS EGYETEMI ÉS FŐISKOLAI BAJNOKSÁG

Debrecen, április 10-11.

Az idei főiskolás érdekessége volt, hogy 4 kategóriában versenyeztünk. Ugyanis a férfi és a női mezőnyt is kettéosztották A és B kategóriára. Így megszűnt a régi probléma: a kezdők számára nehéz az a pálya, amely az élversenyzőknek túl primitív.

Szívesen utaztunk Debrecenbe, a tavalyi Hungáriáról jól ismert városba; annál is inkább, mivel most nem kellett hőgutától tartani. Az alföldi terepnek megfelelően gyors pályákon futottunk, különösen a váltón, mert ott a harmadik futók memóriából teljesítették a pályát. Ugyanis csak egy pont tért el az első futóképtől, akiktől nem vették el a térképet. Igaz szokatlan nem tanulmányozhattuk a váltóhelyen a térképet, mert a dermesztően hideg esőben mozogni kellett, nem ácsoroghattunk.

Szólni kell még az egyéni versenyről, ahol az egyik pontot (az F 21 A kivételével a másik három pálya pontja volt) nem tették ki. Itt minden versenyző több-kevesebb időt eltöltött, aztán továbbment, vagy bement a célba

övní. Megoldás: az eredményt kihirdették a hiányzó pont ellenére, mert "ki kell hirdetni a főiskolás bajnokot!" De milyen a rangja egy ilyen bajnokságnak?!

A többi stimmel. Sőt az ellátás és a szállás, ami sok nagy versenyen mostohán kezelt kérdés, kitűnő volt.

Hegedűs Zoltán

F 21 A

1. Hegedűs Zoltán	Eötvös Lóránd Tudományegyetem	52,37
2. Dosek Ágoston	Magyar Testnevelési Főiskola	54,22
3. Dr. Kardos Ferenc	Budapesti Orvostudományi Egyetem	55,54
4. Loch Ferenc	Budapesti Ybl Miklós Építőipari Műszaki Főisk.	56,40
5. Spiegl János	Soproni Erdészeti és Faipari Egyetem	56,55
6. Bíró Sándor	Budapesti Műszaki Egyetem	57,04

N 19 A

1. Szabó Anna	Budapesti Könnyűipari Műszaki Főiskola	47,11
2. Demeter Éva	Budapesti Orvostudományi Egyetem	49,06
3. Kocsis Györgyi	Budapesti Ybl Miklós Építőipari Műszaki Főisk.	56,24
4. Szutor Erzsébet	Budapesti Műszaki Egyetem	56,55
5. Piróth Eszter	Eötvös Lóránd Tudományegyetem	58,11
6. Czeglédi Mária	Debreceni Orvostudományi Egyetem	1,05,05

F 21 A csapat

1. Budapesti Műszaki Egyetem	3,02,24
2. Budapesti Orvostudományi Egyetem	3,03,11
3. Eötvös Lóránd Tudományegyetem	3,05,37

F 21 A váltó

1. Budapesti Műszaki Egyetem	1,51,35
2. Budapesti Orvostudományi Egyetem	1,51,50
3. Soproni Erdészeti és Faipari Egyetem	1,52,05

N 19 A váltó

1. Pécsi Tanárképző Főiskola	1,36,25
2. Budapesti Műszaki Egyetem	1,36,54
3. Eötvös Lóránd Tudományegyetem	1,38,30

SZÉLROZSA KUPA

Obarok, április 12.

Az évnek már második éjszakai kupaversenye. Más években jó, ha egy van, és ime idén már a második is lehet, hogy lesz több is. Az éjszakai specialisták nagyban készülnek, többen a Spartacus Kupán elszenvedett vérésgútket akarják itt feledtetni. A nagymenők persze most sincsenek itt, éjszaka legfeljebb az OB-n indulnak.

A falu szélén, a meredek domboldalban van a rajt. Apró kis bizonytalanságok az első 2 pontra, és máris ott van az utánam induló Loch (Spartacus). No, gyorsan megpróbálok ellépni tőle, valahogy nincs kedvem vele menni, de nem tágit tőlem, nem marad le. A 6-os egy jó kis zöld pont, gödör a ligetes csemetésben, közeli támpont nélkül, itt szétválnak, külön keresgéljük a pontot. Jó sokára, végül Kovács Attilával megtaláljuk. Loch elment már vajon? Talán nem.

Innen könnyebb pontok, gyorsabb tempó, meg egy gyors izzócsere és a 9-esen utolérjük Lochot. Innen próbálok ismét erősíteni, de csak 50-60 m előnyt tudok szerezni, és pontok közelében azt is leadom. Az utolsó pontra még egy szántóföldi futás, meg egy kis horhosmászás, és már jöhet is a nyaktörő, meredek és keskeny befutó. Itt többen csak kocogva mertek befutni. A bátrabbak persze jól eleresztették magukat, hátha jól jön az a pár másodperc a végelszámolásakor.

A végeredmény: Erdélyi éjszaka megszokott nagy idővel 110 perccel nyeri már második éjszakai versenyét. Mi többek csak egy verseny élményével lettünk gazdagabbak.

Gyalog László

F 21 A

1. Erdélyi Tibor	Porcelán	1:50:45
2. Kiss Zoltán	Postás	1:59:05
3. Komár Béla	Típoграфия	2:01:05

SEMMEIWEIS EMLÉKVERSENY

Mátrafüred, április 27.

Kevés versenyen indulhatunk a Mátrában az utóbbi években, ennek oka talán a rendezőket, versenyzőket is elriasztó sok köves-sziklás, meredek hegyoldal?

Elismerésem az idei Semmelweis Kupa térképelyesbitőinek - akik úgy tűnik elég alaposan bejárták ezeket a hegyoldalakat - és a pályakitűzőknek is, főleg a rajthely és cél kiválasztásáért. A Kisgalyán lévő rajtból lenézhetünk az élénk táruló völgy talpáig, ahol egy mesterséges tó partján vezetett a befutó és gátján láthatuk a célt. Hűvös idő és kissé csipős szél, de ragyogó napsütés járult a táj csodálásához.

A pályákat viszonylag kevés szinttel, finom tájékozódást igénylő pontokkal vezették, de sajnos elég sok közös átmenetük volt különböző kategóriáknak - ez rontotta értéküket.

Az eredményeket izgatottan figyelték az esélyesek, mert amellet, hogy rangsoroló verseny volt, a válogatottak között finnországi utazást is eldöntöttek a helyezések. A végeredmény "papírforma szerint" alakult - számomra pedig kellemes emléket jelentenek, mert sikerült kijutnom Finnországba...

Remélem a következő Semmelweishez is hasonlóan szép élmények fözödnek majd, mert ehhez hasonlóan jól szervezett, zökkenőmentesen lebonyolított versenyen indulhatok.

Szopori Éva

F 21 A			N 19 A		
1. Boros Zoltán	E.Spart.	1,23,22	1. Horváth Magda	OSC	0,47,44
2. Kovács Attila	DEAC	1,29,07	2. Monspart Sarolta	Spart.TE	0,48,03
3. Bozán György	Spart.TE	1,30,12	3. Tunay Ildikó	Tipográfia	0,53,10
F 19 A			N 17 B		
1. Kiss Zoltán	Postás	1,17,53	1. Dániel Edit	BEAC	0,30,09
2. Nagy Lajos	Pécsi GT	1,18,52	2. Kalló Marianna	DVTK	0,30,27
3. Krajcsovics A.	Ny.TITÁSZ	1,21,50	3. Szépe Erika	GYESE	0,33,10
F 17 B					
1. Petőcz László	V.Forte	0,41,02			
2. Vekerdy Zoltán	Spart.TE	0,42,18			
3. Tésy Tamás	BEAC	0,43,25			

"MÁJUS 1" EV.

Csobánka, május 1.

Koranyári meleg és felkészültünk a legnagyobb szenvedésre. Rádásul válogató, rangsoroló. Térkép az új Nagy-Kevély; nem egy sima terep. Sokmíndre el vagyunk készülve s e térképre pillantva nem csalódhatott senki. Szinte a maximális, nem számoltam meg, de biztos, hogy elég volt mindenkinek. Az utolsó kilométereket félholtan, a már megtett távtól és a szokatlan hőségtől - futja a mezőny. Szerencsére lefelé kell ereszkedni a célba és kész - teljesen.

Fizikailag nehéz, technikailag közepes pályán versenyezhetünk, aminek volt azonban egy szépséghibája - legalábbis a női 19 A kategóriának. Az 1. pontnál húzódo kis rét új határát sok térképre átjelölték, de a nőké-re nem. Hát jobb lett volna egységesen! Ettől eltekintve a verseny elérte a rangsorolók nehézségi színvonalát.

1976-ban is ilyet szeretnénk, de ha lehet, nem nehezebbet.

Kovács Magda

F 21 A			N 19 A		
1. Bokros Zoltán	Egri Spart.	1,17,18	1. Monspart Sarolta	Spart.TE	1,11,22
2. Szabó László	PVSK	1,27,31	2. Horváth Magda	OSC	1,15,35
3. Kovács Attila	DEAC	1,29,15	3. Cser Borbála	BEAC	1,16,08

F 19 A

1. Hegedűs Ábel	Porcelán SE	1,19,26
2. Kóger Gyula	PEAC	1,21,19
3. Kiss Zoltán	Postás	1,23,01

N 17 B

1. Kármán Katalin	Egri Spart.	32,16
2. Jenővári Gabriella	Spart. TE	32,44
3. Turna Andrea	Siroki Vasas	33,18

F 17 B

1. Harkányi Ádám	K. Lombik	53,10
2. Gyenis Zoltán	PVSK	54,56
3. Molnár Géza	BEAC	56,12

VASUTAS KUPA

Tatabánya, május 2.

A Vasutas Kupa nekem és talán másoknak sem egyszerűen egy nagy versenyt jelent, hanem ezernyi élményt, jó barátokat, kemény ellenfeleket.

A Vasutas Kupa jelenti számomra az első pontorséget esti felvezetéssel, omladozó földkunyhóban hálózsák nélkül töltött hűvös éjszakával, borzongató éjszakai zajokkal, bénító cinkcsizmával a lábon (1963).

1964-es Vasutas Kupán először tűzhettem ki pályát és először mértem el pontot - mindjárt 200 méterrel. A térképen is jelzett kis fahidat sokan így is keverés nélkül fogták. A térkép 50,000-es. Ovás nincs. A versenyzőknek eszükbe sem jut, hogy a Vasutason gixer is lehet.

A következő évben fotón ugyan, de javított Hosszu-hegyen fut a verseny. Hosszubegegyen, ahol négy évig javítottam térképet.

A Somlyóvár elkészülte után is megilletődve forgatom az 1966-os Vasutas Kupa térképét, az első színes "Kartográfiai" térképet. A versenyt két Spartacus-os összecsapása jelentette. Schönviszky nem engedte győzni az egy év kihagyás után rajtoló Skerletzet.

1969-ben először rajtolt Vasutas Kupán. Berezsolás versenyidőben, két közeli pont egy karikába kerül, legjobb időt futom, győz Deseő. Az NDK utra nem kerülök ki, Horváth jobb 14 század %-kal.

Ezek után az egész tájékozódás fejlődése felgyorsult, a versenyek szinte futószalagon követik egymást, de a Vasutas egyedi darab, itt mindig van szenzáció.

1971-ben Monspart kettőt kivéve minden versenyt megnyeri az egyik a Vasutas Kupa, a másik a svéd O' Ringen, ahol Ulla Lindkvist mögött a második lett.

1972. Váltóval egészül ki a Vasutas. Gavenda a gyűjtőpontról rádión tájékoztatja embereit. Gigafonon felszólítják, hogy jöjjön be, erre az egész trineci csapat buszba száll és az eredményhirdetés előtt sértődötten elutazik.

Peskő' 73. Finom vonalak, pasztell színek, ezernyi szikla, metsződés és pettyes bozót: a térképet rajzolta Vajda Géza.

1975. Vértesszöllős. Egy napos Kupaversenyen Magyarországon először ezernél több rajtoló.

Üstökösként feltűnő versenyek közt a Vasutas már nem a legfényesebb, csak annyira, mint egy világítótorony, ami a helyes utat mutatja.

Bozán György

F 21 E

1. Boros Zoltán	Egri Spart.	84,45
2. Bozán György	Spartacus TE	95,52
3. Horváth Attila	OSC	98,36

N 19 E

1. Monspart Sarolta	Spart. TE	59,16
2. Horváth Magda	OSC	662,15
3. Szopori Éva	Tipográfia	68,29

F 21 A

1. Kempelen Miklós	OSC	78,24
2. Horváth György	Postás	82,23
3. Egervári Ottó	Spart. TE	84,34

N 19 A

1. Fodor Cecília	BEAC	52,56
2. Hanusz Mária	OSC	55,25
3. Cser Borbála	BEAC	57,06

F 19 A

1. Kiss Zoltán	Postás	71,44
2. Kóger Gyula	PEAC	77,10
3. Soros László	Spart. TE	78,05

N 17 A

1. Ladányi Olga	Forte	52,39
2. Bakos Marianna	K. Lombik	54,08
3. Stramszky Piroska	DVTK	55,02

TYPOGRAPHIA KUPA

Szálka, május 11.

Tolnai tájban kapaszkodik velünk fölfelé a busz. Az első alkalommal A-kategóriával megrendezendő "Tipographia Kupára" igyekszünk. A terep" székszárdi dombvidék; valamikor már jártam erre...

Igen! Mint egy régen látott film kockái elevenednek meg előttem az emlényomok: 1964., egy katonai magasabb egység járőrhajónksága. Rajt a Szálkától ÉK-re induló műút végénél, Kora hajnalban öt fős csapatokkal vágnak neki a távnak. Kellmes hűvös az idő. Teljes menetfelszerelés! Kezdetben ez kissé szokatlan, mert dörzsol a gázlárc-táska, vág a géppisztoly szija, állandóan kotyog a félig töltött kulacs oldalamon. Később egyenletessé válik a lég-zés, kialakul a megfelelő tempó. A tájékozódási feladat minimális, a katonai 25 000-ös lap megbízható.

A következő kép: lövészet. Az erdőszél közelében a domboldalon tarvágás. Ott vannak kiköve a léggömbök. Csapatonként öt-öt. Mellettünk már puffogat az előttünk indult járőr. A szél mozgatja a balonokat. Megkapjuk a lö-szert. Tölts! Cél a léggömbök, három egyes lövés tűz! De ez csak formáság. A fiuk már elhelyezkedtek. Magas a fő. Pedig fekvé lenne a legbiztosabb. Térdelek, egy karnyi vastag fához szoritom a csövet, így nem mozgul el. Csak nyugodtan! Több láda löszert ellövöldöztünk az elmúlt két hét alatt, Menni kell ennek! Az elsőbe mégis bele-mozdulok. A tölem balra álló srác hűvelve pont a géppisztolyomra koppan. A másodiknál a ballon szétpukkad. Már csak egy léggömb maradt. Erre ketten is célzunk. Elkapkodom. A másik is. Ürits! Fegyvert vizsgál! Itt a jár-őr! Egészen jól löttek! Futás indulj! Nézem az előző két csapat maradék balonjait. Egyiknél három, másiknál négy maradt. Tényleg nem rossz a miénk.

... azután a film utolsó kockái: rekkenő hőség. Már csak gyalogolunk. Még kb. 3-4 km. Nagyon kivagyok! A szám teljesen kiszáradt. A vízem már régen elfogyott. A térképet nézem állandóan. Egy lépést se fölöslegesen. A többiek talán még jobban kivannak. Az egyikőtől el akartam venni egy félórát a géppisztolyt. Nem adta! Már alig lézeng. Igaz, én is... De megy ez még. Egy kis dombról lefelé futunk is pár métert. Ez a legrosszabb. A kapcám öklömmel csomóban a csizmám orrában van. Nyomja a lábamat. Meg kellene tekerni, de nem állhatunk meg, mert nem tudunk elindulni. Megvan! Ezen a mocsaras réten átvágunk, nyertünk egy kilométert. Mondom a fiuknak. Megállunk. Nézik a zombékos, nádas rétet. Mégegyszer a térképen: igen ez az átvágás egy jó kilométert jelent. Fölnézek, már az első el is indult. Megyek utána. Sorban haladunk. A hátát nézem. Az izzadság sötét foltot rajzolt a hátára. Tulér a hátizsák széléin. Egyre lassabban haladunk, egyre mélyebbre süllyedünk az ingo-ványban. Egyik lépésnél megmerül a csizmám, később térdig, majd már derékig ér a zavaros víz. Az egyik kezünkkel a géppisztolyt emeljük a fejünk fölé, másikkal a gázlárc-táskát tartjuk. Kuszakodunk előre. A mocsár kel-lemesen hűvös, s mintha már nem is lenne olyan mély. Igen kifelé megyünk. Átértünk. Egy szusszanás. Minden-ki kiönti a vizet a csizmájából. Végre megtekerhetem a kapcámat. A gáton túl kezdődik a falu. A második ház előtt egy parázt bácsí éppen vizet huz. Nem önti ki, félre áll. - Igyatok fiuk! Tenyérből, sapkából, ki hogy tud, merítünk. Indulás! Nincs sok hátra. Loholunk tovább. Ez a sport. Vagy 30 kilométerrel a lábunkban még hajrá-zunk is. Cél: a Szálkától ÉK-re induló műút végén.

11 évvel később alig száz méterrel arrébb van a rajt. A térkép elég zöld, a bozotos erdőt igyekszik vissza-adni. Hogy mennyire? Szerintem úgy mint az ez évi átlagtérképek. Nem jobban, nem rosszabbul. Sok pontos pá-lya tördeli meg az iramot. Így a győztes idők is viszonylag nagyok, bár ebbe a meleg is besegített. A körítés, szállítás, öltözök, rajt, tisztálkodás, eredmény, olyan, mint ilyen körülmények között lehet, és amilyennek lennie kell. Semmi rendhagyó. Ez a verseny is beillik a sorba, s ha azt nézzük, hogy az idej versenyek eddig a multhoz képest meglepően jók voltak, akkor rangot jelent "beállni a sorba". Nekem husz éves korom felidézése jelentette a legnagyobb élményt...

Balogh Tamás

F 21 A

1. Horváth Attila	OSC	97:16
2. Hegedűs András	BEAC	100:22
3. Boros Zoltán	Egri Spartacus	100:38

N 19 A

1. Monspart Sarolta	Spartacus	73:15
2. Horváth Magda	OSC	83:24
3. Fodor Cecília	BEAC	86:36

F 19 A

1. Kiss Zoltán	Postás	86:56
2. Bokros István	MEAFK	102:21
3. Dosek Ágoston	TFSE	103:33

F 17 B

1. Harkányi Ádám	K. Lombik	74:05
2. Petőcz László	Váci Forte	74:18
3. Molnár Géza	BEAC	77:10

N 17 E

1. Kármán Katalin	Egri Spartacus	59:31
2. Jenővári Gabriella	Spartacus	62:07
3. Ladányi Olga	Váci Forte	66:30

Betws-y-Coed, Wales, május 24-26.

Anglia és Wales legmagasabb hegye, a mátrányi Snowdon, értetlenül csóválta lenyűgözően kopasz, sziklás fejét, ahogy az oldalában futkosó 850 versenyzőre nézett. Közülük 150-en a férfi elit kategória győzelméért küzdöttek, köztük sok és jó svéd, norvég, svájci versenyző és egy szál magyar, én.

Mikor a második napon (időkiegyenlítéses rajt) kilencedikként befutottam a célba, a rendezők csodálkozva összeszegtek: "Nézzetek, bejött a magyar!" Igazuk volt, magam is meglepődtem. Őt olyan versenyzőt előztem meg, aki a korábbi világbajnokságokon érmet nyert, és persze a teljes hazai mezőnyt. Alig három hónappal azután, hogy "A FA" (lásd TF, 1975/2) kioperálása után futni kezdhettem.

Jó eredményem magyarázata a technikás verseny (résztletgazdag, 15000-es térkép, átlag 300 méterenként pontok) és a terep. A terep, amelynél vadabban még nem láttam: köves: mocsaras, mint Skandináviában, és ráadásul rendkívül meredek. A Snowdonnak pedig csak a csúcsa kopasz, az oldalában, ahol mi jártunk, sűrű az erdő. A térkép szerint a következő futhatósági fokozatokkal: futható, járható, leküzdhető, leküzdhetetlen. Az utóbbiba is bevitték a pályát, ez a valóságban térdig érő, összefüggő aljnövényzetet jelentett, ami alá még belátni sem lehetett. Pedig jó lett volna, mert gyakran alattomos, mély csatornák húzódtak. Mikor hasraestem (percenként), az előbb még áthatolhatatlannak látszó aljnövényzet kegyesen mégiscsak kettényílt, utat engedve a csatorna hideg iszapjába. Szóval a terep olyan iszonyu volt, hogy még az északi menőket is kiűtötte; nem érvényesült a gyorsaságuk.

A rendezők tisztában voltak a terep nehézségével, 7 km-es férfi pályákat tűztek ki, 65 perc volt a győztes idő. Az eredmények rendkívül szorosan alakultak; első nap 6 perc hátránnyal a 18. helyen álltam. A második napi időkiegyenlítéses rajt még tovább tömörítette a mezőnyt, mögöttem két perccel például nyolcan hajráztak a 10. helyért.

A váltóban egy ügyes angol fiúval és utitársammal, Dobos Erzsivel felállva bronzérmet nyertünk.

Hegedűs András

F 21 A (149 induló)

1. Daehli S.	N	2,03,10
2. Persson S.	S	2,03,44
3. Nordahl P.	S	2,03,45
9. Hegedűs András		2,13,06

BUDAPEST ES VIDÉK CSAPATBAJNOKSÁG

Vértesszőlős, május 25.

Az OCSB-ra való felkészülés utolsó lépcsőfoka a Budapest és Vidék Csapatbajnokság. Ez az összecsapás hűen tükrözi a magyar tájfutás második vonalát. Itt szerenék a klubok bizonyítani fejlődésüket, csapatuk pillanatnyi erejét. S mivel a továbbjutók száma csekély - a vidéki mezőnyben 20 csapatból 2 jut tovább - mindenki foggal-körömmel küzd a dobogó legmagasabb két fokáért. A harmadik hely szinte vígaszdíjnak látszik.

Az elmúlt évek valamennyi csapatbajnoki rendezvényének aktív résztvevőjeként figyelemmel kísérhettem a színvonal változását. Örömmel tapasztaltam a vidéki férfiak minőségi javulását, a nők megerősödését. Keserűbbnek látszik a főváros helyzete. A férfi mezőny évek óta egy helyben topog, a nők teljesítménye az idén éveket esett viszsza. Jó lenne, ha az illetékes vezetők tennének valamit e szomorú helyzet megváltoztatásáért.

Mindezek ellenére a verseny megálta a helyét. Az esőzattal talaj, a köves, szintes terep nehezítette a versenyzők jó időeredményét. A térképen találtunk egy-két pontatlanságot, de a tájékozódás így is biztos volt vele. A pályák az alkalomhoz képest kissé könnyűnek bizonyultak.

A rajtnál a szemerkélő esőben mindenki a továbbjutás reményével vetette be magát a tócsákkal diszitett erdőbe. Egy darabig még ment minden, futott az erő is. Egy kissé nehezebb jellegpontnál aztán a keverés magasiskolája mutatkozott. A fél mezőny egy helyben ácsorgott. No majd én kikapom, biztattam magam. Mire a mögöttem induló utlért, addig meg is lett a pont. Szerencsére a célba nélküle érkeztem, s ez elég volt a csapatgyőzelemhez.

A vidékieknél is szoros eredmények születtek. Kiemelkedik a diósgyőri kettős győzelem

ifj. Balla Sándor

F 21 (20 csapat)

1. DVTK (Vince-Juhász-Zsigmond-Major)	7:05:52
2. SMAFC (Spiegel-Köpf-Lovász-Dedinszky)	7:11:59
3. MEAFC (Bokros I.-Bunyik-Lénárd-Völgyes)	7:22:20

N 19 (12 csapat)

1. DVTK (Kaló A.-Stramszky-Kaló M.)	4:59:57
2. Árpád Gimnázium (Hidvégi-Pólya G.-Pólya Zs.)	5:31:19
3. BVTC (Horváth-Samu-Czirják)	6:29:58

Budapest-bajnokság:

F 21 (6 csapat)

1. Zalka KMFSE (Balla-Lőrincz-Máthé-Bokros)	7:37:34
2. K. Lombik (Harkányi Á.-Tertsch-Farkas-Imre)	7:52:27
3. MAFC (Varga-Scultéty-Szádeczky-Molnár)	8:22:10

N 19 (3 csapat)

1. K. Lombik (Onodi-Halász D.É.-Ösz)	8:50:08
--------------------------------------	---------

ORSZÁGOS VÁLTOBAJNOKSÁG

Kisvárdra, június 1.

Kisvárdán az országos váltóbajnokság kezdő futamában alaposan kibővült a befutó élmezőny. Talán még soha nem fordult elő az, hogy a cél előtt három ellenőrzőponttal -, és ami még figyelemre méltóbb; nem egész egy kilométerrel - a mezőny több mint 90%-a együtt volt - és ha nem következnek be egy rövid szellemi zárlat, végig együtt is marad.

Csak első látásra tűnik úgy, hogy ennek alapvető oka az a tény, hogy ezuttal nem volt olyan kimagasló egyéniség, aki a mezőny szétrázására pusztán irammenéssél képes lett volna.

Mi volt a fő jellemzője a régen nem tapasztalt szoros, és rendkívül izgalmas első futamnak! Elsősorban a taktika megnövekedett szerepe, valamint a kezdeményezési készség. Annak ellenére, hogy a mezőnyben ott volt Gyalog László, a jelenlegi legrutinosabb elsőfutó, a váltott vezetés, a kiugrási próbálkozás most sokkal gyakoribb volt, mint az elmúlt időszakokban, annak ellenére, hogy a terep a magas aljnövényzet miatt nem kedvezett a szökési kísérleteknek. Nyilvánvaló volt, hogy az élen futó jelentős hátrányban van a többiekhez képest, mégis igen gyakori volt a próbálkozás. A pálya felénél már látszott, a boly ezeket a kísérleteket könnyen szerelni tudja. A kép emlékeztetett az országúti kerékpáros versenyekre, amikor pl. az első ellenesélben próbálkoznak szökéssel, de a mezőny összefog a szökevények ellen.

Mindezek ellenére örvenedetes, hogy az élől futók nem álltak be egyértelműen az "ész"-nek kikiáltott vezér mögé, hanem sokan próbálkoztak ott, ahol a terepadottságok képességeiknek megfelelően látszottak. Gyakran bekövetkezett hogy egy-egy tisztább részen, például nyiladékokban az iram pillanatok alatt erősen felgyorsult, majd más területen visszafogottabbá vált. Ilyen esetben szinte mindig cserélődött az él. Nagy szerepet kapott az egymás figyelése, a soron belüli pozícióharc. Ezuttal a mezőny nem csak az élen, hanem az oldalt és néha még a hátul futókat is figyelemmel kísérte. Sok apró megingás vált ezáltal kivédhetővé. Gyakori volt, hogy nem az élen futó fogta elsőnek a pontot, mégsem kerekedett végzetes hiba a megingásból, pusztán a szerepek cserélődtek. Aki elsőnek bélyegzett, az éltre állt, aki eddig vezetett, a sorba kényszerült. Mindezek az apró, de állandóan jelentkező szerepcserék, próbálkozások, iramváltások a futam eredményét végig kétségessé, a versenyt nyitlta és izgalmassá tették. Ez természetesen egy állandóan jelen levő, vibráló idegfelesztést eredményezett, ami több jelenségből megfigyelhető volt. A pontok előtti, utolsó métereken részhajrák nem voltak elegendők ahhoz, hogy a mezőnyön belül bolyok legalább annyira elnyuljanak, ami a sorban történő bélyegzés lehetővé teszi. A pontokon túlmultoúzus jelenetek adódtak, ilyen formában nem egy esetben tovább tartott a bélyegzés, mint ha türelmesen sorba álltak volna. Természetesen, aki valaha is futott már szoros mezőnyű, első futamban, az tudja, hogy ilyen sorbaállítás az ideges légkörben valójában elképzelhetetlen. Sokat segíthetett volna a bélyegzők megfelelő elhelyezése. Nem elég ugyanis a pontokon csupán több bélyegzőt elhelyezni, azokat egymástól minimum fél méter távolságban célszerű rögzíteni, ellenkező esetben nem lehet hozzájuk férni, így a szó szoros értelmében szerepet kapott a "test test elleni küzdelem", szerencsére a "taktikai-faultok" csak ritkán lépték át a sportszerűség küszöbén.

Külön tanulmányt érdemel a futam utolsó kilométere. Ezen a szakaszon 4 ellenőrzőpont volt telepítve, egymástól 2-300 méterre. Teljesen nyilvánvaló volt, hogy itt az addig szét nem rázódot mezőny fizikailag már nem

szakítható szét. Az él azonban ebbe nem nyugodott bele, és még egy utolsó iramváltással próbálkozott, ami ilyen esetben nagyon kockázatos. Az esetleg nyerhető néhány másodpercért gyakran súlyos percekkel kell fizetni. Ez a hiba be is következett, méghozzá a cél előtt alig több mint fél kilométerrel! A 12-es pont előtt a helyzet a következő volt: Az előző pontnál iramváltás, aminek következtében a mezőny 2/3-ad része egy kb. 100 m hosszú kigyóvá nyult el. Ezt követte a második harmadrész, alig 100-150 m hátránnyal leszakadva. Az él ezt az előnyt tovább akarta fokozni, miközben kisebb technikai hibát követett el. Pontos iránylevételre az iram miatt nem volt lehetőség, de a térképre futólagosan történt rápillantás alapján is érezhető volt, hogy az él egy kissé jobbra huz. Ebből a vesz-tébe rohanó helyből, óvatos, nem hirtelen irányváltoztatással vált le az a néhány fő, akikre a pont megfogásakor fu-tott fel a hátruló harmad. Így alakult ki a tulajdonképpen élboly, amelyen belül a végső sorrendet már az utolsó két ponton kialakuló bélyegzési sorrend, és az így egymás mellé kerülő duókon belül a célegyenes hajrája döntötte el.

Összefoglalva, néhány tanulságot szűrhetünk le, amelyet a további, (sajnos egyre kevesebb)váltóversenyre va-ló felkészüléskor (ha egyáltalán beszélhetünk ilyenről a váltóbajnokság kivételével), hasznosítani lehet.

1. Mivel továbbra sem valószínű, hogy a csapatok összeállításánál az első futamba kerülnek a legjobbak, a mezőny tovább tömörül az erőviszonyok kiegyenlítődnek.
2. Nem árt, ha továbbra is számítunk és valamilyen formában készülünk a pontoknál kialakuló közelharcra.
3. A várható együttfutások miatt a tájékozódási feladat megoszlik a mezőny között, ugyanakkor az elengedhe-tetlen többirányú figyelem, bonyolultabb, többféle megoszló, és állandó szellemi koncentrációit igényel.
4. Egyre nagyobb, és döntőbb szerephez jut a fejlett taktika, és az adott verseny sajátosságaihoz (terep, pálya-stílus) való gyors alkalmazkodás.

Kempelen Miklós

F 21 E

1. OSC (Kempelen-Csáki-Hegedűs-Horváth)	266,57
2. Postás SE (Gyalog-Horváth-Korik-Kiss)	270,36
3. BEAC (Nagy-Biró-Krolop-Hegedűs)	271,51
4. Egrí Spartacus (Baglyas-dr.Nagy-Tóth II. - -Boros)	275,45
5. Pécsi VSK (Nagy-dr.Kovács-Göbölös- -Szabó)	275,53

N 19 E

1. Spartacus TE (Schmidmeiszter-Dobosi-Monspart)	175,22
2. BSE (Takács-Médeán-Danovszky)	177,09
3. Hódmezővh. SE (Visi-Farkás-Rostás)	177,30
4. KSZVSE (Jenovai-Szabó-Kotogány)	177,46
5. DVTK (Kalló, Stramszki-Kaló)	177,47
6. Tipográfia (Szabó-Tumay-Szopori)	181,59

F 17 A

1. Váci Forte SC (Vizkeleti-Hirth-Petőcz)	147,33
2. Bottyán SE (Moravszki-Bálint-Tóth)	154,45
3. BEAC (nemes-Tésy-Molnár)	161,50
4. Soproni Erdész SC (Limp-Simon-Kürthy)	169,19
5. Bp.MÁV SC (Cséry-Melchl-Fleischer)	170,24
6. Spartacus TE (Gajdos-Frank-Vekerdy)	178,44

N 17 A

1. Spartacus TE (Gráf-Perczel-Jenővári)	146,08
2. Hódmezővásárhely (Laczk-Erdei-Berki)	149,50
3. Szfvári Volán (Kun-Szlávik-Sipos)	150,03
4. BEAC (Dániel-Györfi-Muray)	150,08
5. Thánya Árpád Gimn. (Pólya-Pólya-Hidvégi)	150,13
6. Bakony Vegyész (Czirják-Bogárdi-Horváth)	150,20

SUUNTO JÄTÉKOK

Finnország, Helsinki június 5-8.

Az Olimpiai Stadionnál Nurmi szobra fogadott bennünket, mikor Helsinkibe érkezünk, hogy megtekintsük a finn-nyugatnémet-lengyel atlétikai hármasviadalt. Kicsit elkéstünk, így alig fértünk be a zsúfolt nézőtérre. A finnek nagy sportrajongók, még kisebb versenyeken is megtelik a stadion. És nem csak nézni szeretik, csinálni is. A finn átlagember körülbelül annyit mozog, mint nálunk egy másodosztályú tájfutó. Szerencsére az élvonalaink kö-zött nincs ekkora különbség.

A könnyebb terepeken rendezett előversenyen és váltón néhány jó eredményt, győzelmeket is értünk el, de a fő számokban, a Suunto Kupán és a finn-magyar párosviadalon nyomasztó volt az északiak fölénye. Ugy látszik a skandináv tájékozódás titkához évek alatt sem sikerült közelebb férköznünk, hiszen ugyanezeknek a versenyzőknek Közép-Európában egyenrangú ellenfelei vagyunk.

A mérleg nyelve nem csak a tömegek sportszeretét, hanem a sportolási lehetőségeket vizsgálva is a finnek javára billen. Utunk során két edzőtáborban is laktunk és felszereltségüket, pálya- és teremgazdaságukat csak irigykedve tudtuk nézni. Persze mindent ki akartunk próbálni és ezt - számunkra szokatlan módon - nem is aka-

dály sta meg senki. A műanyagpályás atlétikai csarnokban több számban összemértük erőnket, majd a közeli tóra mentünk, hogy kipróbáljuk a világ legingatagabb vízijárművét, a versenykajakot. A víz jéghideg volt, így másnap-ra többen benáthásodtunk.

Hegedűs András

SUUNTO GAMES

Finnország, Solvalla, június 6-7.

F 21E (55 induló)		N 19 E (34 induló)	
1. Frlén Bernt	S	2,19,27	1. Johansson Brigitta S 1,50,38
2. Weltzien Eysteín	N	2,20,50	2. Kukkonen Sinikka SF 1,57,06
3. Nuuros Risto	SF	2,21,32	3. Lindström Eva-Britt S 1,58,31
37. Boros Zoltán		2,51,43	16. Monspart Sarolta 2,19,46
42. Hegedűs András		3,11,34	17. Szopori Éva 2,21,43
43. Hegedűs Zoltán		4,27,36	26. Kovács Magda 3,01,53
F 19 A (44 induló)		N 17 A (18 induló)	
1. Hakanen Kimmo	SF	2,02,35	1. Salpakivi Paivi SF 1,38,21
34. Kiss Zoltán		3,02,47	8. Kármán Katalin 2,17,41
			11. Kozák Éva 2,37,19
F 17 A (55 induló)			
1. Anjala Ari	SF	1,38,55	
25. Petőcz László		2,24,51	
39. Tésy Tamás		3,31,50	

SVUL-75 VÁLTOVERSENY

Helsinki, június 8.

F 21 E (74 induló csapat)		N 19 E (15 induló csapat)	
1. Finnország I.	2,14,31	1. Magyarország (Kovács-Szopori-Monspart)	1,46,09
2. Finnország II.	2,14,40	2. Norvégia	1,46,26
3. Finnország III.	2,16,01	3. Svédország I.	1,53,55
14. Magyarország (Boros-Hegedűs Z. - Hegedűs A.)	2,23,20		

KOHÁSZ KUPA

Bánszállás, június 8.

A válogatott keret egy része Finnországban volt, amikor a versenyt rendezték. Távollétükben a könnyebb pontszerzés reményében utaztak el Ozdra a versenyzők. Elég népes mezőny állt rajthoz, a Mazura a népszerű versenyek közé tartozik.

Idén azonban nem a megszokott módon zajlott a verseny. Csak egyéni verseny volt, váltó nem. Ennek talán az lehetett az oka, hogy kevés a versenyrendező és a fiatal aktiva. Zökkenők voltak az indításnál: nem alakítottak ki kordonokat, indítórendszert. Ezt néhányan a rajtlista elején indulók közül arra használták ki, hogy sportszerűtlenül rajtjuk előtt elindultak. Később ezt a problémát megoldották, de ilyesminek egy versenyen nem szabad előfordulnia.

A versenyt egy régebbi "Mazura" terepén rendezték. Nem tudom, mi lehetett az oka, hogy idén nem készült új térkép. Talán az emberhiány? A megelőző versenyeken legtöbbször új és jó térképek várták a versenyzőket. Ez az idet sem volt még rossz, de a finomságok hiányoztak, és történt néhány változás is a terepen. Emiatt a korrekt pályakitűzés technikailag könnyű pályákat eredményezett. Ez ellensúlyozta, hogy a verseny fizikailag viszonylag nehéz volt: a markáns domborzati idomok a valóságban sok szintet eredményeztek. Mindezeket egybevetve fu-

tottunk egy jót (legalábbis nekem jól esett), de remélem, hogy lesz ez még jobb is: jövőre új térképpel, jó rendezéssel lesznek hűek Ozdon a hagyományokhoz.

Hanusz Mária

F 21 A

1. Gyalogh László	Postás SE	77,11
2. Gyurkó László	Spart. TE	78,50
3. Sötér Márton	BSE	82,01

F 17 B

1. Kurusta Ferenc	K. Irinyi	63,44
2. Takács József	K. Irinyi	73,00
3. Hajdufi Csaba	DVTK	78,51

N 19 A

1. Hanusz Mária	OSC	47,15
2. Danovszky Mária	BSE	49,31
3. Rostás Irén	HMSE	52,26

N 17 B

1. Stramszky Piroska	DVTK	35,32
2. Kaló Marianna	DVTK	46,59
3. Kovács Rózsa	Karcagi VM	63,41

ORSZÁGOS CSAPATBAJNOKSÁG

Sárvár, június 14.

A szerkesztőség engem kért fel arra, hogy írjak az idei OCSB-ről. Elvállaltam, de azzal kell kezdenem, hogy a választás nem volt szerencsés. Szakosztályom messze a várakozás alatt szerepelt. Így bármit írok, könnyen arra lehet gondolni, hogy rossz eredményünk befolyásolt. Másrészt, én csak a "partvonal mellől" néztem a versenyt, és mást lát az, aki végig küzdi. Sokban másra kellene támaszkodnom. De kire? Saját versenyzőim a rossz hangulatok miatt alig mondtak valamit, ha idegen klubbal beszéltem, aszerint nyilatkozott, ők hogyan szerepeltek.

Ezek előrebocsátása után le kell szögezmem, hogy ami negatívumot vagy olyasmit írok, amivel nem értettem egyet, nem befolyásolta versenyzőim szereplését. Ők a pályán veszítették el a versenyt, de nem a pálya vagy a rendezés miatt.

A verseny Sárvár közelében ragyogóan futható erdőben folyt. A terep sík, domborzati elem alig volt. Egyesek kifogásolták, hogy az idein mind a váltó, mind a csapat OB-t sík terepen rendezték. A magam részéről ezt nem kifogásolom. Van, akinek jobban "fekszik" a sík terep, van aki jobban szereti asszinteset. Ezen is, azon is kell tudni versenyezni. Amennyivel erősebb iramuk a sík pályák (ami a gyors futóknak kedvez), annyival több veszedelmet rejt magában. Ha itt valaki "elszáll", sokkal nehezebben teszi magát helyre, mert nincs a tájékozódást segítő domborzat, markáns gerincek, völgyek. A kis domborzati elemek, melyek a jó tájékozódást nagyon segítik, szintén hiányoznak (kis kupok, metsződések stb.). A sík terepeken található rétek, tisztások, árkok nehezebben segítenek, a gödörökről nem is szólva. Összegezve, a terep ellen nem lehet semmi kifogás, és az, hogy a váltó az ország keleti, a csapat a nyugati részén volt csak helyeselhető, mert így egyszer az ország nyugati felében egyszer a keleti felében levő kluboknak kellett kevesebb utazniuk. A budapestieknek pedig egyre megy.

A pályáról. Különösebb panaszt nem hallottam, "csont" nem volt bennük. Az egyik győztes klub vezetője (versenyzői véleményét tolmácsolva) dicsérte, egy másik nálunk is sokkal gyengébben szereplő klub versenyzője unalmas, minden szellemességet nélkülöző pályának nevezte. Sík terepen nehezebb technikás pályákat kitűzni és hogy melyik a "szellemes" pálya, kissé izlés dolga is. Az én versenyzőim, akik zömmel rossz napot fogtak ki, nem mondtak a pályákról semmi rosszat.

Rendezés. A szállások Sárvárott és Szombathelyen voltak. Különösebb panaszt ezekről sem hallottam. Ami kifogást felemlíték a mi szombathelyi szállásunkról, az sem a rendezőség, hanem a versenyzők hibájából adódott. A szállás kérdése is egyre nagyobb problémája sportágunknak. Nagy tömegeket kell elhelyezni és ez nehezen megy. A kollégiumok, munkásszállások jöhetnek elsősorban számításba. A nagy létszám miatt egyre gyakoribb a tömegszállás, ami nem ideális, bár ha a észtevők fegyelme javulna, ez is jobb lenne. A tavalyi OB-k négyágas szobát nem lehet összehasonlítani az idei tömegszállásokkal. Erre azonban nincs mindig mód. Azonban a résztvevők nagyobb tekintettel lehetnének egymásra. Nem gondolnak arra, hogy különösen az esélyes klubok versenyzői pihenni szeretnének egy nagyobb verseny előtt. Az iveres ajtón bevilágító, még a késő éjszaka is égő villany, de ennél még sokkal zavaróbb volt, a még éjfél után is a folyosókon lefolyt nagyhangú beszélgetések, ajtócsapkodások nehezítették az éjszakai pihenést.

Nem értettem egyet azzal, hogy a versenyzők klubon belüli sorrendjének a megállapítása nem az évek óta bevált és az utolsó két évben tökéletesített rendszer szerint történt. Ezelőtt minden egyesület időben megkapta a teljes rajtlistát, ahol csak a klubok nevei szerepeltek. Az edzők látva a csapatok sorrendjét, ennek alapján dolgozhat-

ták ki taktikájukat. A tavalyi és a tavalyelőtti évben még a sorrendet sem kellett előre leadni. A rajt előtt 2-3 perccel bemondták a rajtszámot, így még az utolsó percben is volt cserelhetőség. Ez nagy taktikai csatákra adott alkalmat, amit egyesek kifogásolnak. De ez a taktikázás épp úgy hozzátartozik - szerintem - a CSB-hez, mint a váltóhoz a tömegrajt. Taktikázni is tudni kell. Előnye van a hátrább sorsolt kluboknak? De hiszen 4-5 részlegről van szó. A titkos sorsolásnál pedig a vakszerencse részesíthet egyeseket előnyben. És vajon a titkos sorsolásnál tényleg nem tud senki semmit? Ha 2-3 klub elárulja egymásnak sorsolását, már jelentős előnyben részesülhetnek a többivel szemben. Ez sportszerűtlen - mondják egyesek, nem csak taktika. Mi ugyan még nem élünk az "összefogással", de sportágunk történetében már volt erre példa. Erről azonban most nem érdemes bővebben vitatkozni, hiszen az új szabályok előírják, hogy csak a rajt pillanatában kell a versenyzőt megnevezni.

Az eredmények, Mindenek felett ez a legfontosabb és a legérdekesebb. Nézzük először a felnőtt férfiakat.

A bajnokságnak 3 "elsőszámu" esélyese volt.

A tízenegyszeres bajnok Spartacus TE, amelynek sorozatát a 10. bajnoksága után 1971-ben a MÁV szakította meg. Tavalyelőtt és tavaly pedig az OSC vitte el a pálmát.

Az OSC. A megelőző két év bajnoksága az ideai váltóbajnoki győzelme és általában az ideai szereplése ugyan-csak az első számu esélyesek közé sorolta.

A Postás. A VM-mel történt egyesülése óta ugyancsak megerősödött. Bajnoksága nem lett volna meglepetés.

Még három klubot lehetett az esélyesek közé sorolni, bár ezek bajnoksága már meglepetés lett volna. Az év-közben halványabban szereplő, de a bajnokságokra mindig kitűnően időzítő BEAC-ot és elsősorban Boros miatt az Egri Spartacus-t és esetleg a BSE-t.

Es mi lett az eredmény? A megfialított Spartacus (Pap, Loch) nem várt biztossággal hódította vissza bajnoki címét, kiküszöbölve ezzel az OVB fiaskóját. Az OSC viszont már a verseny közepén kiesett a bajnok esélyek közül. Amikor a harmadiknak induló kulcsember Horváth Artília már felül volt a 110 percen, nemcsak a bajnokság uszott el, de a dobogó is bizonytalanak látszott. Arra azonban még ekkor sem gondolt senki, hogy Atesz helyett a gyenge időt futó S. vagyis a tartalék ember (Kardos) jut majd a csapatba, és így még a pontot jelentő 6. helyért is kapaszkodni kell.

A Postás bár elég egyenletes teljesítményt nyújtott lecsuszott a dobogóról. Náluk is a legjobb ember, Kiss Zoltán ment halványabban a vártnál.

A 2. helyre a BEAC jutott, amely mint már írtam a bajnokságokon mindig jobban szerepel a vártnál. A BSE 3. helye, ha nem is meglepetés, de azért nem várt eredmény. Még az Egri Spartacus szerzett pontot 5. helyével, ami várható is volt.

Felnőtt nők. A Spartacusnak a felnőtt nők között, amíg Saci marad nincs vetélytársa a jelenlegi magyar mezőnyben. Még két gyengébb teljesítményhez is elegendő az ő futása, hátha még a másik tag - ezuttal Dobos Erzsébet - jót megy. A 2. hely a BEAC-nak jutott, de a megszokott Spartacus-BEAC párharcról, ami még tavaly is megvolt, már nem beszélhetünk.

A Postás 3. helye nem váratlan, hiszen az egyesüléssel nemcsak a férfiak, a nők is megerősödtek. A 4. helyre az átszervezett és nagy álmokat szövegező Tipográfia került, ami az ideai első komoly eredménye. Az 5. BSE-t inkább előbbre várhatjuk, míg a KSZVSE 6. helye is várható volt. A HMSE helyzetlen maradt, ami után az idén - főleg Rostás - jóval halványabb a tavalyinál nem okozott különösebb meglepetést.

Az ifjúságiak. A fiuknál sikerült kifogni a K. Lombiknak első csapabajnokságát. Ez nem tartozik a meglepetések közé, hiszen a csapat kitűnő erőkből áll, inkább az volt a meglepetés, hogy a váltóban nem értek el eredményt két héttel azelőtt.

A BEAC 2. helyéről nagyjából azt mondhatjuk, amit a felnőtteknél is mondtunk, csak nem olyan élesen. Az ő 2. helyük inkább volt várható, mint felnőtt klubtársaiké. Már meglepetés az Ajka 3. helye, míg a jó erőkből álló, váltógyőztes Váci FORTE-t előbbre várhatunk a 4. helynél. A tatabányai Árpád Gimnázium 5. helye sem volt várható, vezetőjük maga is a 8. helyre várta őket. A 6. helyezett Spartacusnak jóképességi versenyzőkből álló csapata most is csak a 6. helyet tudta elcsipni (a váltóban pontot sem szereztek), pedig mindenki többet várt volna tőlük. Helyzetlen maradt a MÁV csapata is, pedig egyénileg ott is igen sok a jó versenyző.

A kislányoknál az első számu favorit, főleg Jenővári Gabriella miatt, a Spartacus volt. Mellette az Egri Spartacus és a BEAC látszottak a legesélyesebbeknek. A bajnokságot mégsem nyerte meg egyikük sem, hanem a tatabányai Árpád Gimnázium, amely 1969-ben már volt egyszer bajnok, az ifi nőben. A magam részéről nagyon örülök az Árpád győzelmének, mert tudom, hogy mit kinlódik az anyaghiánya miatt ez a kitűnő kis együttes. Magam 6 évig ettem az iskolai szakosztályok keserű kenyerét, így ugyancsak megértő vagyok. Az Árpád eddigi OB-s mérlege egészen kiváló. 11 pontot gyűjtöttek össze, és ezzel a 4-5 helyen állnak, megelőzve több nagymultu és sokkal jobb körülmények között lévő egyesületet. Pólya Dezsőnek a szakosztály "mindenesének" csak gratulálhatunk kitűnő munkájához.

A favoritok közül a Spartacusnak a 2. a BEAC-nak a 3. hely jutott, míg a harmadik esélyes az Egri Spartacus helyzetlen maradt.

A MÁV általában az idén árnyéka önmagának, így meglepő, hogy épp az ifi lányban szereztek pontokat a 4. helyükkel, a pontszerzés inkább várható lett volna az ifi fiuknál vagy esetleg a felnőtt nőknél. A másik két pontszerző a K. Lombik és a Bakony Vegyész számíthatott erre.

Kempelen Imre

F 21 E

1. Spartacus TE (Gyurkó-Bozán-Loch-Pap)	6:59:31
2. BEAC (Hegedűs-Biró-Nagy-Vasi)	7:05:11
3. BSE (Boros-Honfi-Sötér-Zánkay)	7:10:11
4. Bp. Postás (Gyalog-Korik-Horváth-Kiss)	7:21:52
5. Egri Spartacus (Boros-Tóth-Baglyas - -dr. Csongrádi)	7:31:36
6. OSC (Hegedűs-Kempelen-Csáki-Kardos)	7:41:52

F 17 A

1. K. Lombik (Harkányi-Halmi-Könyves)	2,46,32
2. BEAC (Tési-Molnár-Nemes)	2,48,16
3. Ajkai Bányász (Kaszás-Benkő-Molnár)	3,02,18
4. Váci Forte (Posta-Petőcz-Hirth)	3,05,37
5. Tatabányai Árpád G. (Pardi-Knizky- -Horváth)	3,15,35
6. Spartacus TE (Vekerdy-Frank-Gajdos)	3,18,13

N 19 E

1. Spartacus TE (Monspart-Dobosi-Schmidmeister)	160:30
2. BEAC (Fodor-Turchányi-Piróth)	187:45
3. Bp. Postás (Korikné-Csípi-Demeter)	195:14
4. Tipográfia (Szabó-Szakilla-Tumay)	198:16
5. BSE (Medne-Takács-Danovszky)	214:16
6. KSZVSE (Jenovai-Jenovai-Kotogány)	215:10

N 17 A

1. Tatabányai Árpád G. (Pólya-Pólya-Hidvégi)	2,28,59
2. Spartacus TE (Jenővári-Perczel-Gráf)	2,41,11
3. BEAC (Muray-Dániel-Györk i)	2,45,11
4. Bp. MÁC (Huszár Gosztonyi-Pollmann)	2,52,02
5. K. Lombik (Ósz-Halász-Halász)	3,00,09
6. Bakony Vegyész (Horváth-Czirják-Bogárdi)	3,01,49

TANÁCS KUPA

és

KERTÉSZ KRISZTINA EMLÉKVERSENY

Koppánymonostor, június 21.

Tornyópuszta, június 22.

Nagy volt a hőség már reggel, ahogy Koppánymonostor felé utaztunk, s mire a kislétszámú mezőny neki-vágott az erdőnek, szinte csak árnyékból voltak élvezhetőek az események. A rendezők a pályavezetés - egy koráb-ban is sikeresen alkalmazott - érdekes megoldásával igyekeztek látványosabbá tenni a viadalt: a váltóhelyet majd-hogynem érintő átmenetek kitűzésével lehetőséget adtak a várakozónak a verseny állásának pálya közbeni figyelem-mel kísérésére, a futók biztatására, szurkolásra.

Az Ácsi-erdő sík, sok nyílt területtel szabdalt, kiszáradt terepén jónak mondható térképpel küzdöttünk ön-magunkkal, egymással, de főleg a forrósággal - sőt a célnél még a szunyogokkal is

A verseny az F 21 A kategóriában 4 fős volt. Ez a verseny elhúzódsát eredményezte. A kevés pihenés, a hosszú utazások és a hirtelen jött meleg másnap szomorú statisztikát eredményeztek. Az F 21 A kategóriá-ban pl. a versenyzők 40%-a feladata a versenyt.

A második nap egyéni küzdelme - a Somlyóvár ismerten jó térképén és szintes terepén - technikailag is ki-fogástalan pályákon folyt.

A pályák annak ellenére jól sikerültek, hogy pár nappal a verseny előtt ujakat kellett tervezni a versenyte-rep egy részének letiltása miatt.

Összességében jó, technikás, a nagy meleg miatt fizikailag megerőltető verseny résztvevői voltunk.

Szemler István

V á l t ó

F 21 A

1. BSE (Kónya-Honfi-Zánkai-Boros)	4,58,00
2. Zalka (Bokros-Lőrincz-Máté-Balla)	4,58,40
3. MAFC (Schönhertz-Illési-Szádeczki-Bokor- Klimstein)	4,59,30

N 19 A

1. Spartacus TE (Jenővári-Dobosi-Schmidmeister)	3,36,51
2. BEAC-MMG (Piróth-Fodor-Babai)	3,39,40
3. OSCH (Hanusz-Szutor-Horváth)	3,46,07

F 17 B			N 17 B		
1. BEAC (Kele-Kuron-Molnár)		3,23,12	1. Árpád G. (Pólya-Pólya-Ladányi)		2,56,25
2. Árpád G. (Horváth-Knitszki-Pardi)		4,11,25	2. BEAC (Dániel-Orosz-Horváth)		3,13,31
3. Kapos TE (Kiss-Csizmadia-Papp)		4,19,35	3. Volán (Csikesz-Orosz-Horváth)		2,17,43
F 21 A			N 19 A		
1. Bozán György	Spart. TE	1,46,26	1. Horváth Magda	OSV	1,12,09
2. Gyurkó László	Spart. TE	1,46,49	2. Szaktila Éva	Tipográfia	1,16,43
3. Gyalog László	Postás	1,48,27	3. Tumay Ildikó	Tipográfia	1,23,52
F 19 A			N 17 B		
1. Nagy András	BEAC	1,14,47	1. Kármán Katalin	Egri Spart.	38,55
2. Kiss Zoltán	Postás	1,16,25	2. Dániel Edit	BEAC	39,09
3. Hegeudis Ábel	BEAC	1,16,50	3. Setét Sári	MAFC	39,40
F 17 B					
1. Petőcz László	Váci Forte	50,24			
2. Tési Tamás	BFAC	55,00			
3. Kuron György	BEAC	58,04			

UTTÖRŐ OLIMPIA
Szombathely, június 27-28.

Versenyeink között fokozott figyelmet kell fordítani az uttörők részére rendezett versenyekre. Ezek jelentősége döntő az utánpótlás, a sportág jövője szempontjából. Sajnos nem elég versenyt rendeztünk az uttörő korcsoportu versenyzők részére és kevés is az uttörő korú igazolt versenyző. Ezek a körülmények nehéz helyzet elé állítják az uttörő olimpiát rendező szerveket. A legnehezebb kérdés: milyen szintű, nehézségi fok legyen a verseny? Kezdők, haladók, vagy a legjobbak tudásához igazodjon a feladat? Szombathelyen a legjobbak felkészültségéhez, képességeihez igazodtunk. A pályák kitézése előtt figyelembe vettük más sportágokban elért uttörő olimpiai rekordokat (100 m 11,4 ill. 12,4 magasugrás 183 cm, ill. 170 cm, távolugrás 630 cm, ill. 549 cm, súlylökés 17,20 m, ill. 12,77 m. fiuknál, ill. lányoknál) és ilyen színvonalnak megfelelő pályákat alakítottunk ki. Az idei verseny sokkal nehezebb volt mint az előző évek, azonban a fejlődés ezt követeli meg és ilyen színvonal méltó az uttörő olimpia országos döntőjéhez.

A verseny térképe az 1974. évi országos éjszakai egyéni bajnokságról ismert "Karankó", részletes, terephű domborzat, síkrasz és fedettség tekintetében is. Sűrű úthálózata gondos tájékozódást igényel. A terep változatos, részben hullámos, részben sík, nagyobb részében jól futható, kisebb részében bozótos. A verseny során jutott izelítő mindezekből.

A pályák felépítése, az ellenőrzőpontok jellege, száma, telepítése, a pályák hossza és az átmenetek a verseny rangjához igazodtak. Rövid átmenetek és utvonásválasztási lehetőség tette változatosabb a feladatot. Futható területen az iránymenet, míg erősen akadályozott területen a terepvonalak követése volt a célszerű és jó eredményhez vezető megoldás.

A versenyzők felkészültsége erősen változó, amit az eredmények is tükröznek. A helyezésekért nagyon meg kellett küzdeni és ezek értéke egyenrangú más sportágak helyezéseivel. Minden bizonnyal a következő olimpiák színvonala, nehézségi foka nem marad az idei mögött.

dr. Varasdy Sándor

E g y é n i

Fluk			Lányok		
1. Koczka Tibor	Vas m.	55,33	Roznár Györgyi	Vas m.	50,09
2. Csáthy Imre	Hajdu m.	1:26,59	Hehl Éva	Budapest	56,25
3. Haburcsák István	Szabolcs m.	1:28,42	Barki Andrea	Vas m.	56,30

V á l t ó

1. Vas megye		Budapest I.	
Koczka-Kiss-Székely	2:38,30	Csákány-Vizkelety-Hehl	3:24,50
2. Tolna megye		Budapest II.	
Kovács-nagy-Andics	2:17,20	Urbán-Deme-Mester	3:27,40
3. Budapest, I.	2:18,21	Vas megye	2:24,30

ORSZÁGJÁRO DIÁKOK ORSZÁGOS TALÁLKOZOJA
ODOT

Miskolc, Csanyikvölgy, június

Oly sok kedves emléket nyújt a diákok részére, de nemcsak ők, hanem a tájfutás is sokat köszönhet ennek a hatalmassá nőtt rendezvénynek. Pótolta a középiskolás bajnokságot, és a leghasznosabb korosztály körében népszerűsítette a sportágat, felkeltette az érdeklődést, másodszer érte el az ezer fős létszámot. A jubileumi rendezvény ugyanott, ahol az első volt, bemutatta azt is, hogy mennyit fejlődött a tájfutás tíz év alatt.

Dicséretes a diákok törekvése is. Akik eljutottak az ODOT-ra, azok versenyidőn belül mindent elkövettek azért, hogy teljesítsék a követelményt. A megyék közötti pontverseny erőt és ésszt adott még az antitalentumoknak is. A mezőny 95-98%-a sikeresen és meglehetősen jól teljesítette a távokat. Ilyen még komolyabb versenyen is ritka.

Ott voltam először is és most tizedszer is. Ég és föld a különbség a kettő között. Külsőben és tartalomban is. Jobb terep, jobb térkép, jobb rendezés, s a színvonal is felette volt az addigiaknak.

Tudom, hogy az ODOT nem oldja meg a középiskolások versenyszerű sportoltatását, de nagyszerű élmény, jó program.

Boros Zoltán

NŐI MARATONI FÜTÖVERSENY

NSZK, Waldnieel, július 5.

Táv: 42 196 m

1. Monspart Sarolta	(H)	2,54,57,2
2. Preuss, Manuela	(D)	2,56,02,0
3. Ritter, Lydia	(D)	3,18,19,2

VELENCE KUPA

Vértes, Szálláskut, július 4-5.

Nyár közepén került megrendezésre a Vértes hegységben az 1970-es kiadású Vértes 7/1, 7/2 térképekkel. A verseny egy jól sikerült edzőverseny szintjét érte el. A mezőny mind az ifi, mind a felnőtt kategóriákban igen hiányos volt. Tekintettel a nyaralásra sokan távolmaradtak s sokan a versenyt nyaralásnak tekintették. A verseny színhelyétől a futók szálláshelye, a jelentkezés helye (Velenicei tó) igen messze esett, így a feleslegesen sok szállítás időben nagyon elhúzódott és ez a versenyt is vontatottá tette, drágította. Résztlen ez is magyarázza az érdektelenséget. Még a hosszúra nyúlt szállítás sem indokolta a rajtidők széthúzását. Mivel az adott időszakban a verseny iránt megnyilvánuló egyéni érdeklődés várható volt. Indokolatlannak tartom az esemény nemzetközi rangra való emelését.

A pályák a terep adottságait tekintve megfeleltek a követelményeknek, de néhol finomítani lehetett volna az indokolatlan szintek s jellegtelen pontok elhagyásával.

Sötér János

F 21 A

1. Honfi Gábor	BSE	2:35:19
2. Hegedűs Zoltán	OSC	2:43:32
3. Boros István	BSE	2:51:21

N 19 A

1. Szaktila Éva	Tipográfia	2:25:22
2. Kalló Annamária	DVTK	2:30:50
3. Rostás Irén	Hódgép	2:32:03

O-RINGEN

Stockholm, július 7-11.

A világ legismertebb tájékozási futó rendezvénye. Ezt a tényt megerősítette még bennem, mikor Puerto Ricóban az amerikai edző és a legjobb ausztrál lány is külön-külön örömmel újságolta, hogy az 1977-es 5 naposra ők is jelölve vannak már az utazó keretbe. Az argentinok is hallottak róla és NSZK-ban a maratóni futók is említették, sőt Olaszországból is.

A világ legnagyobb sporteseménye, ahol 12000 ember fut délelőttönként 67 kategóriában. Az olimpiákon is kevesebb az összlétszám.

A világ legjobban megszervezett sportműsora figyelembe véve az 5 rajt és cél, ill. a 67 kategória 12000 indulójának szétosztását, mozgatóását, irányítását. Fantasztikus. Most már az autótat kifelé és hazafelé is más-más uton, egyirányúsítva terelik, nincs dugó, nincs parkirozási gond, maximum gyalogulunk a verseny központig 3-4-5 km-et. Ez nem vicc!

A világ legfogyókúrásabb egy hete. Reggeli van és estebéd. Reggel: 2 hajszálvékony megkent sajtos, ill. husos kenyérszeletke (smörgös svédül) 1 pohár tej és 1 db narancs. Estebéd: Előre melegített fóliás egytál étel (főzelék husdarabbal) 1 alma, 2 pohár tej, 1 kenyérke. Eszi nem eszi, ennyi van. Meg a híg kávé vagy tea, kánnaszámra.

A világ legnehezebb tájékozási versenysorozata - számomra. Sosem úgy sikerül, sosem úgy futok, sosem úgy figyelek, sosem úgy összpontosítok mint kellene. Ezért minden alkalommal elhatározom: nem indulok soha többet a svéd O-Ring-versenyen. Ezt először 1966-ban mondtam és azóta minden évben újra és újra: pontosan tíz-szer 1975 júliusáig.

Monspart Sarolta

F 17 E (112 induló)

1. Lönnkvist, Lars	S	4,08,01
2. Levin, Bengt	S	4,08,13
3. Nabo, Arne	S	4,15,13
92. Gyenis Zoltán		8,15,26

N 19 E (51 induló)

1. Lundmark, Anne	S	5,35,06
2. Kullman, Kristin	S	5,42,26
3. Veijalainen, Liisa	SF	5,45,45
8. Monspart Sarolta		6,02,16

N 17 A (92 induló)

1. Larsen Tove	N	3,42,55
2. Eriksson, Britt	S	4,06,35
3. Wahlberg, Janikke	S	4,13,28
72. Ladányi Olga		6,43,14

RUGEN KUPA

NDK, Binz július 12.

F 21 E (51 induló)

1. Staahl, Kjell-Erik	S	1,16,13
2. Mansson, Bengt-Göran	S	1,20,48
3. Skyllberg, Kjell	S	1,22,48
27. Klimstein László		1,41,14

N 19 E (22 induló)

1. Monspart Sarolta		1,01,18
2. Janus, Andrea	DDR	1,11,33
3. Kretschmer, Heidrun	DDR	1,11,55

F 17 A (41 induló)

1. Bobach Erik	DK	42,40
2. Mannel Andreas	DDR	45,04
3. Cervinka, Stanislav	CS	46,04
4. Gyenis Zoltán		46,05

N 17 A (31 induló)

1. Kucharova Ada	CS	39,35
2. Salmenkyla Leena	SF	43,50
3. Palonen, Kii	SF	52,15
7. Ladányi Olga		56,07

KELETI-TENGER KUPA
NDK, Binz, július 13.

F 17 A (39 induló)

1. Bobach, Erik	DK	39,05
2. Nielsen, Gert	DK	44,10
3. Sebasta, Vlastislav	CS	45,52

N 19 E (28 induló)

1. Monspart Sarolta		1,10,26
2. Hudecsova Vladimira	CS	1,13,10
3. Tichackova Dana	CS	1,14,53

N 17 A (33 induló)

1. Pentscheva, Nedialta	BG	44,	44,02
2. Nieminen, Raija	SF		44,15
3. Schmidt, Gabi	DDR		47,04
10. Ladányi Olga			1,01,45

JURISICH MIKLOS EMLÉKVERSENY

Szombathely, július 12.

Az előző évi éjszakai OB-s szereplésem miatt kellemetlen emlékekkel utaztam le a verseny színhelyére, Szombathelyre. Jómagam, és tapasztalatom szerint versenyző társaim nagy része is úgy van ezzel, hogy hajlamosak vagyunk régi sikereknek vagy kudarcoknak a kelleténél nagyobb jelentőséget adni egy-egy versenyelőtti, ami befolyásolhatja a szereplést).

A verseny legtöbb momentumában az előző évi éjszakai bajnokságra hasonlított. A szállás, a rajt, a cél és sajnos több pont és átmenet, valamint az F 21 pálya vonalvezetése is megegyezett az OÉB-val.

A rendezőség erőfeszítéseit nem kísérte sok szerencse, mivel a verseny közepén hatalmas zápor áztattal el őket is, s a résztvevőket is.

Az eredményeket döntően befolyásolta, sőt szerintem irreálissá tette egy pont eltűnése. Mivel a szőrőcédu-lákat a zuhogó esőben, s a sötét erdőben nehéz volt észrevenni a mezőny első fele jelentős hátrányba került a hátul indulókkal szemben, mert őket egy később kihelyezett rendező tovább küldte.

Tudom, hogy a rendeződés mostoha körülmények között, szolid lehetőségek mellett dolgozott, de be kell vallani, hogy a verseny nem sikerült. Abban a reményben, hogy jövőre jobb és realisabb versenyen indulhatunk, utaztunk tovább a másnap Sopron Kupára.

Horváth Attila

F 21 A

1. Honfi Gábor	BSE	1,36,24
2. Nyul József	Haladás VSE	1,38,52
3. Erdélyi Tibor	Porcelán	1,41,50

N 19 A

1. Rostás Irén	HMSE	1,20,41
2. Jenővári Gabriella	Spartacus	1,23,46
3. Tumay Ildikó	Tipográfia	1,26,04

F 17 B

1. Bori Géza	Sabaria	58,44
2. Egyed László	ZTE	1,02,07
3. Tésy Tamás	BEAC	1,02,15

SOPRON KUPA
Sopron, július 13.

A helyszín nem nagyon változik; ismét a soproni Lőverek kempingje a versenyközpont és egyben a verseny színhelye.

Itt már versenyeztünk sok fotós térképen 10 m-es szintvonalakkal, és mostanában színes, de 2,5 m-es szintvonalu térképen. Amitől aztán a közép-hegyek óriásokká változtak.

A már ismert kis térkép és terep semmit nem vont le a verseny értékéből, s a jó pályák biztosították a verseny sikerét. A Jurisich emléktverseny után a versenyzők duplázni, vagy éppen javítani szeretnének és ezért mindig többet várnak a másnapi Sopron Kupától.

Amit talán változatosabbá tehetnének, ha jobban kihasználnák a környező erdőket, pl. a Tómalom környékét és feljuttatnák a meglévő színes térképeket.

Remélem, hogy a jövő évi Sopron Kupa is hagyományaihoz híven sikeres lesz.

Gyurkó László

F 21 A

1. Horváth Attila	OSC	1.11,45
2. Köpf Jenő	SMAFC	1.14,36
3. Spiegl János	SMAFC	1.15,00

F 17 B

1. Limp Tibor	Sopr. E. T.	49,44
2. Bálint István	Bottyán	51,52
3. Vekérdy Zoltán	Spartacus	51,55

N 19 A

1. Fodor Cecília	BEAC	1.11,05
2. Schmiedmeiszter Ilona	Spartacus	1.12,05
3. Farkas Katalin	HMSE	1.12,05

N 17 B

1. Kármán Katalin	E, Spartacus	50,58
2. Stramszki Piroška	DVTK	54,30
3. Muray Rita	BEAC	57,06

BURGENLANDI 3 NAPOS

Ausztria, Pinkafeld, július 17-20.

F 21 E (54 induló)

1. Hegedűs András		3,58,49
2. Boros Zoltán		4,11,25
3. Hotti Reino	SF	4,12,47
4. Gyurkó László		4,13,19
10. Horváth Attila		4,28,18

F 19 A (38 induló)

1. Kainrath Eugen	A	3,18,56
2. Cigos Pavel	CS	3,28,08
3. Kiss Zoltán		3,38,36

F 17 A (54 induló)

1. Necas, Rudolf	CS	2,41,19
2. Ronneberg, Trond	N	2,42,13
3. Lyremann, Peter	CH	2,51,45
15. Harkányi Ádám		3,18,07

N 19 E (22 induló)

1. Kovács Magda		3,32,42
2. Eriksson Eva	S	3,47,53
3. Nagy Elisabet	A	3,49,24

N 17 A (18 induló)

1. Salemkyla Leena	SF	2,38,32
2. Hoskova Renata	CS	2,40,25
3. Volfova, Vera	CS	2,40,38
5. Kármán Katalin		2,47,31

DÁN HÁROMNAPOS

Silkeborg, július 18-20.

1. Wenche Jensen	N	2:41:59
2. Monspart Sarolta	H	2:49:32
3. Inger Thelanderesson	S	2:54:38

SZAKSZERVEZETI KUPA

és

ALFÖLDI KUPA

Debrecen, július 19-20.

A Hajdu megyei szövetség egy hétvégén - szombat, vasárnap - rendezte meg a nemzetközi Alföldi Kupát és az A fokozatu versennyé előlépett Szakszervezeti Kupát - jól.

A terep és a térkép az 1974. évi Hungária Kupáról jól ismert bányi és bodaszöllösi erdő volt, amely az alföldi versenyzés két lehetőségét kínálta; az elsőt a sok ut közül való választás, a másodikon sakktableszertü nyiladékhálózatból való választás lehetőségét.

A külföldi mezőny gyengécske volt a csehszlovák ifik jelentettek mindössze valami színvonalemelkedést, a hazai mezőny pedig hiányos volt. A két nap során falrengető meglepetések nem születtek a már jól ismert csalánosokban. A mezőnyök, a versenyzők a várható eredményeket érték el.

Rendezés, külsőségek, pályák mindent összefoglalva a már megszokott debreceni színvonalon mozgott. Szépséghiba volt a Szakszervezeti Kupa egyik pontjának megóvása.

Nyári hétvégén az idén is szívesen elmegyek az Alföldre versenyezni különösen, ha az egyik napi verseny váltóverseny lenne (Alföldön ugyem gyakori a váltóverseny), vagy ha a két napot összesítésben is értékelnék.

Zsigmond Tibor

Szakszervezeti Kupa

F 21 A

1. Honfi Gábor	BSE	1,07,19
2. Ládi János	BVTC	1,13,24
3. Bokros István	MEAFK	1,13,53

F 19 A

1. Kárándi Vince	VIONTA	1,07,26
2. Krajcsovics A.	TITÁSZ	1,13,06
3. Kollárics József	PVSK	1,13,32

F 17 B

1. Benkő Ottó	Ajka	56,34
2. Vekerdy Zoltán	STE	57,06
3. Bálint István	Bottyán	1,02,11

Alföldi Kupa

F 21 E

1. Erdélyi Tibor	Porcelán SE	1,09,01
2. Kempelen Miklós	OSC	1,20,47
3. Major Árpád	DVTK	1,22,38

F 19 A

1. Kárándi Vince	VIONTA	1,14,58
2. Krajcsovics A.	TITÁSZ	1,20,59
3. Kollárics József	PVSK	1,29,05

F 17 A

1. Vekerdy Zoltán	Spart. TE	42,36
2. Benkő Ottó	Ajka	45,30
3. Hrenkő László	TITÁSZ	48,15

N 19 A

1. Szopori Éva	Tipográfia	43,58
2. Medne Gunta	BSE	50,08
3. Hanusz Mária	OSC	53,15

N 17 B

1. Kozák Éva	Siroki Vasas	38,26
2. Molnár Mária	Eger	4,347
3. Maróti Mária	Sz. VSE	46,16

N 19 A

1. Medne Gunta	BSE	51,46
2. Demeter Éva	Postás	53,52
3. Schmidmeister Ilona	Spartacus TE	55,40

N 17 A

1. Csank Ágnes	Eger	39,03
2. Stramszky Pirooska	DVTK	39,32
3. Molnár Mária	Eger	40,55

SVÁJCI 5 NAPOS

Svájc, Frauenfeld, július 23-27.

F 21 E (116 induló)			N 19 E (61 induló)		
1. Wolf Dieter	CH	5,26,35	1. Monspart Sarolta		4,31,18
2. Hulliger, Dieter	CH	5,28,53	2. Fischer, Alice	CH	4,45,30
3. Gustafsson, Hakan	S	5,31,40	3. Deutsch, Annelies	CH	4,45,41
19. Boros Zoltán		5,51,50	5. Kovács Magda		4,54,23
56. Gyurkó László		6,22,49	N 17 A (94 induló)		
63. Horváth Attila		6,25,53	1. Tjernlund, Lena	S	3,06,38
64. Hegedűs András		6,28,02	2. Berit-Eid, Anne	N	3,13,53
66. Sötér János		6,28,16	3. Humberl, Ruth	CH	3,14,52
F 19 A (177 induló)			14. Kármán Katalin		3,45,42
1. Eriksson, Jan-Olaf	S	4,09,17			
2. Fries, Anders	S	4,11,14			
3. Rhyh, Guido	CH	4,14,57			
26. Kiss Zoltán		4,44,08			
F 17 A (202 induló)					
1. Lönkvist, Lars	S	3,30,12			
2. Butikofer, Klaus	CH	3,36,49			
3. Andersen, Arnt-Edvin	N	3,37,32			
25. Harkányi Ádám		3,54,36			

DOBO ISTVÁN EV.

Szarvaskő, július 26.

F 21 A			N 19 A		
1. Erdélyi Tibor	Porcelán	1.22.33	1. Rostás Irén	HMSE	1.12.43
2. Loch Ferenc	Spart.TE	1.26.28	2. Szopori Éva	Tipográfia	1.13.49
3. Hegedűs Zoltán	OSC	1.26.32	3. Danovszky Mária	BSE 1.13.50	1.13.50
F 19 A			N 17 B		
1. Balázs Oszkár	GYESE	1.33.15	1. Kozák Éva	Siroki Vasas	59.36
2. Szokol Lajos	Sz.Kinizsi	1.34.55	2. Jenővári Gabriella	Spart.TE	59.39
F 17 B			3. Turna Andrea	Siroki Vasas	1.04.36
1. Hajdúfi Csaba	DVTK	1.05.21			
2. Nagy Attila	HMSE	1.06.12			
3. Bálint István	Bottyán	1.09.09			

HERMANN OTTO EMLÉKVERSENY

Miskolctapolca, július 27.

Két bükki verseny összevonása jól beleillett a nyári 2 napos versenyek sorozatába. A Dobó szintes, köves terepe után vasárnap Tapolca bozotos erdejébe jöttek a versenyzők. A tereptől való idegenkedés alaptalannak bi-

zonyult, mivel a pálya vonalvezetése egy 200 m-es szakasz kivételével minden kellemetlen részt kikerült. Ennek ellenére a férfi mezőny harmada feladata a versenyt, talán az előző napi verseny fáradalmi és az utvonalválasztási hibák viselték meg az idegeiket. A higgadtabbak azonban a térkép és a terep színvonalát tekintve jó pályán tájékozódtak, és fizikailag is elsősorban a gyorsaság dominálhatott, mivel minden emelkedő megfutható volt.

A rendezők minden igyekezete ellenére a mezőny eredménye messze elmaradt a várakozástól.

Bokros István

F 21 A

1. Bokros István	ME AFC	83' 54"
2. Loch Ferenc	STE	95' 51"
3. Balla Sándor	Zalka	98' 01"

F 17 B

1. Nemes Zsolt	BEAC	55' 09"
2. Kónya László	BSE	57' 31"
3. Hajdufi Csaba	DVTK	57' 52"

N 19 A

1. Schmiedmeister Ilona	STE	62' 23"
2. Szopori Éva	Tipográfia	66' 57"
3. Tumul Ildikó	Tipográfia	67' 49"

N 17 B

1. Stramszki Piroska	DVTK	37' 57"
2. Jenővári Gabriella	STE	42' 17"
3. Kaló Marianna	DVTK	49' 06"

TRINECI 3 NAPOS

Csehszlovákia, Trinec, augusztus 1-3.

F 21 E (49 induló)

1. Hedberg, Gövan	S	3,45,43
2. Gregorica, Emil	CS	3,46,36
3. Albrecht, Miroslav	CS	4,02,49
5. Hegedűs András		4,05,10
11. Szabó László		4,13,12
12. Vincze István		4,13,17
13. Horváth Attila		4,13,32
15. Sötér János		4,15,16
16. Hegedűs Zoltán		4,15,58
17. Klimstein László		4,17,32
19. Gyurkó László		4,25,23
21. Kovács Attila		4,27,18
26. Gyalog László		4,31,30

F 19 A (65 induló)

1. Janota, Radan	CS	3,07,18
2. Polakovics, Peter	CS	2,16,39
3. Sumbera, Jiri	CS	3,17,02
4. Nagy András		3,23,02
8. Kiss Zoltán		3,28,13
11. Dšek Ágoston		3,29,13
12. Hegedűs Ábel		3,29,31
17. Harkányi Csaba		3,47,24
19. Honfi Gábor		3,49,35

F 17 A (117 induló)

1. Zdráhal, Robert	CS	2,13,39
2. Loken, Knut	N	2,18,08
3. Pavelek, Ludek	CS	2,24,02
15. Vekerdy Zoltán		2,28,18
25. Tésy Tamás		2,42,57
26. Gyenis Zoltán		2,45,40
31. Benkó Ottó		2,46,22
32. Kürti István		2,46,44
33. Nemes Zsolt		2,48,00
34. Petőcz László		2,52,26
42. Harkányi Ádám		2,57,29

N 19 E (20 induló)

1. Monspart Sarolta		2,57,29
2. Winkler, Rita	NDK	3,24,31
3. Gregoricova, Jitřina		3,26,02
6. Szopori Éva		3,48,12
14. Rostás Irán		4,13,28
15. Farkas Katalin		4,13,47
16. Danovszky Mária		4,15,40
17. Tumay Ildikó		4,24,18

N 17 A (47 induló)

1. Kármán Katalin		2,13,48
2. Jindrova, Hana	CS	2,24,38
3. Krivánkova, Zdena	CS	2,25,23
6. Fodor Cecília		2,29,59
7. Kozák Éva		2,32,38
13. Dániel Edit		2,34,21
17. Muray Mária		2,52,01
18. Ladányi Olga		2,52,50

EÖTVÖS LORÁND EMLÉKVERSENY

Tatabánya, augusztus 10-11.

A Vértes hegység egyik jól ismert terepén, de ujonnan készített térképen rendezte a BEAC kétnapos versenyt. A Vitányvár környéke egyike azoknak a terepeknek, melyek igen gyorsan változnak, s így, egy-egy alapos térképjavítás után valószínűleg még többször fogunk versenyezni rajta.

Amikor először ránéztem a térképre, a pálya nagyon tetszett. Szeretem a sokpontos versenyeket, és itt 16 volt a női pályán! Az év rekordja. A valóság viszont bozotos, tuskés és árkokkal szabdalt volt, ami a versenyzők idején és bőren egyaránt meglátszott. Az Eötvösön elég sok külföldi állt rajthoz, köztük nagy létszámban a Szovjetunióból érkezett futók. A női mezőnyben még soha sem indultak ennyien, így kíváncsian néztük eredményeiket.

A rendezés a BEAC nagy rendezőgárdájától megszokottan jó volt, tetszett a célban felállított színes sátor, praktikus volt a hűsítő osztáshoz rendszeresített forrás, jó szolgálatot tett az óvodás kategóriának a célban lerakott jökora homokhegy.

Danovszky Mária

F 21 E

1. Horváth Attila	OSC	172,19
2. Hegedűs Zoltán	OSC	176,48
3. Maj Stefan	Lucenec	178,32

N 19 E

1. Monspart Sarolta STE	Spart. TE	113,32
2. Horváth Magda	OSC	128,43
3. Romanovszka L.	Riga	147,48

F 19 A

1. Dosek Ágoston	TFSE	132,20
2. Krajcsovics András	Ny. TITÁSZ	137,02
3. Bokros István	MEAFK	138,08

N 19 A

1. Csank Ágnes	Egri Spart.	95,82
2. Kozák Éva	Siroki Vasas	104,75
3. Kármán Katalin	Egri Spart.	105,30

F 17 A

1. Petőcz László	Forte	102,34
2. Mannel Andreas	BSG Wahrsdorf	108,37
3. Harkányi Ádám	K. Lombik	109,11

HUNGÁRIA KUPA

Salgótarján, augusztus 16-20.

Másféltizen a felborított asztallapon. Pontosabban ezerhatszázhatvenketten. Ennyien hordták nyakukban az idén a Hungária Kupa mutatós emblémáját. Ennyien szenvedtek fizikailag az értelmetlenül nehéz pályákon a Karancs oldalában, mindjárt az első napon, nehogy véletlenül valaki ezt gondolja: ez a vidám versenyzés megéri, hogy az ember rááldozza a nyári szabadságát (ha már nem diák) s ne a vízparton süttesse a hasát a nappal. Igaz, strand Salgótarjánban is volt, de "igazi" versenyzőhöz csak a zuhanyozás méltó. Lehet, hogy azok, akik a Hungária Kupán szeretnek volna megismerkedni a tájfutással, még sohasem hallottak a napozás káros hatásáról a teljesítmény szempontjából, de azután a sok fel-le után egész biztosan nem hitték volna el senkinek, hogy a versenyzés gyönyörűsége mindenért kárpótol.

A többi terep és pálya már kielégítőbb volt. Még az is kiderült, mihez hasonlít az ágasvári hegyoldal: ha már asztallap, akkor döntött, (már csak a sok kidöntött és el nem hordott facemete miatt is).

Nagyon nehéz dolog versenyt rendezni. Terepet találni, térképet javítani, és ami még ezután jön. Míndezt öt egymásutáni nap, 23 kategóriában. Friss eredménylistával ellátni kétezzer embert, jogos és jogtalan panaszaikat meghallgatni, orvosolni és így tovább.

Az a néhány rendező rengeteget dolgozott. Kevesen voltak. Nálunk minden ügyintézés is olyan nehézkes, hogy már a verseny előkészítésében elfáradtak.

De mégis: szeretnénk egy olyan Hungária Kupát, ahol nem egy élő múzeum-falu, vagy a megyei népitánc-együttes kiváló és kimerítő műsora jelentené az élményt; ahol a versenyzés nemcsak arra volna jó, hogy új hazai

és külföldi ismerősöket szereztünk, térképet cseréljünk, S ahol nem indul az, aki nem akar, de utólag sajnálni fogja, hogy távolmaradt.

Talán a veszprém megyeiek képesek lesznek segíteni ebben!

Sz. Turchányi Piroska

F 21 E

1. Boros Zoltán	Egri Spartacus	372,14
2. Szabó László	PVSK	389,49
3. Bozán György	Spart. TE	406,06
4. Sötér János	BSE	408,00
5. Horváth Attila	OSC	408,25
6. Sykora Jiri	Opava	420,35

F 21 A

1. Zánkay András	BSE	410,08
2. Dosek Ágoston	TFSE	412,14
3. Sötér Márton	BSE	426,41

F 19 A

1. Necas Rudolf	Brno	363,50
2. Jaromír Stronauski	Trinec	372,30
3. Boubela Norbert	ÖHVS	384,17

F 17 A

1. Vekerdy Zoltán	Spart. TE	228,29
2. Harkányi Ádám	K. Lombik	228,29
3. Tutch Zdanek	TJ. Gottwaldov	235,22

N 19 E

1. Zukule Alida	ASK Riga	250,31
2. Entsheva Petranka	Bulgária	255,11
3. Monspart Sarolta	Spart. TE	246,36
4. Kovács Magda	OSC	256,54
5. Kurcsenkova Szeptelana	SU	274,29
6. Anna Handzlova	Trinec	283,35

N 19 A

1. Hudeckova Mirka	Brno	243,39
2. Fodor Cecilia	BEAC	249,52
3. Schmidmeister Ilona	STE	250,41

N 17 A

1. Danuta Kowolewska	Trinec	215,36
2. Kozák Éva	Siroki Vasas	215,47
3. Bereczky Vera	HMSE	228,40

FABULON KUPA

Ósagárd, augusztus 24.

Pár nappal a Hungária Kupa fúrasztó versenyei után érkeztek meg az elcsigázott versenyzők Vácra, a Fabulon Kupára.

Mindjárt az elején egy kis kedvszegőnek a tömött buszok miatt 20' késéssel indult a busz, ugyanolyan tömötten. Ennek következtében a rajt is csuszott.

A versenyről annyit, hogy a térkép (Naszály), nem tartozik a legjobb terepek közé, a javítás sem tökéletes. Így nem is lehetett jó pályát kitzúzni.

Inkább futópálya jellegű legyen egy verseny, mint hogy a bozóthba és a rosszul javított részekre tegyék a pontokat.

De végül is mindenki beírt és a győztesek boldogan vehették át a Fabulon kozmetikai készítményeket.

Dobosi Erzsébet

F 21 A

1. Horváth Attila	OSC	66:33
2. Bokor Barna	MAFC	69:00
3. Hegedűs Zoltán	OSC	69:10

F 17 B

1. Harkányi Ádám	Lombik	35:00
2. Hrenkó László	Titász	35:12
3. Csukás Levente	Steau	36:55

N 19 A

1. Monspart Sarolta	STE	41:34
2. Horváth Magda	OSC	45:57
3. Medne Gunta	BSE	51:41

N 17 B

1. Stramszky Piroska	DVTK	27:09
2. Dániel Edit	BEAC	28:29
3. Hidvégi Nóra	Árpád	28:40

ÉJSZAKAI TANÁCS KUPA

Budakeszi, augusztus 30.

Kevés résztvevő. Annak ellenére kevés induló volt, hogy a "kertek alatt" rendezték a versenyt. Pedig a te-repkihívástál talán csak ez az egy szempont indokolta. A térkép minősége és a pályák technikás kialakítása csak részben pótolhatja az egyenlőtlen feltételeket, amelyek abból adódnak, hogy sokan ezt a terepet mindennapos edzés-seikre használják. Gondolom ez lehet az egyik oka a vidékiek távolmaradásának is. És még valami. A verseny be-fejezéséhez tartozik a versenyérintés elküldése is. Legalább tudja meg az a szerencsétlen, hogy milyen eredményt ért el.

Szemler István

F 21 A

1. Zánkay András	BSE	111,09
2. Honfi Gábor	BSE	111,19
3. Kiss Zoltán	Postás	113,52

SZOVJETUNIO-BULGÁRIA-MAGYARORSZÁG

Szovjetunió, Kaszímov, augusztus 30-31.

Első alkalommal keltek utra a Szovjetunióba versenyezni magyar versenyzők.

Ezt a versenyt az elmúlt évben is megrendezték, de vendégként csak a bulgárok szerepeltek. A szerencsés repülőt után a Seremetyevói repülőtérrel másfélórás buszozás után jutottunk szálláshelyünkre. Délutáni városnézésünk alkalmával meggyőződhetünk Moszkva mérhetetlen távolságairól.

Másnap a bulgár és szovjet válogottal 9 órás utazás után értünk a versenyközpontba, az Oka folyó partján levő Kaszímov körzetébe.

A verseny ideális körülmények között zajlott. A Kemping ahol laktunk tulajdonképpen a versenyterep közepén volt. A terepbemutató napját követte az egyéni verseny. A terep a viszonylagos lapos dombokkal és kevés sikkrajzzal gyors versenyzési módot követelt. A pálya utolsó harmadát nehezítette meglepetésre a folyóparton húzódo szabadtal szakasz, ahol a hirtelen éles, sziklás gerincecskék és mély völgyecskek számlálhatatlan sokaságában keresztelhetők a finom pontokat.

Közülünk, a legeredményesebben Szopori Évának sikerült. Ő második helyen végzett egy lett versenyzőnő mögött, míg a férfiaknál fölüeny szovjet győzelem született.

Ezen a terepen versenyeztek a szovjet bajnokságot megelőző területi bajnokság résztvevői. (Vlagyivosztkból is voltak indulók).

A váltón is vendéglátóink bizonyultak jobbnak. Itt a férfiak a 3., nők a 4. helyen végeztek.

A váltó utáni délután kihívtuk ellenfeleinket még egy nemhivatalos viadalra.

És a következő nap reggelén indultunk vissza Moszkvába. Kicsit fáradtan, de egy versenyélménnyel gazdagabban érkezünk a "Druzba" Hotelbe.

Rostás Irén

F 21 E (12 induló)

1. Kivikas, Arvo	SU	1,19,52
2. Tassza, Johannes	SU	1,20,30
3. Kiszeljov, Valerij	SU	1,24,46
6. Szabó László		1,34,02
8. Horváth Attila		1,46,12
9. Sötér János		1,47,25

Férfi váltó (4 induló)

1. Szovjetunió I.	1,39,35
2. Szovjetunió II.	1,42,26
3. Magyarország (Szabó-Sötér-Horváth)	1,51,17

N 19 E (12 induló)

1. Muhina, Olga	SU	58,15
2. Szopori Éva		59,35
3. Zukule, Alida	SU	1,00,34
8. Tumay Ildikó		1,06,49
12. Rostás Irén		1,30,46

Női váltó (4 induló)

1. Szovjetunió I.	1,35,58
2. Szovjetunió II.	1,46,42
3. Bulgária	2,06,19
4. Magyarország (Rostás-Tumay-Szopori)	2,08,05

ROMÁNIA KUPA

Románia, Nagyvárad (Oradea), szeptember 7.

Szeptember elején érdekes versenysorozatot rendeztek Romániában. Elseje és tizedike között lebonyolították a bajnokságokat (egyéni, csapat, váltó) és négy kupaversenyt. A két szakasz között a legjobbak egy nap pihenőt kaptak, ezen a napon a bajnokság huszon tulli résztvevői indultak. De ekkorra már megérkezett kis csapatunk is, évek óta először képviselve hivatalosan a magyar színeket. Az első nap így mindkét nemnek csupa dobogós helyezést jelentett, fényképezést, interjút.

A következő napokon azonban már csak a fiúk szereplését koronázta egyértelmű siker. Nálunk is egy-egy ember felváltva dobogóra került, de nem a legfelső fokára. Az idők jobban tükrözik a különbségeket. Ennyit az eredményekről.

A pályát aránylag kis területen tüzték ki (kisméretű térkép), így többször előfordultak átfedések a vonalvezetésben. A tájékozódást megnehezítette a nagyon sűrű uthálózat, ami szinte számlálhatatlan volt. A térkép minősége, pontossága jó, de még nagyon hiányzik a zöld szín, a futhatóság ábrázolása.

A versenyre mint csapatvezető, Skerletz Iván utazott velünk. A román szövetség vezetőivel folytatott megbeszélés során reméljük, új fejezetet nyitott a román-magyar tájékozási futó versenykapcsolatok terén, amelyek eddig ugyancsak gyerekcipőben jártak.

Piróth Eszter

F 21 A (56 induló)

1. Szabó László	
2. Sötér János	
3. János Zoltán	R
9. Kovács Attila	

1,26,22
1,33,28
1,35,55
1,53,29

N 19 A (19 induló)

1. Schmidmeiszter Ilona		1,20,20
2. Rostás Irén		1,22,53
3. Stan Neli	R	1,25,39
4. Piróth Eszter		1,28,49

Románia Kupa
szeptember 8-9.

F 21 A (79 induló)

1. Sötér János	
2. Fey Alexandra	R
3. Moldovan Augustin	R
14. Kovács Attila	

2,27,20
2,29,26
2,45,05
3,08,03

N 19 A (35 induló)

1. Szabó Klára	R	2,12,37
2. Horváti Ildikó	R	2,26,03
3. Deconescu, Natalia	R	2,30,51
8. Piróth Eszter		2,40,56

BAKONY KUPA

Városlőd, szeptember 7.

AZ 1974-es OB térképen rendezték a XII. Bakony Kupát. Az alacsonyabb osztályú pályák az adott körülményekhez képest jók voltak. Az N 19 kategória pályája viszont aránytalanul hosszú volt. Talán ez is oka a győztes és a gyér mezőny közötti óriási különbségnek.

Nem tetszett az

indokolatlanul későre tervezett rajt (amely még csuszott is), és a szálláselosztás ill. nem elosztás, mert 10 db 4 személyes faházban 40, különböző nemű és nem is egyszerre érkező embert irányítás nélkül nem lehet elszállásolni. Sajnos.

Tetszett viszont, hogy az eredményhirdetést a késői rajt ellenére is az eredetileg megadott időben tartották.

Farkas Katalin

F 21 A

1. Nyul József	Haladás	94,18
2. Kiss Zoltán	Postás	96,30
3. Hegedűs Zoltán	OSC	100,90

F 17 B

1. Benkő Ottó	A. Bányász	39,62
2. Gyenis Zoltán	PVSK	47,64
3. Varga Lajos	BVTC	47,80

N 19 A

1. Monspart Sarolta	STE	64,55
2. Korik Andorné	Postás	95,00
3. Hanusz Mária	OSC	99,41

N 17 B

1. Molnár Irma	Szfv. Volán	39,58
2. Setét Sarolta	MAFC	41,13
3. Szlávik Éva	Szfv. Volán	47,23

BUDAPEST VIDÉK NAPPALI EGYÉNI BAJNOKSÁG

Salgótarján, szeptember 27-28.

Az előző évekhez hasonlóan az idén is több élversenyző kihagyta ezt a rangos és jó erőfelmérést jelentő versenyt az OB előtt. Sajnos ennek az is egyik oka, hogy a bajnokság évek óta lemarad megkivánt színvonalától. Most mégsem ez volt a legelkérettőbb, hanem az, hogy a mezőny tagjai között akadtak olyan "becsületes" és sportszerű eredményeket nem csillogtató versenyzők, akik kihasználva a pályakitudás gyengéit, pontbegyűjtésként kezelték a mások számára sokat jelentő bajnokságot. Ha a rendezőséget sikerült is megteveszteniük, a versenyzők mindig el fogják itélni mesterkedéseiket.

Sokan emeltek szót az 1. napi 2-3-as átmenet megoldása ellen, és azon is, hogy a Bp.-Vidék pálya mindössze az első pontban különbözött. A második napon a jogosan óvott jelleghatár pont miatt borzolódtak a férfiak idegei. A nők két napi versenyzése után az erőviszonyoknak megfelelő eredmények születtek. Így csak a vidéki fiúk érthetően nagyon gyér mezőnye vett részt az OB után rendezett, és pályáját tekintve legjobb, megismételt fordulón. A Bp. bajnokságot nem rendezték újra.

Bokros István

V i d é k

F 21 A (2. forduló, október 25. Leányfalu)

1. Bokros István	ME AFC	155:31
2. Tóth II. Sándor	E. Spartacus	174:05
3. Kovács Attila	DEAC	175:51

N 19 A

1. Rostás Irén	HMSE	104:34
2. Farkas Katalin	HMSE	105:51
3. Kalló Annamária	DVTK	127:19

BUDAPEST, VIDÉK ÉJSZAKAI EGYÉNI BAJNOKSÁG

Pilisborosjenő, október 4.

Budapest

1. Zánkay András	BSE	100:49
2. Sötér Márton	BSE	107:30
3. Horváth György	Postás	110:25

Vidék

1. Klimstein László	Schönherz	93:52
2. Bokros István	ME AFC	112:06
3. Tóth II. Sándor	E. Spartacus	117:59

LIDINGÓ FUTOVERSENY

Stockholm, október 5.

Az eredményhirdetés, mint mindig, a sziget legnagyobb színháztermében volt délután 15 órakor. Bár ez a helyiség nem színház, hanem egy új modern iskola tartozéka, ahol délelőtt a férfi versenyzők első ezer rajt-

száma öltözködhetett, fűrödhetett. Tömeg, tolokodás, harc az ülőhelyekért, és nemcsak a díjra várók ziháló mellkasa mocorgott, hanem a nézők, kisérők és egyéb futottok- még több százas csoportjai is a látnivalókért harcolt.

Végre előre kusztam a díjakkal megrakott asztalhoz, próbáltam választani a sok-sok értékes tárgy közül, gondolatban, amikor a hátamon érzett ütogetésre megfordulva rég nem látott általános iskolai osztálytársnőm szólitott meg:

"Oh, gratulálok, és örülök, hogy megtaláltalak, olvastam az újságban, hogy jössz, megnéztem a versenyt és most rögtön kérnék tőled egy kis segítséget. Tudod, holnap nekem, mint testnevelő tanárnak egész délelőtt tájékozási futó foglalkozást kell tartanom az iskolában két évfolyammal. Én testnevelés, -földrajz szakot végeztem itt, de mindig csak tornáztam, a többi sportágat csak felületesen, a tanítottakból ismerem. Ugy-e segítesz? Ez lesz az első ilyen. Pontokat kell kitennem és pontmegnevezést is írnom. Ugye Te tudsz ilyen? Én :majd fordítom. De igazán, ugye nem haragszol? Olyan nehéz lenne nekem egyedül, és bizonytalan vagyok a pontok kirakásában is. Tanultuk és versenyeztünk, de én még nem csináltam önállóan..."

Egyre kevesebbet hallottam, mert előjöttek a svéd terep, a svéd térkép, a svéd pontok emlékképei, a svéd versenyeken elért eredményeim. Rögtön elmúlt az aznapi második helyezéssel járó "jól futottam érzésem". Hiába leginkább mégis "csak" tájékozási futó vagyok. Még mások szemében is.

Monspart Sarolta

Táv 16 000 m

1. Knutsson, Inger	(S)	58,02
2. Monspart Sarolta	(H)	59,15
3. Paukkonen, Irja	(SF)	1,01,45

MECSEK KUPA

Pécs, október 5.

A Mecsek Kupa. volt az utolsó lehetőség az ellenfelekkel való találkozáásra, a formaellenőrzésre az Országos Nappali Egyéni Bajnokság előtt. Ennek ellenére aránylag kis mézöny gyűlt össze. Néhány válogatottunk indulása azonban biztosította a verseny színvonalát, és emelte az is, hogy a verseny egy viszonylag ismeretlen terepen zajlott le. Szokatlan volt számomra, hogy a térkép 10 m-es alapszínközzel ábrázolta a terepet. Szerintem a megszabott 5 méteres alapszínköz alkalmazása megfelelőbb lett volna. A pálya csak az F 17 B pályáját ismerem, a pontok elhelyezése tetszett. Az utazási lehetőségek kedvezőek voltak, a szállás, az adminisztráció lebonyolítása a rendezőket dicséri.

Remélem, hogy jövőre is legalább ilyen, vagy esetleg egy ennél is jobb Mecsek Kupán vehetek részt.

Kónya László

F 21 A

1. Szabó László	PVSK	95,15
2. Hegedűs Zoltán	BEAC	107,18
3. Bíró Sándor	BEAC	108,38

N 19 A

1. Fodor Cecília	BEAC	79,34
2. Píróth Eszter	BEAC	884,18
3. Korik Andorné	Bp.Postás	89,29

F 19 A

1. Harkányi Csaba	K.Lombik	96,46
2. Tésy Tamás	BEAC	96,54
3. Kollarics József	PVSK	102,58

N 17 B

1. Hehl Éva	Bp.Postás	68,59
2. Nagy Judit	Szolnoki MÁV	69,35
3. Ujhelyi Magda	Nk. Gazdász	73,38

F 17 B

1. Benkő Ottó	Ajkai B.	66,03
2. Kónya László	BSE	72,02
3. Hrenkő László	Ny. TITÁSZ	72,18

ORSZÁGOS NAPPALI EGYÉNI BAJNOKSÁG

Miskolc, október 11-12.

Ujra bajnokság volt, megint nem születtek meglepetések, de volt jó térkép és voltak jó pályák. És megint hideg volt, mint már bajnokságon néhányszor. Nem hiszem, hogy Miskolcon nem tudtak volna meleg szállást biztosítani, októberre járván az idő. Szállításra így is szükség volt, csak egy cél-szállás közötti utat spóroltak meg a rendezők. Ugy látszik, az egyénire mindig össze kell szedni a meleg holmikat.

Terep: a két évvel ezelőtihez hasonló, jellegzetes bükki, sok tereptárggyal és változatos domborzattal.

Térkép: az egész terep egységes szemlélettel javított, ez az előnye az egyszemélyes helyesbítés-rajzolásnak, de nagy a munka. A domborzat, futhatóság, tereptárgyak ábrázolása pontos. A megkezdett erdőművelés miatt sűrű a zöld és a sárga szín használata, de sajnos az erdőirtás nem tőlünk függ.

Eredmények: ezzel is kezdtem, a dobogóra került versenyzők személyét illetően azt hiszem, senkit sem ért meglepetés. Az ifjusági kategóriákban az egész évben jó eredményeket elérő fiúk és lányok végeztek az első helyeken. A felnőtt kategóriákban az évek óta ranglita élén álló, VB-re készülő versenyzők remekeltek.

Piróth Eszter

F 21 E

1. Bokros Zoltán	Egri Spartacus	219,09
2. Hegedüs András	BEAC	224,14
3. Horváth Áttila	OSC	230,36
4. Erdélyi Tibor	BEAC	237,22
5. Szabó László	PVSK	237,29
6. Hegedüs Zoltán	OSC	241,12

N 19 E

1. Monspart Sarolta	Spartacus TE	146,13
2. Kovács Magda	OSC	176,23
3. Szopori Éva	Tipográfia	186,48
4. Rostás Irén	HMSE	187,38
5. Piróth Eszter	BEAC	194,34
6. Schmedmeister Ilona	Spartacus TE	200,28

F 19 A

1. Bokros István	MEAFK	190,06
2. Dosek Ágoston	TFSE	198,28
3. Honfi Gábor	BSE	209,35
4. Kiss Zoltán	Postás	212,29
5. Harkányi Csaba	K-Lombik	223,04
6. Nagy Lajos	PVSK	224,39

F 17 A

1. Tésy Tamás	BEAC	149,42
2. Kele József	BEAC	161,59
3. Petőcz László	Váci Forte	163,03
4. Hirth Jenő	Váci Forte	163,37
5. Benkő Ottó	Ajka Bányász	164,08
6. Kuron György	BEAC	165,21

N 17 A

1. Kármán Katalin	Egri Spartacus	130,59
2. Fodor Cecília	BEAC	134,29
3. Körömi Ágnes	Egri Spartacus	141,22
4. Kaló Marianna	DVTK	150,37
5. Stramszki Piroška	DVTK	150,50
6. Bereczki Veronika	HMSE	158,50

TV VERSENY

Bollnäs, Svédország, október 18.

Szereném, ha legalább a tájfutók kis családi köre tudná, hogy az a svédországi névszerinti meghívásos verseny nem Világ Kupa, nem Világ Legjobbja, sem Világ Szépe - igaz, akkor nem hívtak volna engem - találkozó volt, hanem a Svéd Televízió első közvetítése tájékoztató futó versenyéről. Egy előre jól előkészített sportműsort adtak a vasárnap délelőtti nézőknek. Minden a jó, izgalmas, érdekes, pergő közvetítésnek volt a függő változója. Gyors könnyű tájékoztató - és még gyorsabb, nyílt erdős futó pálya várta a meghívott, nemzetközileg is gyorsnak tartott futókat. Hiszen a kedves néző nem várhatott hosszú percekben át a kamerával együtt a közvetítő pontoknál arra, hogy a következő rajtszám elkever, vagy lassan ér ide, vagy rossz utvonalat választ. A riporter kö-

nyörtelenül mondta, hogy a következő futó.... és jött is a fák között a képernyőn. Nem volt megakadás, türelmetlen várakozás, a piros-fehér magányos bója látványa, minden futó érkezett parancsszóra.

Hol van ilyen a valóságos versenyeken?

Szóval szereplők voltunk csupán ezen a versenyen és követttük néha hosszú átmeneteken keresztül a kábelt. Igaz a kritika másnap tökéletes elismerésben részesítette a munkatársakat - minket is beleértve - csak kicsit soknak találta a közel 100000 svédkoronás összegű közvetítést. A hétfő esti újság már 200000 koronáról írt. A keddi lapokat nem olvastam!

Igaz, olyan "verseny-szagu" adás volt. Futott a sarokban végig a másodperces időmutató, megjelent a név, ország, felirat a pecsételő versenyezővel együtt és a riporter egyből sorolta, hogy itt ezzel az idővel hányadik helyen áll a látott figura. Viszont, végig szó sem volt a tájfértás "mi az?"-járól, ismertetéséről, így aki nem ismerte, az nem érthette. Talán nincs ilyen személy Svédországban?

Szóval ez nem a menők 1975. évi rangsoroló találkozója volt, hanem egy sportközvetítés a svéd és finn nézőknek, élő, színes adásban, és fekete-fehér rövidített műsor délután a norvégoknak és dánoknak. A csehslóvakok és a svájciak egy 30 perces kisfilmet kértek. Mi meg a TV Sportosztályát kértük, hogy rendeljenek valamit belőle.

Monspart Sarolta

F 21 E (18 induló)

1. Frilén, Bernt	S	1,00,16
2. Salmínen, Markku	SF	1,00,44
3. Garderud, Anders	S	1,01,19
18. Boros Zoltán		1,07,28

N 19 E (12 induló)

1. Kukkonen, Sinikka	SF	46,51
2. Veijalainen, Liisa	SF	48,40
3. Monspart Sarolta		49,01

ÉJSZAKAI ORSZÁGOS EGYÉNI BAJNOKSÁG

Bélapátfalva, október 18.

Bélapátfalva. Alkonyodik. Nem versenyről jövünk, hanem versenyre igyekszünk. Az emberek lefektetéshez késztülnek, s akik még az utcán sietnek, idegenül méregetik a közel 100 fős társaságot. Az egész héten át szakadó eső mintha "megkegyelmeztet volna nekünk, most tétovázik. De lehet, hogy csak a verseny idejére gyűjti az erőt. A versenyközpontban az információs tábla előtt élénk nyüzsgés, vitatkozás. Mi az, hogy térképésere? Kell-e lyukasztani a térképészeréni? Hamarosan mindenki számára világhosszú válik a feladat. Félpályánál új térképet kapunk, mivel a pálya hurkókból áll, ahol sok a közeli pont. De nincs sok idő a merengésre, sőt az első indulóknak igen csak ki kell lépniük, hogy elérjék rajtjukat. A rajtban váratlan esemény: 20 perc csuszás. Ez az idő is pillanatok alatt elszáll, mivel a sok rajtlázás versenyző tréfával üzmi el a szorongását.

Gong! Indulok! Át vagy körbe? Megvan az első jön a többi is, de versenyzőt nem látok! De mégis! Oldalról fénycsóva! Szabó! Az ötös uton 6 jobbra én balra! 6-7! Most jön a térképésere! Lehet, hogy mégsem? Kicsit alácsusztam, de nem veszélyes! Amíg lyukasztok előkeresik a térképemet, mivel ez a kartonnal együtt van fóliázva. Ledobom a régit s kezembe adják az újat. Mehetek tovább! 10-es pont. Valakivel együtt fogom! Innen együtt nyomjuk! Esik az eső! Kód van! Vége lehetne már! Még három, kettő, egy pont! Befutó! Hol a szalag? Nem tudjuk követni! Mulik az idő, telnek a másodpercek! Végre megvan! Cél!

Leadjuk a kartonokat és azonnal indulunk a versenyközpontba, mert zuhog az eső, Ott, az igencsak részolgált versenyzők forró téhát kortyolgatnak s közben élményeket beszélgetik.

Lámpaoltás! Befejeződött a 75-ös OÉEB!

Honfi Gábor

F 21 E

1. Honfi Gábor	BSE	96,42
2. Horváth Attila	OSC	99,43
3. Hegedűs András	BEAC	102,31
4. Baglyas Imre	E.Spartacus	104,27
5. Erdélyi Tibor	BEAC	108,27
6. Kovács Attila	DEAC	113,05

N 17 A

1. Gyenis Zoltán	PVSK	66,38
2. Vekerdy Zoltán	Spartacus	70,10
3. Nemes Zsolt	BEAC	70,58
4. Benkő Ottó	Ajka Bányász	72,40
5. Kele József	BEAC	73,34
6. Kónya László	BSE	73,53

NŐI MARATONI FUTOVERSENY

Guayanilla - Puerto Rico, november 2.

Eloolvassa a kiírást igazán sajnáltam, hogy csak a címben szerepel a "maratoni" szó és a valóságos táv csupán 6 és 1/4 mérföld, azaz 10 km. Amint kiszálltam a sziget fővárosában, San Juanban a JUMBO reptőlőgépből megértettem a rendezőség nagylelkű kiírást. Egy rosszul befűtött nedves gőzfürdő levegője fogadott, egyre gyorsabban kellett kapkodnom a levegőt, hogy fuldokló érzésem csökkenjen, de legszívesebben szálltam volna máris vissza a jól légkondicionált utastérbe. Nyomasztó érzés ült a mellkasomra és még szörnyűbb valami volt belül, félni kezdtem.

Ez csak fokozódott az éjjelre bezárt reptőlőter küszöbén toporogva, hiszen nem várt senki. Éjfél felé járt. Az éjszakai rendőrszolgálat rövid mutogatás után kedvesen nyugtázta, hogy a futóverseny meghívottja vagyok és eltűnt. Közel 2 órás állva szenderegésből nagy autókaráván érkezése riasztott, a rendőrautó vezetett 5-6 rendezői kocsit 15-20 utasa rohant fogadásra. 1007 kérdés legalább hétféle nyelven és szélesvásznú mosolyok következtek. Én csak az "aludni szeretnék" című tömönlatot hajtogattam, és beültem az egyik "kéttrabantnyi" autóba.

A hajnali órák ellenére is végig dudálták a városkát - ágyuszó helyett - és betessékeltek az étterembe vacsorázni, de tiltakozni is alig tudtam az ámulattól, mivel zsúfolásig tele volt, és még egy-két óvodányi gyerek az asztalok között. A "mikor alszanak" kérdésemre megtudtam, hogy az iskola csak délben kezdődik és a kora reggeli órák meg 10-kor. És végül odajött az Egyesült Államok-beli edző hozzám, hogy ORIENTERING! azaz Tájékozódási Futó! - kihuztam magam büszkén, hogy no lám felismertek! - amikor vékony ujjával mutogatni kezdett a kis reklámra a trikomon, amelyet a SILVA tájoló gyár képviselőjétől kaptam. Ez már sok volt. Kirohantam, aludni mentem.

1. Mitchell, Debby	(CDN)	36,45	Monspart Sarolta
2. Monspart Sarolta		37,03	
3. Ritter, Lydia	(USA)	37,38	

NOVEMBER 7. EV.

Vértesszőllős, november 7-8.

F 21 E			N 19 A		
1. Boros Zoltán	E.Spart.	66,07	1. Monspart Sarolta	Spart.TE	52,44
2. Peltola Tuomo	Liedon P.	72,10	2. Kovács Magda	OSC	59,17
3. Kacmarcik J.	Trineckych	73,13	3. Szopori Éva	Tipográfia	70,21
F 17 A			N 17 A		
1. Gyenis Zoltán	PVSK	64,43	1. Kowolowska D.	Trineckych	37,03
2. Stonavszky J.	Trineckych	65,06	2. Kármán Katalin	E.Spart.	40,57
3. Stebel Pavel	Trineckych	66,54	3. Molnár Mária	E.Spart	41,16

v á l t ó

F 21			N 19 A		
1. Tj. Trineckych Zelezaren (Naumann, Stonavski, Kacmarcik)		171,55	1. Tipográfia-OSC (Tumay-Szopori-Kovács)		159,59
2. Helsing, Suunist. (Korhonen, Hotti-J. Salmenkyla)		174,31	2. Spartacus TE (Jenővári-Schmidmeister-Monspart)		161,33
3. Jarvepaan Palo ((M. Salmiinen-Parviainen-Kervinen)		174,52	3. Tj. Trineckych (Korbasová-Priszocvá-Handzlová)		167,51
4. Egri Spartacus (Baglyas-Kovács-Boros)		177,04			



minden
időben
minden
alkalomra



BUDAPESTI FINOMKÖTÖTTÁRÚGYÁR

jersey

A korszerűsített Csepel
Áruházban mindig kényelmesen
vásárolhat!

Gazdag áruválaszték!
Udvarias kiszolgálás!
Díjtalan parkirozóhely!



HUNGÁRIA KUPA

1975









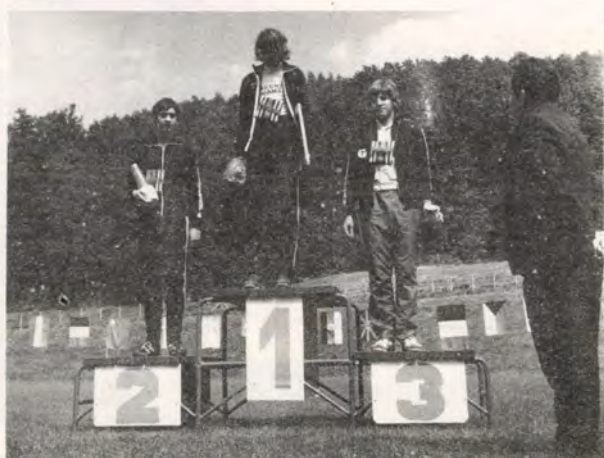









KÉRJÜK
KORÁBBAN /már a hét elején/
KÜLDJE JÁTÉKBA
KIÉRTÉKELŐHELYÜNKRE
KITÖLTÖTT LOTTÓSZELVÉNYEIT!
KÖSZÖNETTEL: SPORTFOGADASI ÉS LOTTO
IGAZGATÓSÁG



elegant

MÁJUS 1 RUHAGYÁR

HAZAI KÖRKÉP





BUDAPEST

Budapest tájékozdási futó sportjának legnagyobb sikere az 1975-ös évben a Poznanban rendezett V. Nemzetközi Vásárvárosok Kupájának fülényes megnyerése. A női és férfi egyéni, csapat és mindkét váltó első helyezettje budapesti volt.

Az elnökség élő kapcsolatot tart a négy körzeti szövetséggel és a szakosztályokkal, időnként beszámoltatva őket a végzett munkáról.

Sajnos az év folyamán a szakosztályok száma tovább csökkent, mivel a Vasas SC és a Vörösmeteor Egyetértés megszüntette tájékozdási futó szakosztályát. Így jelenleg 23 szakosztályunk van 940 fő versenyzővel. A bajnokságainkon és az országos kupaversenyeken 737 fő rajtolt, összesen 10037 esetben.

Eredményeink között kell említeni, hogy 1975-ben 9 fő kapott segédedzői képesítést, így jelenleg 43 edzőnk van, sajnos csak névlegesen, mert ezek közül az aktív versenyzők nem igen kötnek szerződést, így klubjaink edzőhiányban szenvednek.

Ugyanez a helyzet a versenybíráknál, ahol 213 fő versenybíróból jó, ha 50-70 fő áll a szövetség rendelkezésére a bajnoki és tömegesítő versenyek lebonyolításához. A többiek legfeljebb sportegyesületeik rendezvényein vállalnak számottevő bírói munkát.

Legtöbb gondot és munkát az utánpótlás biztosítása jelent, amely még mindig nem kielégítő, talán 1976-ban sikerül a középiskolások tájékozdási futó bajnokságainak megrendezésével szélesíteni sportunk utánpótlásbázisát.

NEB "B" fokozat Diósjenő, szeptember 14. és 21.

F 17 (16 résztvevő)

1. Kónya László	BSE	154,54
2. Fleischer Zoltán	Bp. MÁV Ig.	175,50
3. Gajdos Tamás	Spartacus	183,48

F 15 (26 résztvevő)

1. Gergely Attila	K. Lombik	69,55
2. Somorjai Dezső	Postás	76,21
3. Török Péter	Bp. MÁV Ig.	76,32

F 13 (20 résztvevő)

1. Mets Miklós	OSC	66,22
2. Sajti Zoltán	Tipográfia	71,58
3. Hegedűs Dezső	BEAC	79,42

N 17 (10 résztvevő)

1. Tardos Ágnes	OSC	139,59
2. Györky Ágnes	BEAC	140,14
3. Koczur Anna	Postás	147,07

N 15 (9 résztvevő)

1. Hehl Éva	Postás	77,37
2. Gosztonyi Mónika	Postás	82,17
3. Répás Erika	K. Lombik	94,58

N 13 (22 résztvevő)

1. Csákány Anikó	KFKI	51,06
2. Halász D. Éva	K. Lombik	54,05
3. Bacsó Pirokska	MVM SC	67,17

ÉEB "A" fokozat Eger, szeptember

F 21 (28 résztvevő)

1. Zánkay András	BSE	100,48
2. Sótér Márton	BSE	107,30
3. Horváth György	Postás	110,25

"B" fokozat Pótharasz, szeptember 12.

F 17 (20 résztvevő)

1. Heller László	OSC	67,30
------------------	-----	-------

F 13 (20 induló)	
1. Postás (Koczur Kálmán - Medriczky János)	111, 10
2. Bp. MÁV Ig. (Stelzer József-Baracsi Gábor)	122, 14
3. OSC (Bárdi Tibor-Pusztai Szabolcs)	131, 30

VB "B" fokozat Kósd, április 20.

F 21 (8 váltó)	
1. MAFC (Szádeczky K. Tamás-Scultéty Gábor- Molnár Gábor)	209, 39
2. V. Izzó (Lengyel Sándor-Tökés-József- Szabó József)	229, 46
3. K. Lombik (Vékony Miklós-Tertsch Antal- Harkányi Csaba)	229, 54

F 17 (5 váltó)	
1. Bp. Spartacus (Gajdos Tamás-Frank Rudolf- Vekerdi Zoltán)	101, 21
2. K. Lombik (Könyves Tóth E. -Halmai Gábor- Harkányi Ádám)	101, 25
3. BEAC (Tésy Tamás-Nemes Zsolt- Molnár Géza)	101, 29

F 15 (6 váltó)	
1. OSC (Mets Miklós-Vasáros András- Heller László)	150, 35
2. K. Lombik (Kecskés-Béla-Dóra János- Gergely Attila)	
3. MÁV Ig. SC (Tüzes Károly-Török Péter- Borbély Pál)	151, 43

F 13 (7 váltó)

F 13 (7 váltó)	
1. Bp. Postás (Medriczky J. -Koczur Kálmán- Somorjai Dezső)	88, 56
2. MMG (Ungvárszky L. -Vasvári Viktor- Fáncsy László)	106, 35
3. Bp. MÁV Ig. (Stelzer J. -Sulya Gyula-Baracsi G.)	129, 11

N 13 (9 induló)	
1. Spartacus (Zalai Györgyi-Kovács Zsuzsa)	81, 59
2. MMG (Ambró Judit-Krasznai Orsolya)	87, 28
3. K. Lombik (Kiss Emilia-Könyves Tóth Gabi)	102, 40

N 19 (3 váltó)	
1. BEAC (Cser Borbála-Piróth Eszter)	167, 67
2. MEAFK (Kovács Erzsébet-Jenei Gabriella- Kiss Beatrix)	190, 09
3. MMG (Babai Margit-Virág Magdolna- Schlosser Ágnes)	306, 33

N 17 (6 váltó)	
1. Bp. Spartacus (Gráf Ágnes-Perzcel Judit-Jenővári Gabriella)	149, 00
2. BEAC (Dániel Edit-Györki Ágnes-Muray Rita)	149, 40
3. Bp. MÁV Ig. (Pollman Teréz-Huszár Ildikó- Jákói Klára)	149, 46

N 15 (4 váltó)	
1. Bp. Postás (Török Zsuzsa-Hell Éva-Koczur Anna)	161, 11
2. K. Lombik (Nagy Piroska-Répási Erika-Halász D. Klára)	161, 13
3. OSC (Delencsín M. -Orvos Gabriella- Nunn Judit)	202, 46

N 13 (2 váltó)	
1. MMG (Krasznai Orsolya-Urbán Márta- Ambró Judit)	133, 20
2. K. Lombik (Könyves T. Gabi-Könyves T. Kati- Valkony Henriette)	186, 02

F 17 (19 fő)

1. BEAC (Molnár Géza-Nemes Zsolt-Kele József)	167,04
2. Spartacus (Vekerdy Zoltán-Frank Rudolf-Gajdos Tamás)	186,71
3. K. Lombik (Harkányi Ádám-Halmi Gábor-Könyves Tóth M.)	194,49

F 15 (18 fő)

1. BEAC (Kuron György-Madár István)	121,47
2. K. Lombik (Gergely Attila-Dóra János)	130,30
3. Kismotor (Lincz József-Nagy Miklós)	136,52

N 17 (20 fő)

1. OSC (Tardos Ágnes-Báthory Gabriella-Nunn Judit)	282,42
2. BEAC (Dániel Edit-Györky Ágnes-Muray Mária)	198,23
3. K. Lombik (Ósz Tünde-Répás Erika-Bakos Mariann)	328,35

N 15 (14 fő)

1. Postás (Koczur Anna-Hehl Éva)	103,30
2. ISC (Szalkai Kati-Csipkereké Ildikó)	147,54
3. Kismotor (Tolnay Judit-Mester Éva)	153,29



BARANYA MEGYE

1975. év elsősorban minőségi szempontból nagy előrelépést jelentett. Ugyanakkor örvedetes, hogy megjelentek a megye versenyzői között az uttörő koruak is, és hogy Pécsen kívül a megye más helységeiből is voltak jelentkezők.

A megyében jelenleg csak öt szakosztály működik - három társadalmi egyesületben, kettő középiskolában. Sajnos év végén a három főiskolai egyesület összevonása során szakosztályaink megszűntek, az Universitas PEAC-ban új szakosztály nem létesült. Egy új szakosztály alakult a Pécsi Vörös Meteorban

A Szövetség elnöksége az aktívák hiánya miatt munkáját nagy nehézségek között végezte.

A megyében 36 versenybíró van nyilvántartva, ebből azonban csak 29 működött aktívan. A megyének 5 képzett segédedzője van. Egyes szakosztályoknál végzettség nélküli társadalmi edzők működnek.

A megye térkép ellátottsága javult (tágabb környezetben két térkép készült 1975-re), egy térkép előkészületben van.

1975-ben Baranya megyében megrendeztük a "C" fokozatu váltóbajnokság kivételével valamennyi bajnokságot, egy "A" és két "B" fokozatu kupa versenyt, ezenkívül a társadalmi egyesületek két "B" és két "C" fokozatu kupa versenyt rendeztek, összesen 16 versenyt.

A megyében 149 aktív versenyzőt tartunk nyilván, előző évivel megegyezően. Versenyzőink az elmúlt évben 1885 alkalommal álltak rajthoz. Sajnos, kb. 40 versenyző csak néhány alkalommal szerepelt. Versenyzőink az elmúlt évben számos kupa versenyen elért győzelem és helyezés mellett egy országos egyéni bajnokságot (Gyenis), egy V. és egy VI. helyezést; országos váltó bajnokságon egy IV. és egy V. helyezést; főiskolás bajnokságon egyéni szinten egy IV., váltóban egy I. helyezést nyertek. Külön emlitem a Hungária Kupa "E" kategóriájában elért II. helyezést (Szabó László).

1975-ben a megyében 102 fő szerzett minősítést: 1 fő I. osztályu, 21 fő II. osztályu, 20 fő III. osztályu, 10 fő IV. osztályu versenyzőnk van, illetve 5 fő "A" jelvényes, 15 fő "E" jelvényes és 30 fő "br" jelvényes minősítést ért el.

Az évi eredmények alapján Szabó László (PVSK) az "A" keret tagja lett, míg Nagy Lajos és Gyenis Zoltán (PVSK) az utánpótlás keretbe került. Az említettekén túlmenően felnőtt férfi kategóriában még dr. Kovács Lászlót (PVSK), ifjúsági férfi kategóriában Horváth Lajost (PVSK) és Tóth Jánost (PTF) serdülők közül Nagy Mártont (PVSK), Kropp Károlyt (Gépipari) és Szabó Istvánt (500.ITSK) kell említeni, továbbá a fiatalabbak közül Sziebert Pétert és Gajdos Györgyöt (PVSK) kell kiemelni.

Felnőtt nőknél a sorrend: Faltisz Jánosné (PEAC), Mező Éva és Szarka Teréz (POEU), Ifjúsági nők közül Kaponyi Judit és Szigeccsán Mária (PVSZ), Pflif Mária (Gépipari) eredménye említhető. Serdülő nők közül Balta II-dikó (Gépipari) volt a megye legjobbja.

A legjobb eredményeket a nagy fejlődést elért PVSZ versenyzői nyújtották. Rajtuk kívül a volt PEAC és nők közül a POEU versenyzői szerepeltek még jól.

Baranya megyében elért fejlődés, mely elsősorban a PVSZ szakosztályának eredményeiben jelentkezik, eredményeink szerint tovább folytatódik a jövő évben is, ha csak a szervezeti változások (szakosztályok megszűnése) nem jelentenek majd hátráltató tényezőt.

NEB Grábóc (Tolna m.) szeptember 13-14.

F 21 (32 fő)

1. Gyenis Zoltán	PVSZ	119,32
2. Kóger Gyula	PEAC	127,06
3. Ráczy György	PEAC	135,12

N 19 (3 fő)

1. Faltisz Jánosné	PEAC	148,04
2. Mező Éva	POEU	188,35

F 17 (12 fő)

1. Horváth Lajos	PVSZ	132,07
2. Sélley Gábor	PFT	145,06
3. Szabó János	500.ITSK	155,33

N 17 (3 fő)

1. Kaponyi Judit	PVSZ	116,37
------------------	------	--------

F 15 (16 fő)

1. Ildzs Csaba	500.ITSK	110,42
2. Szlebert Péter	PVSZ	114,57
3. Nagy Márton	PVSZ	122,02

N 15 (2 fő)

1. Keresztes Etelka	PEAC	184,03
---------------------	------	--------

ÉEB Méré vár, szeptember 20.

F 21 (25 fő)

1. Góbolos István	PVSZ	113,33
2. Bögyös István	PVSZ	125,58
3. Czerpán István	PVSZ	135,52

F 17 (3 fő)

1. Wolfodl Béla	Gépip.	198,11
2. Fábíán Lajos	POEU	189,55

Megyei csapat bajnokság május 10. Pécs-Mandulás

F 21 (3 csapat + 4 tart. 26 fő)

1. PVSZ (Szabó-Dr. Kovács-Ijjász)	235,02
2. PEAC (Kóger-Ráczy-Papp)	261,31
3. PMME (Kertész-Balogh-Major)	547,22

F 17 (4 csapat, 16 fő)

1. PVSZ (Gyenis-Czerpán-Horváth)	191,58
2. PTF (Tóth-Karádi-Matos)	230,39
3. Gépipari (Kovalcsik-Mosonyi-Jádi)	304,17

N 17 (2 csapat, 10 fő)

1. Gépipari (Pflif-Kővér-Kaponyi)	314,38
2. PEAC (Keresztes-Damis-Fejes)	399,19

F 15 (1 csapat + 1 tart. 8 fő)

1. 500.ITSK (Budai-Kiss)	222,45
-----------------------------	--------

N 15 (1 csapat, 2 fő)

1. Gépipari (Galambos-Balla)	195,32
---------------------------------	--------

Megyei váltóbajnokság május 18. Apátvarasd

F 21 (4 csapat + 6 tart. 28. fő)

1. PVSK
(Dr. Kovács-Ijjász-Szabó)
2. PEAC
(Kóger-Tamási-Lajtai)
3. POEU
(Jónás-dr. Tihanyi-Szabados)

F 17 (6 csapat, 18 fő)

1. PVSK
(Czerpán-Gyenis-Horváth) 166,01
2. PTF
(Karádi-Tóth-Sélley) 166,05
3. 500.ITSK
(Zdroba-Mészáros-Szabó) 223,30

F 15 (3 csapat, + 1 tart., 14 fő)

1. 500.ITSK
(Kiss-Szabó-Tóth) 147,32
2. Gépipari
(Lukács-Kropp-Jádi) 186,33
3. PVSK
(Szécsey-Sziebert-Sziebert) 194,50

N 19 (2 csapat, 8 fő)

1. POEU
(Szarka-Mező-Illés) 313,11
2. PTF
(Báán-Nagy-Rácz) 334,37

N 17 (2 csapat, 6 fő)

1. Gépipari
(Szigecsn-Pfilf-Kaponyi) 137,45
2. PEAC
(Damis-Rácz-Borbás) 3/23,22

N 15 (2 csapat, 6 fő)

1. PEAC
(Mácsai-Keresztes-Fejes) 148,59
2. Gépipari
(Varga-Galab os-Balta) 149,04

Megyei Középfiskolák Bajnokság, május 24. Pécs-Éger völgy

F 17 (14 fő)

- | | | |
|------------------|------|-------|
| 1. Sélley Gábor | PTF | 51,22 |
| 2. Horváth Lajos | PVSK | 65,25 |
| 3. Tóth János | PTF | 69,20 |

F 15 (8 fő)

- | | | |
|-----------------|----------|--------|
| 1. Kropp Károly | Gépipari | 79,49 |
| 2. Kiss János | 500.ITSK | 81,44 |
| 3. Tóth Zoltán | 500.ITSK | 109,15 |

N 17 (3 fő)

- | | | |
|-------------------|----------|-------|
| 1. Kaponyi Judit | Gépipari | 62,50 |
| 2. Szigecsn Mária | Gépipari | 73,01 |

N 15 (2 fő)

- | | | |
|-----------------|----------|-------|
| 1. Balta Ildikó | Gépipari | 78,35 |
|-----------------|----------|-------|



BÉKÉS MEGYE

Megyénkben az 1975-ös évben erősen stagnált a tájékoztatósi futó élet. Szövetségünk két főre apadt, így nem volt lehetőségünk megfelelő verseny rendezésére. Azonban mindezek ellenére eredmény a középiskolák nagy számu bekapcsolódása a versenyzésbe. Ez elsősorban az ODK körök megalakulásának köszönhető.

Az 1976-os évben nagy feladat az ODK tagok megfelelő aktivizálása, versenyztetése, és minél több tag bevonása a szervezett sportéletbe. Emellett nagyon fontos a szövetségi munka továbbfejlesztése, elsősorban a szakmai irányítás és versenyrendezés területén.



BORSOD-ABAUJ-ZEMPLEÉN MEGYE

Az 1975-ös év folyamán a megye területén két A fokozatu (Mazura, Herman), három B fokozatu (Április 4, November 7, Bükki Kupa), valamint az összes megyei bajnokságot rendeztük meg. A DVTK Komárom megyében meghívásos E fokozatu versenyt rendezett.

Az MTFPSZ megbízásából a megyei szövetségünk rendezte meg a X. jubileumi ODOT tájékoztató futó versenyt 1344 indulóval, 10 kategóriában. Az elindult versenyzők 96,6 százaléka versenyzett eredményesen.

Az idén első alkalommal kapott a szövetségünk megbízást térképjavításra, amelyet a KISFENNISIK nevű lapon megfelelő színvonalon elvégeztünk. Ezen a térképen rendeztük meg - szintén az országos szövetség megbízásából - az Országos Nappali Egyéni Bajnokságot. Véleményünk szerint, a verseny a nehéz pályák ellenére is jól sikerült.

A versenyzőink közül Bokros István (ME AFC) megvédte a tavalyi junior bajnokságát - minden dicséretet megérdemelt érte. Jól szerepelt két DVTK-ás lány is Kaló Marianna negyedik, Stramszki Pirooska ötödik helyével. A DVTK felnőtt csapatai (férfi, női) megnyerték a vidék csapatbajnokságot az országos csapatbajnokságban bennmaradásukkal pedig biztosították az idei OCSB-s szereplésüket. Az országos váltóbajnokságon a DVTK női csapata negyedik lett, a DVTK férfiak hatodik, a ME AFC férfi csapata pedig tizedik helyével biztosította az idei OBV-s szereplését.

Me gyénkben az 1975-ös évben három I osztályu, és hat aranyjelvényes minősítési versenyző képviseli a megye tájékoztatósi futó sportjának élvonalát.

Összegezve az 1975-ös eredményeket mind versenyrendezés, mind versenyzés tekintetében sikereset évet zárt megyénk.

NEB	F 21 (12 induló)		N 19 (4 induló)			
	1. Lénárd Miklós	ME AFC	155,23	1. Kaló Annamária	DVTK	105,21
	2. Mészáros Zoltán	DVTK	159,24	2. Tóth Irén	Irinyi	251,00
	3. Juhász László	DVTK	164,55			
	F 17 (9 induló)		N 17 (7 induló)			
	1. Fellegi György	DVTK	149,43	1. Stramszki Pirooska	DVTK	127,46
	2. Takács József	Irinyi	157,53	2. Kaló Marianna	DVTK	131,23
	3. Hajdúfi Csaba	DVTK	163,47	3. Dobó Magdolna	Irinyi	189,20
	F 15 (14 induló)		N 15 (5 induló)			
	1. Káposzta Zsolt	DVTK	113,49	1. Jobbágy Katalin	Irinyi	112,43
2. Rózsahegy Béla	ME AFC	114,17	2. Hegedűs Valéria	Irinyi	173,15	
3. Kiss István	DVTK	122,01				
ÉEB	F 21 (13 induló)					
	1. Stramszki Ferenc	DVTK	92,25			
	2. Völgyes Lajos	ME AFC	98,32			
	3. Zsigmond Tibor	DVTK	102,31			
	F 17 (14 induló)					
	1. Takács József	Irinyi	80,20			
	2. Fellegi György	DVTK	86,20			
3. Rózsahegy Béla	ME AFC	92,25				
CSB	F 21 (1 csapat)		N 19 (2 csapat)			
	1. Ozdi Kohász		581,52	1. DVTK		
	(Mazura-Kertész-Rinyu)		581,52	(Kaló-Kaló-Stramszki)		342,35

F 17 (4 csapat)

1. Irinyi Vegyipari (Gál-Sarkadi-Takács)	254	345,53
2. DVTK (Hódossy-Hajdufi-Fellegi)		280,51
3. MEAFC (Vasas-Fürjesi-Tóth)		327,06

F 15 (4 csapat)

1. OKSE (Suzster-Fekete-Papp)		280,29
2. DVTK (Kázár-Képoszta-Kiss)		295,31

VB	F 21 (2 váltó)		N 19 (2 váltó)	
	1. MEAFC (Bunyik-Völgyes-Bokros)	244,44	1. DVTK (Kaló-Stramszki-Kaló)	200,44
	F 17 (5 váltó)		N 17 (2 váltó)	
	1. DVTK (Hódossy-Hajdufi-Fellegi)	201,03	1. Irinyi Vegyipari (Koritár-Nagy-Gembiczki)	184,37
	F 15 (4 váltó)			
	1. OKSE (Suzster-Fekete-Papp)	239,39		



CSONGRÁD MEGYE

A diáksport országos átszervezését követően - fokozott figyelmet fordítottunk a DSK-ban szervezhető tájékoztatósi futó szakosztályok létesítésére. Megyénkben 8 középfoku oktatási intézményben engedélyezte a megyei MUV. Oszt. vezetője önálló szakosztály működését.

Az itt foglalkoztatott I. korcsoportos (serdülő) tanulók részére külön 6 forduló megyei bajnokságot szerveztünk. (Önálló iskolai bajnokság!) Csongrád megyében 1975-ben a különböző fokozatu bajnokságokon: 843, míg a 7 megyei szervezésű kupaversenyen 707 rajthozállás történt. Igen öröndetes, hogy az egyes C fokozatu bajnokságainkon 150-200 fő között volt az indulók száma.

A közismerten szűkös térképhelyzettünk ellenére, a 21 megyei szervezésű versenyünk közül 7 Csongrád, míg 5 a szomszédos Békés megyében került lebonyolításra. 1975-ben 301 csongrád megyei versenyző állt rajthoz, ebből 77%-a (216 fő) szerzett minősítést; Két I.o. női versenyző (Farkas Katalin, Rostás Irén), valamint Bereczki Vera, Nagy Attila (valamennyien a Hmv.HMSE) és Papp Kálmán (Sz.Kinizsi SK) ifjúsági arnyjelvényes minősítést értek el.

Az országos kupaversenyeken való részvételt megyei szervezésű szálláshelybiztosítással segítettük elő, így a Hungária Kupán 123 fő, míg a Vasutas Kupán 95 fő csongrád megyei résztvevő lehetett jelen!

Az országos bajnokságokon a Sz.KSZVSE és a Hmv.HMSE versenyzői (nők) folytatták korábbi sikeres szereplésüket, rajtuk kívül ugyancsak női vonatkozásban a Szegedi VSE és a Makói SVSE eredménye emelkedik ki.

Sajnos férfi versenyzőink ebben az évben sem értek el kiemelkedő eredményeket (legfeljebb, ha beszámítjuk a honvédségi szolgálatát megyénkben töltő - két bp-i versenyző - Erdélyi és Hegedűs Á. teljesítményét!)

A hagyományos szakosztályok közötti pontversenyt 1975-ben a társadalmi egyesületek szakosztályai sorában a Hmv.HMSE nyerte (edző: Bán Sándor) a Sz.KSZVSE és a Sz.Kinizsi SK előtt.

A diáksportkörök vetélkedőjét a Sz.Radnóti Miklós Gimnázium nyerte (edző: Rimóczy Károly) a Szentesi Közg. Szakközépiskola és a Sz.Textilipari Szakközépiskola előtt.

Az "év edzője" címet - Bán Sándor a Hmv.HMSE edzője nyerte el. Igen eredményesen szerepelt a Szent-
si Vasutas SC szakosztálya annak ellenére, hogy 1975-ben alakult!

1975-ben kísérletet tettünk a Bács-Kiskun és Békés megyei szakosztályok bevonására megyei kupaversenye-
ink alkalmával. Elsősorban a Bács-Kiskun megyei versenyzők látogatták szép számmal rendezvényeinket. Célunk,
hogy 1976-ban közös bajnokságok rendezésével - mozdítsuk ki a holtpontról a két szomszédos megye versenyéletét.

Fontos feladatnak tekintjük a jövőben is, hogy minél több D fokozatu versenyt írjunk ki az ODK-ban kialakult
versenyélet magasabb szintű biztosítására.

Versenyszerző tanfolyam, edző-továbbképzés, valamint a sportág további népszerűsítése érdekében egy elő-
adássorozat szervezése szerepel terveinkben.

Eredményes évet zártunk, ezt elsősorban a példamutató együttműködésnek köszönhetjük, amelyet a megyei
tanács VB. Művelődésügyi Osztályával valamint a KISZ bizottságával alakítottunk ki.

dr.Tóth Imre

VB máj. 17. Nagyerdő

F 21 (3 váltó)

1. Hmv.Porcelángyár SK
(Hegedűs Á.-Parkas D.-Erdélyi T.)

F 17 (5 váltó)

1. Sz.Kinizsi SK
(Hajagos H.-Lippai Z.-Papp K.)

F 15 (2 váltó)

1. Sz.Kolacskovszky LTE
(Abonyi Cs.-Gárgyán I.-Mucsi M.)

Középisikolás Bajnokság

szept. 20-21. Zuppa-Nagycsákány

F 15 (10 induló)

1. Deák Zoltán Sz.Radnóti DSK
2. Nagy Jenő Sz.Textilipari DSK
3. Halupa János Sz.Kiss F.sakk,DSK

N 19 (4 váltó)

1. Sz.VSE
(Tihanyi E.-Varga Á.-Otott P.)

N 17 (5 váltó)

1. Hmv.HMSE
(Lack M.-Erdei E.-Bereczki V.)

N 15 (2 váltó)

1. Sz.VSE
(Parkas Gy.-Szűcs M.-Györfi M.)

N 15 (9 induló)

1. Forgó Rózsa Szent.Közp.Sz.DSK
2. Gila Ildikó Szent.Közp.Sz.DSK
3. Pásztor Ágnes Sz.Radnóti DSK

CSB május 18. Lukaháza

F 15 (4 csapat)

1. Makói József A. Ginc. DSK
(Mágori S.-Juhász Cs.-Bucskó E.)

N 15 (6 csapat)

1. Sz.Kőrösy J. Szakközépisik. DSK
(Bitó M.-Szekeres M.-Ország I.)

VB május 17. Nagyerdő

F 15 (4 váltó)

1. Sz.Textilipari Szakközépisik. DSK
(Nagy J.-Sendula F.-Varga F.)

N 15 (6 váltó)

1. Sz.Textilipari Szakközépisik. DSK
(Kisistók E.-Pülpö O.-Török I.)

Uttörő Olimpia megyei döntő jun. 1. Holt-Körös

F 13 (17 induló)

1. Hegedűs Ernő Hmv.Porcelán
2. Pétervári Gábor Sz.Kolacskovszky LTE
3. Csonka Antal Sz.Kolacskovszky LTE

N 13 (10 induló)

1. Török Ágnes Sz.Kolacskovszky LTE
2. Hajdu Gabriella Sz.KSZVSE
3. Karsai Adrián Sz.Radnóti G.DSK

NEB szept. 20-21. Zuppa-Nagycsákány

F 21 (9 induló)

1. Sindely Pál Sz.Kinizsi SK
2. Papp Gyula Hmv.HMSE
3. Szokol Lajos Sz.Kinizsi SK

N 19 (9 induló)

1. Szokol Ilona Sz.KSZVSE
2. Takács Klára Sz.KSZVSE
3. Gömöri Éva Sz.KSZVSE

F 17 (12 induló)

1. Fellisz Lajos
2. Balogh Gábor
3. Varga András

Sz.Radnóti G.DSK
Sz.Kintzsi SK
Sz.Radnóti G.DSK

F 15 (6 induló)

1. Hídeg István
2. Bajnóczi Pál
3. Nagy Tamás

Hmv.Porcelángy.SK
Hmv.Porcelángy.SK
M.SVSE

N 17 (8 induló)

1. Csamangó Katalin
2. Vazorka Gyöngyi
3. Tóth Katalin

Hmv.Frankel Szk.DSK
Sz.KSZVSE
Hmv.Frankel Szk.DSK

N 15 (6 induló)

1. Karsai Adrién
2. Kotormán Piroska
3. Szűcs Magdolna

Sz.Radnóti G.DSK
Hmv.Stromfeld TE
Sz.VSE

ÉEB szeptember 6. Holt-Körös

F 21 (14 induló)

1. Sindely Pál
2. Bikki Sándor
3. Baranyai Atanl

Sz.Kinizsi SK
Sz.Kinizsi SK
Hmv.Porcelángy.SK

F 17 (5 induló)

1. Dankó Zsolt
2. Márkus Ferenc
3. Csik Béla

Sz.Vizügyi SK
Sz.Vizügyi SK
Sz.Vizügyi SK

CSB május 18. Lukaháza

F 21 (2 csapat)

1. Hmv.Porcelángyár SK
(Erdélyi T.-Farkas D.-Hegedűs Á.)

N 19 (5 csapat)

1. Hmv.HMSE
(Korsós M.-Vizi J.-Czillik M.)

F 17 (5 csapat)

1. Sz.Kinizsi SK
(Balogh-G.Hajagos H.-Lippai Z.)

N 17 (7 csapat)

1. Hmv.HMSE
(Erdel E.-Lack M.-Bereczki V.)

F 15 (2 csapat)

1. Sz.Kolacskovszky LTE
(Gárgyán I.-Mucsi M.-Abonyi Cs.)

N 15 (2 csapat)

1. Sz.VSE
(Farkas Gy.-Fyörfi M.-Sztics M.)



FEJÉR MEGYE

NEB április 26-27. Bodaik.

F 21 (15 induló)

1. Horváth István
2. Szetzker János
3. Fuksz József

Volán 110,58
Volán 116,15
Videoton 117,10

N 19 (4 induló)

1. Fogas Mária
2. Krón Erzsébet
3. Lendl Zita

Volán 161,29
Volán 166,20
Videoton 167,36

F 17 (28 induló)			N 17 (7 induló)		
1. Erdő Imre	Volán	100,23	1. Sipos Erzsébet	Volán	157,00
2. Kovács István	Videoton	112,42	2. Szlávik Éva	Volán	175,36
3. Mics Jenő	Videoton	117,19	3. Szűcs Erzsébet	Videoton	186,38
F 15 (35 induló)			N 15 (5 induló)		
1. Adamek Imre	Volán	127,38	1. Horváth Ildikó	Volán	177,55
2. Sötét Barna	Volán	127,48	2. Fogas Márta	Volán	178,03
3. Kadlecsik Jenő	ITSK	156,18	3. Orosz Julianna	Volán	178,08

ÉEB szept. 20. Dunaujváros (Csabony)

F 21		
1. Világi Lajos	Volán	80,70
2. Kiss Gyula	319 ITSK Sereg.	82,08
3. Imre Gyula	319 ITSK Sereg.	84,08

F 17		
1. Mics Jenő	Videoton	46,10
2. Tóth Lajos	Volán	446,48
3. Sebestyén Imre	Videoton	47,13

CSB május 18. Kőhányáspuszta

F 21 (5 csapat)			N 19 (1csapat)		
1. Volán		4,12,01	1. Volán		2,41,18
2. Videoton		4,38,11			
3. Geo		5,57,53			

F 17 (6 csapat)			N 17 (3 csapat)		
1. Volán		1,34,01	1. Volán		1,33,45
2. Videoton		2,40,19			
3. 319 MUM Sereg.		3,27,48			

F 15 (7 csapat)			N 15 (4 csapat)		
1. Gépipari		2,49,52	1. Volán		1,13,30
2. 319 MUM Seregélyes		3,21,02			
3. Volán		3,24,14			

VB április 20. Szávliget

F 21 (5 csapat)			N 19 (2 csapat)		
1. Volán		2,55,33	1. Videoton		3,59,33

F 17 (12 csapat)			N 17 (2 csapat)		
1. Videoton		2,18,24	1. Volán		3,28,25
2. Volán		2,29,37			
3. Gépipari		3,11,21			

F 15 (13 csapat)		
1. Gépipari		2,31,46
2. 319-es MUM Seregélyes		3,29,21
3. Volán		3,56,36



GYŐR-SOPRON MEGYE

Győr-Sopron megyében 1975. évben a sportágunk művelése körében a fejlődés jelei tapasztalhatók. Ugyanakkor mai is megvannak azok az ellentmondások, amelyek eddig munkánkat nehezítették és tudomásunk szerint más megyében is akadályozzák a munkát.

Az eredményeinkről kívánok először említést tenni. A győri és így a megyei sportéletre pézsdítőleg hatott egy új - már is konkurens - szakosztály megjelenése. Az új Műszaki Főiskola versenyzői több versenyen letették névjegyüket, helyezéseket értek el, és eddigi eredményeik biztató ígérettel töltik el a sportág megyei vezetőit.

Spiegel János a SMAFC versenyzője 1975. évben majdnem elérte az I. osztályú szintet. Három másik SMAFC versenyző II. osztályú szintet ért el. A SMAFC szakosztálya egyik évről a másikra vált jelentős tényezővé sportágunkban. Az alma matertől 1975. évben búcsút vett Köpf Jenő volt az aki hatalmas lelkesedésével példát mutatott, majd maga köré gyűjtötte a teheséges és sportolni kívánó fiatalokat, kialakította a szakosztály élő magvát. Eredményeikkel kivívták a város sportvezetőit és a SMAFC vezetősége elismerését, amely 1975. évben már a szakosztály költségvetésében is megmutatkozott. Munkaintenzitásuk példamutató, a város szakosztályaiban dobentben figyelték a versenyzők mennyit edzenek a SMAFC-os fiuk. Talán követik a többiek is... na, de így is rangos a váltóbajnokságon elért 9. helyük, és az egyéni bajnokságon Köpf Jenő által elért 9. hely.

A szakosztály problémája az egyoldalúság. Csak az F 21-ben tud versenyzőt indítani. A soproni Erdészeti Szakközépiskola hasonló rangos eredményekkel és jó versenyzőgárdával büszkélkedhet. Két versenyző érte el az arany jelvényes minősítést. Jó lenne ha a két szakosztály között sportkapcsolat létesülne, és így az utánpótlás nevelésében a fiatalok képzésében sikeresebb lenne az edzők, sportvezetők tevékenysége. Az előbbire az is adta az ötletet, hogy a városunkban a közeljövőben kiemelt sportkörök létesülnek az eddigi működő sportkörök összevonásával.

Örömmel üdvözlöttük városunkban az itt letelepedni kívánó Vajda Géza és Cser Borbála sporttársakat. Reméljük, hogy az új körülmények nem távolítják el őket sportágunktól, segítséget adnak szakmai munkánkhoz. Különösen számítunk edzői tevékenységükre.

A bánatainkról néhány szót. Rossz Sopron város környékének térképellátottsága. Így nem biztosítható az I. osztályú Sopron Kupa rendezéséhez még a viszonylagos új terep és térkép sem.

Sajnálatos tény, hogy a középiskolai szakosztályokban a sportélet visszafejlődött. Példaként említhetném meg a hagyományokkal rendelkező Széchenyi Gimnáziumot, ahol szinte teljesen beszüntette a működését a tájékozódási futó szakosztály. Örömmel tapasztaltuk, hogy az OD körökben viszonylag élénk érdeklődés van a tájékozódási futás iránt. Nem megoldott azonban a körökben kiemelkedő tehetséges sportolók versenyszerű foglalkoztatása.

A Sopron Városi Szövetség életéről el kell mondani, hogy a fiatalítás jegyében munkálkodik, 1976. január 1-től Varga Jenő fiatal sporttársunk látja el az elnöki tiszteket. A Városi Szövetség - álláspontunk szerint - a feladatát betölti. Nem kap segítséget azonban a szakosztályokban működő aktiváktól, edzőktől. Feltétlenül meg kell javítani a sportkörök és szakosztályok vezetői, valamint a Városi Szövetség vezetői közötti kontaktust.

dr. Adorján József

Ács	sept. 14.			
NEB	F 21 (26 induló)		N 19 (8 induló)	
	1. Spiegel János	SMAFC	1. Szekeres Ágnes	GYVM 69,45
	2. Nagy Imre	GYVM	2. Lovász Gabreilla	SMAFC 88,24
	3. Lovász István	SMAFC	3. Laki Erzsébet	GYVM 89,59
	F 17 (15 induló)		N 17 (8 induló)	
	1. Límp Tibor	Erdész	1. Tóth Szilvia	Révai 46,58
	2. Kúrti István	Erdész	2. Tóth Klára	Révai 62,52
	3. Fekete László	Erdész	3. Csörnyei Magda	Révai 63,25
	F 15 (8 induló)		N 15 (5 induló)	
	1. Horváth István	Erdész	1. Nagy Veronika	HILD 50,15
	2. Serkédi István	HILD	2. Dedinszky Mária	SMAFC 57,43

ÉEB	F 21 (18 induló)			
	1. Spiegl János	SMAFC	56,03	
	2. Gombos István	KTMF	58,30	
	3. Dedinszky Imre	SMAFC	64,18	
	F 17 (16 induló)			
	1. Simon Gábor	Erdész	62,00	
	2. Tomor László	HILD	67,00	
	3. Farkas Róbert	STC	67,35	
CSB	F 21 (3 csapat)			N 19 (2 csapat)
	1. SMAFC (Spiegl-Köpf-Dedinszky)			1. GYVM (Szekeres-Szalay)
	F 17 (4 csapat)			N 17 (3 csapat)
	1. Erdész (Fekete-Molnár-Csorba)			1. HILD (Polocz-Nits)
	F 15 (4 csapat)			N 15 (4 csapat)
	1. HILD (Serkédi-Eke-Komka)			1. Széchenyi Gimn. (Hegedüs A. -Hegedüs E.)



HAJDU-BIHAR MEGYE

Szövetségünk eredményes esztendőzt zárt 1975-ben. Örvendetes tényként könyvelhetjük el, hogy a bajnokságok indulóinak létszáma az előző évekhez képest mintegy 20-25%-kal emelkedett. Ebben az emelkedésben nagy szerepe van a középiskolások egyre aktívabb bekapcsolódásának. Az év folyamán megrendeztük az Országos Egyetemi és Főiskolai Bajnokságot, valamint 12 bajnoki és 3 kupa versenyt bonyolítottunk le. Az 1975-ben először kétnapos versenyként megrendezett Szakszervezeti Kupa és Alföldi Kupa versenyeken is megnőtt az indulók száma. Bár a megyében nem alakult újabb szakosztály, de a KISZ, az Uttörő Szövetség és a Megyei Tanács Művelődésügyi Osztálya segítségével megnöveltük az érdeklődést sportágunk iránt megyénkben is. E szervekkel együttműködve a sportág elméleti tudnivalóinak ismertetése céljából a megye 39 középfoku és 13 alsófoku oktatási intézménye tanulói és tanárai részére tartottunk egy 10 órából álló előadássorozatot, 1975-ben elértük azt, hogy megyei versenyeinke nem ritka a 120-180 fő és az 20 középiskola és 5-6 általános iskola tanulójából tevődik össze.

Versenyeinke megrendezéséhez jelenleg Debrecen környékén 4 színes, helyesbített térkép áll rendelkezésre. 1975. évi versenyeinke 12 fő versenybíróink működött aktívan közre. Ez már olyan alacsony létszám, hogy már-már nehézségekbe ütközik a versenyek zavartalan megrendezése. Ezen a helyzeten szeretnénk segíteni az 1975. végén megkezdett versenybírói tanfolyammal. Ezen a tanfolyamon sikerrel végzőket már 1976-ban bekapcsoljuk a munkánkba. Legjobb bíróink ott voltak az országos rendezvények jónéhányán, ezenkívül segítették a szomszédos megyék versenyeinke sikeres megrendezését. Jelenleg két segédedzőnk van, de egyik sem tevékenykedik.

A megkezdődött mennyiségi fejlődést jelenleg ugyan nem követi még a minőségi fejlődés, de bizunk abban, hogy egy-két éven belül ezen a téren is lesz előrelépés.

Fontos feladatunk 1976-ban, hogy a jó kapcsolatok felhasználásával az iskolai tanulók további tömegeivel ismertessük meg a sportágot, bekapcsoljuk őket a versenyzésbe. Szeretnénk elérni a minősített versenyzők számának növelését. Az iskolai sport erősítése mellett 1976-ra már megvan a lehetősége 1-2 új sportköri szakosztály létrehozásának is, hogy ezáltal is tovább erősíthetjük megyén belül is az egészséges versenyszellemet.

1976-ban megyénk nem rendez semmilyen versenyt az MTFSZ megbízása alapján, így minden érőket a —
szinvonalasabb megyei versenyekre, valamint a július közepén Debrecen környékén sorra kerülő Szakszervezeti Kupa
váltó és Alföldi Kupa egyéni versenyek jó megrendezésére összpontosítjuk.

ÉEB	F 21 (5 induló)				
	1. Balázs Oszkár	DEAC	1,22,15		
	2. Szabó László	DEAC	1,25,15		
	3. Szabados Máttyás	DEAC	1,29,50		
	F 17 (14 induló)				
	1. Csoportos feladás miatt bajnok és helyezett nincs.				
CSB	F 21 (3 csapat)			N 19 (1 csapat)	
	1. DEAC I.		3,00,35	1. DEAC	
	(Takács-Szabó-Csurnek)		3,00,35	(Ceglédi,Vencselleli,Gere)	3,20,41
	2. DEAC II.		3,41,25		
	3. DEAC III.		5,51,45		
	F 17 (6 csapat)			N 17 (2 csapat)	
	1. DEAC I.			1. Ref. Gimnázium I.	
	(Tóth-Kovács II.-Kovács I.)		3,19,33	(Simon-Kanyó-Kiss)	3,42,36
	2. Gépipari Szakközépiskola		3,44,16		
	3. Hajdunánási Gimnázium		3,44,36		
VB	F 21 (3 váltó)			N 19 (1 váltó)	
	1. DEAC I.			1. DEAC	
	(Török-Szabó-Takács)		2,38,35	(Fekésházi-Gere-Czeplédi)	4,21,13
	F 17 (3 váltó)				
	1. DEAC I. (Holló-Kovács-Tóth)		2,57,32		
	2. DEAC II.		3,00,13		
	3. Ref. Gimnázium		3,31,10		
NEB	1. ford. szeptember 13. Debrecen-Nagyerdő				
	2. ford. szeptember 14. Zelemér				
	F 21 (9 induló)			N 19 (2 induló)	
	1. Takács István	DEAC	2,05,58	1. Gere Katalin	DEAC 1,39,39
	2. Szabó László	DEAC	2,16,20		
	3. Csobádi Ferenc	DEAC	2,30,55		
	F 17 (49 induló)			N 17 (10 induló)	
	1. Farkas Gyula	Ref. Gimn.	1,42,26	1. Gyökös Gizella	BocsKay G. 1,39,18
	2. Harkay Zsigmond	Ref. Gimn.	1,43,32	2. Berkes Piroska	BocsKay G. 1,44,05
	3. Kádas István	Ref. Gimn.	1,47,08	3. Kristóf Anikó	Csokonai G. 1,56,04



HEVES MEGYE

Az előző Évkönyben jól kidomborítottuk kevés érdemünket. Azért nem volt akkor sem lebecsülendő, csupán a jobban sikerült 1975-ös esztendő fénye mellett halványabbnak tűnnek régi eredményeink.

A szakszövetségünk munkája mellett sikerült a szakosztályok tevékenységének is lendületet adni.

Az Egri Spartacus gárdája az ifi lányok balszerencsés csapatbajnoki szereplése ellenére is méltó helyet harcolt ki magának az egyesületek rangsorában (3). Boros és Kármán bajnoksága vitathatatlan első helye a ranglistán már nem nagy meglepetés a sportágunk berkeiben.

Körömi Ági 3. helye a lányok bajnokságán már érdekesebb, de nem egyedülálló előrelépés, hiszen Cseh Zita a serdülők ranglistáján lett első. Az eredmények mellett pozitívum a szövetkezetiek életében az is, hogy taglétszámuk növelése érdekében felkarolták az uttörők és a középiskolások tájfutó sportját. A sportág népszerűsítését segítik elő legujabb tettükkel: az Uttörőház keretében tájfutó szakkört szerveznek.

Erdemben véve, a legfiatalabb szakosztály a Recski Bányász kerülhet a 2. helyre. Ideális helyen, a Mátra északi oldalán értt be a cselekvésre született Csongrádi házaspár munkájának gyümölcse. A nehezebb végénél kezdtek, mert először az idősebbeket fanatizálták, majd egy év elteltével közel félszáz általános iskolás kora, le nem kötött érdeklődését keltették fel. Bizunk a recski fiatalokban.

A Siroki Vasas olyan, mint az "örök tehetség". Kozák Éva eredményei még mindig jól jöttek az elszámolásnál, de a siroki vár bástyái több "harcost" is elbírnának. Az odaigazolók Honfiban is bizakodunk.

A Gyöngyösi Energia takarékoskossági évet tartott. Az okokat nehéz feltárni, de sportágunk dinamikus fejlődése egyszer talán ismét megindítja a "termelést". Energia kell hozzá csupán.

NEB	F 21		N 19	
	1. Baglyas Imre	Egri Spartacus	1. Kozák Éva	Siroki Vasas
	2. Tóth II. Sándor	Egri Spartacus	2. Kármán Katalin	Egri Spartacus
	3. Farkas Ferenc	Egri Spartacus	3. Szépe Ibolya	GYESE
	F 17		N 17	
	1. Csépany László	GYESE	1. Bodor Ilona	GYESE
	2. Turna Ferenc	Siroki Vasas	2. Turna Andrea	Siroki Vasas
	3. Lakatos László	Egri Spartacus	3. Körömi Ágnes	Egri Spartacus
ÉEB	F 21			
	1. Baglyas Imre	Egri Spartacus		
	2. Farkas Ferenc	Egri Spartacus		
	3. Okos Ernő	Egri Spartacus		
	F 17			
	1. Turna Ferenc	Siroki Vasas		
	2. Áros László	Egri Spartacus		
	3. Csépany László	GYESE		
CSB	F 21 (1 induló)		N 19 (3 induló)	
			1. Egri Spartacus	
	F 17 (2 induló)		N 17 (3 induló)	
	1. Egri Spartacus		1. Siroki Vasas	
VB	F 21 (2 induló)		N 18 (3 induló)	
	1. Egri Spartacus		1. Egri Spartacus	



KOMÁROM MEGYE

10 versenybíróval, 12 versenyt (9 bajnoki és 3 kupaverseny) rendeztek ebben az évben. A minősítő kategóriákban a megyéből 7 szakosztály 72 versenyzője indult s közülük 43-an az évi teljesítményük alapján minősítést is szereztek.

3 alkalommal D kategóriájú, nem minősítő versenyt is rendeztek a középiskolák ODK tagjai és az általános iskolás tanulók számára. Ezen 13 szakosztály 103 versenyzője állt rajthoz egy vagy több alkalommal. Az érdeklődésre és az egyéb szempontokra való tekintettel (felkészítés az ODOT Kupa, az Uttörő Olimpia tájékoztatósi futóversenyekre, utánpótlás nevelése a minősítő kategóriákban induló szakosztályok részére, a sportág népszerűsítése, stb.) a jövő évtől a nehézségeket (öltöző esetleges hiánya, szállítás) leküzdve minden megyei versenyen a kategóriák számára is rendeznek versenyeket.

A megye 3 legjelentősebb szakosztálya (ATSC, Árpád Gimnázium, TBSC) rendelkezik szakképzett edzővel. A jelenlegi segédedzői tanfolyamon ketten ismerkednek a szükséges tudnivalókkal. Az elmúlt évben tervezett versenybírói tanfolyam a jelentkezők alacsony száma miatt elmaradt.

A megye legeredményesebb szakosztálya ismét az Árpád Gimnázium csapata lett. Kiemelkedő eredményük az A fokozatu Vidéki Csapatbajnokságon N 19 A kategóriában elért 2., valamint az Országos Csapatbajnokságon a N 17 A kategóriában elért első helyezését. Így 1969 után e kategóriában ismét országos bajnokságot nyertek. Munkájuk eredményességét 11 bajnoki pontjuk és 4 aranyjelvényes versenyzőjük (Hidvégi Nóra, Horváth András, Pólya Gabriella, Pólya Zsuzsanna) bizonyítja.

Dicsőretet érdemel még Vinczena Miklós (TBSC) aranyjelvényes minősítéséért. Sajnos az felnőtt koru versenyzők eredményei ebben az évben elmaradtak a várakozástól.

NEB Somlyóvár, szeptember 13-14.

F 21 (6 induló)

1. Szűcs László	TBSC	2,43,48
2. Kónya István	TBSC	2,52,47
3. Molnár Mihály	ATSC	2,59,00

N 19 (3 induló)

1. Császár Anna	ATSC	2,33,06
2. Bihacker Judit	TBSC	2,43,10
1. Kónya Istvánné	TBSC	2,51,03

F 17 (5 induló)

1. Horváth András	Árpád G.	1,46,13
2. Vinczena Miklós	TBSC	1,49,43
3. Knitzky Nándor	Árpád G.	1,53,36

N 17 (9 induló)Á

1. Pólya Gabriella	Árpád G.	1,39,06
2. Hidvégi Nóra	Árpád G.	1,41,07
3. Pólya Zsuzsanna	Árpád G.	1,43,47

F 15 (3 induló)

1. Máltésics József	Árpád G.	1,59,43
2. Szentgyörgyi Ferenc	Árpád G.	2,04,17

CSB Piliscsév, május 18.

F 21 (3 csapat)

1. TBSC (Szűcs-Kónya-Petrovicz)	3,07,32
------------------------------------	---------

N 19 (2 csapat)

1. Árpád Gimnázium (Pólya Zs.-Kuczmann-Hidvégi)	2,21,02
--	---------

F 17 (1 csapat)

1. Árpád Gimnázium (Párdi-Dégen-Tóth)	3,46,03
--	---------

N 17 (1 csapat)

1. Árpád Gimnázium (Pólya G.-Szám - Dárdai)	2,35,24
--	---------

	F 15 (2 csapat)		N 15 (2 csapat)	
	1. Árpád Gimnázium (Szentgyörgyi-Mátiesics-Éllás)	2,20,45	1. ATSC (Tima-Baranyai-Bodnár)	2,39,57
VB	Szárliget, május 11.			
	F 21 (3 váltó)			
	1. TBSC (Szűcs-Petrovicz-Kónya)	2,26,30		
	F 17 (1 váltó)		N 17 (1 váltó)	
	1. Árpád Gimnázium (Horváth-Tóth-Szentgyörgyi)	2,44,50	1. Árpád Gimnázium (Dárdai-Bohák-Kuczmann)	2,29,21
	F 15 (1 váltó)		N 15 (2 váltó)	
	1. Kisbéri Tánicscs Gimnázium (Kovács-Komjáti-Pálfi)	2,27,16	1. Kisbéri Tánicscs Gimnázium (Kelemen-Muth-Szögyényi)	2,24,04
ÉEB	Kőhányáspuszta, március 23.			
	F 21 (9 induló)			
	1. Molnár Andor	ATSC	1,20,11	
	2. Szűcs László	TBSC	1,21,07	
	3. Vida Antal	TBSC	1,24,30	
	F 17 (12 induló)			
	1. Horváth András	Árpád G.	1,09,02	
	2. Pardi Zoltán	Árpád G.	1,14,10	
	3. Knitzky Nándor	Árpád G.	1,18,05	



NOGRÁD MEGYE

A mintegy 2550 km² területen fekvő megyét négy összekapcsolódó, de mégis különböző hegynyulat teszi változatossá.

Területén találjuk a Börzsöny keleti lejtőit, melyhez K-felé a Cserhát dombjai kapcsolódnak. A megye D-i részét a Mátra É-i lejtői és K-i nyulványai szépitik. Az É-i országhatáron a Karancs-Medves hegység nyújt alkalmat versenyek színvonalas megrendezésére.

A megye területe minden kategóriájú versenyek rendezésére alkalmas. A versenyzésre való alkalmasságát bizonyítja, hogy megyei versenyek rendezésén kívül sok országos, vidéki és Budapesti rendezési versenyek színhelye volt.

A tájékozdási futó versenysport nagy hagyományokkal rendelkezik a megyében. Ezt támasztja alá a megyében megszervezett kupa versenyek történelmi multja.

Petőfi Sándor emlékversenye 1950-es évek első fele

Tanácsköztársasági Kupa 1959-től

KIMSZ Kupa 1960.

Ágsvár Kupa 1964.

Nozgrádi Sándor emlékverseny 1970.

A megye területén igen sok versenyzésre alkalmas terep található. Ezt bizonyítja, hogy a területéről sok versenytérkép készült.

Jelenleg versenytérképeink vannak a Karancsról, Saigórol, Pécskőről, Nagybatony és Mátrakeresztes környékéről, valamint a Balassagyarmati Nyirjes területéről.

Megyénk sportegyesületei, sportköröi szép számmal vesznek részt a megyei és országos rendezvényeken. A sportág fejlődését mi sem bizonyítja jobban, mint az hogy évről-évre szaporodik az edzőket foglalkoztató szakosztályok száma.

A legaktívabb társadalmi egyesületek: Nagybáttonyi Bányász, SBTC, Szécsényi Vörös Meteor, Balassagyarmati MEDOSZ.

Legaktívabb iskolai diák sportkörök: 211.sz. Starjáni ITSK, Gépipari Szakközépiskola, Balassi Gimnázium Balassagyarmat, Mezőgazdasági Szakközépiskola Szécsény.

A megyei sportvezetés örömmel veszi és adothont vidéki bajnokságok, országos bajnokságok és kupaversenyek rendezéséhez és elősegíti a rendezőszervek mindenirányú munkáját.

A sportág szakemberképzésének hagyományai vannak. Versenybírói képzés az 1950-es évektől rendszeresen folyik és folyamatos a továbbképzésük.

Már 1959-ben gyakorló edzői tanfolyamot szervezett a megyei Szövetség.

A Megyei TSH 1970-ben segédedzői tanfolyamot szervezett, melyen 7 megyei szakember mellett 5 más megyéből résztvevő hallgató szerzett szakképesítést. További terveinkben szerepel a 3 egyesületi minőségi fejlesztés mellett a fiatalok tömeges bevonása a sportágba.

A sportág eredményes versenyzői:

Zentai József Nagy. Bányász,
Bolcsó János Nagy. Bányász,
Hodur Károly SBTC,
Marczis István SBTC,
Pál Szilárd Gépipari Szakközépiskola,
Szőlke Ernő, 211.sz. ISTK,

Holtner Attila 211.sz. ITSK,
Tóth Éva, Bgy. MEDOSZ,
Telek Éva Szécsényi Mezőg. Szakközépiskola,
Ács Anikó SBTC,
Sándor Hedvig Szécsényi Mezőgazd. Szakközépiskola

NEB F 21 (9 induló)

1. Nagy Mihály	SBTC	1, 23, 23
2. Herperger János	Nagybáttony	1, 26, 35
3. Marczis István	SBTC	1, 29, 28

F 19 (6 induló)

1. Kormos József	Nagybáttony	1, 26, 25
2. Bolcsó János	Nagybáttony	2, 22, 21

F 17 (12 induló)

1. Szőlke Ernő	Pásztó	1, 34, 33
2. Korcsok Gábor	Bgy. MEDOSZ	1, 42, 53
3. Holtner Attila	Pásztó	1, 43, 32

ÉEB F 21 (3 induló)

1. Zentai József	Nagybáttony	72, 00
2. Marczis István	SBTC	76, 00
3. Herperger János	Nagybáttony	88, 00

F 19 (7 induló)

1. Hodur Károly	SBTC	41, 00
2. Zentai László	Nagybáttony	49, 00
3. Horváth Győző	Nagybáttony	59, 00

CSB F 21 (3 csapat)

- Nagybáttony (Zentai-József-Szabó Ferenc)
- Nagybáttony (Herperger János - Szarka Sándor)
- SBTC (Bessenyei István - Marczis István)

F 19 (1 csapat)

- Nagybáttony (Zentai László - Kormos József)

N 17 (1 induló)

1. Kormos Mária (4 hp)	Nagybáttony	2, 32, 15
------------------------	-------------	-----------

N 15 (4 induló)

1. Tóth Éva	Bgy. MEDOSZ	1, 06, 34
2. Halász Erzsébet	SBTC	1, 51, 34

N 19 (2 csapat)

- Nagybáttony (Tóth Ildikó - Berta Éva)
- SBTC (Halász Erzsébet - Kovács Erzsébet)

N 17 (1 csapat)

- Nagybáttony (Kormos Mária - Tózsér Beata)

- | | |
|---|---|
| <p>F 17 (4 csapat)</p> <ol style="list-style-type: none"> 1. Nagybátony
(Szarvas Gábor - Alvégi László) 2. Szécsényi VM
(Barna Péter - Csirke László) 3. Szécsényi VM
(Usák László - Ferencz Zolán) <p>VB F 21 (1 csapat)</p> <ol style="list-style-type: none"> 1. SBTC
(Nagy Mihály-Bessenyei István-Marczisz József) <p>F 17 (2 csapat)</p> <ol style="list-style-type: none"> 1. Mg. Szakközépiskola Szécsény
(Verebélyi Pál-Szarvas János-Barta Péter) <p>F 15 (1 csapat)</p> <ol style="list-style-type: none"> 1. Gépipari Szakközépiskola
(Homoga János-Pál Szilárd-Laczkó János) | <p>N 17 (7 csapat)</p> <ol style="list-style-type: none"> 1. Gépipari Szakközépiskola
(Barta Enikő - Kraschmitki Edit) 2. Gépipari Szakközépiskola
(Kazinczi Mária - Bódi Katalin) 3. Bolyai Gimnázium
(Jármai Paula - Hangonyi Melinda) <p>N 19 (1 csapat)</p> <ol style="list-style-type: none"> 1. SBTC
(Ács Anikó-Kovács Erzsébet-Halász Erzsébet) <p>N 17 (1 csapat)</p> <ol style="list-style-type: none"> 1. Mg. Szakközépiskola Szécsény
(Sándor Hedvig-Csirke Ibolya-Telek Éva) <p>N 15 (1 csapat)</p> <ol style="list-style-type: none"> 1. Gépipari Szakközépiskola
(Angyal Ilona-Sándor Tünde-Tózsér Zsuzsanna) |
|---|---|

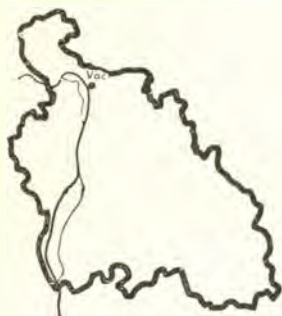

PEST-MEGYE

Pest megye adottságait tekintve igen előnyös helyzetben van a sportág fejlesztését tekintve. Sok és megfelelő színvonalú térkép és terep áll az egyesületek rendelkezésére. Ennek ellenére csak négy szakosztály működik: GEAC, ZSEAC, Monori erdő és a FORTE SC. A két elsőnek csak felnőtt versenyzői, a Monori erdőnek csak ujonc és serdülő versenyzői vannak. A négy szakosztály közül csak a FORTE SC-nél van több korosztály és rendszeresnek nevezhető verseny és edzéstevékenység.

A megye versenyzői közül három fő - Hirt Jenő, Petőcz László és Ladányi Olga tagja a válogatott, ill. utánpótlás válogatott keretnek. Mindhárom versenyző a FORTE SC-nél fut.

A tömegsport jellegű versenyeken - elsősorban a középiskolai bajnokságokon - nem ritka a 400 fő feletti részvétel. A megyei bajnokságokon azonban a szakosztályok kis száma és azok alacsony létszáma következtében átlagosan 20 fős részvétel tapasztalható.

- CSB F 21
GEAC
F 17
FORTE SC
F 15
FORTE SC

VR F 21
 GEAC
 F 17
 FORTE SC
 F 15
 FORTE SC
 F 21
 GEAC
 F 17
 FORTE SC
 F 15
 FORTE SC

NEB F 21
 Kutas Ödön ZSEAC
 F 15
 Fűri István Monori Erdő
 F 21
 Pallagi Gábor FORTE SC
 F 17
 Petőcz László FORTE SC
 F 15
 Bayer István FORTE SC

N 19
 Ladányi Olga FORTE SC
 N 15
 Apró Anikó FORTE SC



SOMOGY MEGYE

Évek óta növekedik az érdeklődés sportágunk iránt a megyében. A mennyiségi változás után a minőségi javulás lehetőségei is megvalósulnak, hiszen az évek óta hiányolt versenybírói tanfolyam és vizsga 6 fővel növelte a versenybírói gárda számát.

A megyében elvégzett segédedzői tanfolyam után két sporttársunk szakdedzői minősítést szerzett, így a továbbiakban Marton Péter az 503-as ITSK, Ujlaki Csaba pedig a Rákoczi SE versenyzőit irányíthatja eredményesen.

Rendelkszére áll a Marton Péter által helyesbített, színes "Gyertyános" térkép. Ez a tény a városközei terep miatt az edzéseket és a gyakorló-népszerűsítő versenyek rendezését nagyon megkönnyíti.

A Kaposvár Városi Tájékozódási Futó Szakszövetség megalakulásával a továbbiakban megoszthatjuk a ter-
heket. A Megyei Szakszövetség ezután több időt és energiát tud fordítani a vidékiek aktivizálására. A fonyódi és síófoki gimnáziumok után, ugyanis újabb középiskolák kapcsolódtak eredményesen a tájfutó versenyzésbe: a síófoki 523-as ITSK, valamint a marcali gimnázium és az iparitanuló iskola. Az Országjáró Diákkörök működésével tovább-
bi iskolákra lehet számítani.

Az 1975-ös évben ismét aranyjelvényes minősítést szerzett Kelemen János a Rákoczi SE és Kiss László a Kapos TE versenyzője.

A megnövekedett létszámú versenybíróssággal színvonalasabb versenyek szervezését tervezzük, majd újabb versenybírók beállítása után szeretnénk bekapcsolódni az országos versenyek rendezésébe.

NEB	F 21 (7 induló)		N 19 (5 induló)	
	1. Kiss László	Kapos TE	1. Vajda Katalin	Kapos TE
	2. Kelemen János	Rákoczi SE	2. Herr Irén	Kapos TE
	3. Kutnyánszky Ernő	Rákoczi SE	3. Barcsánics Katalin	Kapos TE
	F 17 (20 induló)		N 17 (5 induló)	
	1. Németh Ferenc	Rákoczi SE	1. Soltra Mónika	Munkácsy G,SK
	2. Csizmadia István	Kapos TE	2. Filebics Éva	Munkácsy G,SK
	3. Balogh András	Rákoczi SE	3. Varga Piroška	523-as ITSK
	F 15 (17 induló)		N 15 (7 induló)	
	1. Csizmadia Gyula	Munkácsy G,SK	1. Skáfár Erzsébet	Munkácsy G,SK
	2. Csóri János	503-as ITSK	2. Mezei Katalin	Munkácsy G,SK
	3. Varró József	503-as ITSK	3. Vindics Gyöngyi	Munkácsy G,SK
CS	F 21 (3 csapat)		N 19 (2 csapat)	
	1. Kapos TE		1. Építők SE	
	(Mester-Monok-Kovács)		(Csobod-Mayer-Nagy)	
	2. Rákoczi SE			
	(Kutnyánszky-Pintér-Ujlaki)			
	3. Építők SE			
	(Czakó-Mezriczki-Dániel)			
	F 17 (5 csapat)		N 17 (2 csapat)	
	1. Rákoczi SE		1. Munkácsy G. SK	
	(Kelemen-Czimmermann-Balogh A.)		(Filebics-Soltra-Nagy)	
	2. Rákoczi SE			
	(Németh-Lipics-Balogh S.)			
	3. Kapos TE			
	(Kiss-Papp-Csizmadia)			
	F 15 (4 csapat)			
	1. Élelmiszeripari SK			
	(Nagy-Tóth-Hegyesi)			
	2. Táncsics G. SK			
	(Ágoston-Balassa-Ámbrus)			
	3. 503-as ITSK			
	(CSóri-Dörnyei-Sárfi)			
VB	F 21 (3 váltó)			
	1. Rákoczi SE			
	(Marton-Lipics-Kelemen)			
	F 17 (4 váltó)			
	1. Rákoczi SE			
	(Balogh S. -Gazder-Balogh A.)			

F.15(4 váltó)

1. Rákoczi SE
(Pintér-Zsirai-Nagy S.)

ÉBB F 21 (17 induló)

1. Marton Péter Rákoczi SE
2. Rapp József Rákoczi SE
3. Kiss László Kapos TE

F 17 (15 induló)

1. Csizmadia Gyula Munkácsy G.
2. Csizmadia István Kapos TE
3. Papp József Kapos TE



SZABOLCS-SZATMÁR MEGYE

NEB F 21 (18 induló)

1. Krajcsovicz András TITÁSZ
2. Marina György Botyán
3. Kovács András

F 17 B(12 induló)

1. Hrenkó László TITÁSZ
2. Morovszki János Botyán
3. Bálint István Botyán

F 15 (15 induló)

1. Zelei Ferenc Botyán
2. Kinyik József 107. DSK
3. Varga József Botyán

CSB F 21 (5 csapat)

1. TITÁSZ
(Krajcsovicz A. -Magyar J. -Vajda B. -Rudolf J.)
2. MG Főiskola
3. Jákony VST

F 17 (2 csapat)

1. TITÁSZ
(Hrenkó L. -Marina Z. -Mihalkó J.)
2. Botyán

F 15 (4 csapat)

1. Botyán
(Zelei F. -Haburcsák J. -Szárász A.)
2. 107. DSK
3. 110. DSK

N 19 (3 induló)

1. Kazár Ilona Botyán
2. Molnár Magdolna Botyán

N 17 (11 induló)

1. Takács Erzsébet Botyán
2. Majoros Erika TITÁSZ
3. Kocsis Gizella Botyán

N 15 (10 induló)

1. Csordás Rita TITÁSZ
2. Papp Marian TITÁSZ
3. Orosz Ilona 107. DSK

N 19 (2 csapat)

1. TITÁSZ
(Majoros E. -Cserjési I. -Magyar J.)

N 17 (3 csapat)

1. Császy G. Sütő
(Sütő M. -Kató M. -Bagdi J.)
2. TITÁSZ
3. Demecser

N 15 (1 csapat)

1. 107. DSK
(Dvorcsák J. -Vécsi E. -Orosz J.)

ÉEB F 21 (14 induló)

1. Szokol I.	Bottyán
2. Kovács A.	Bottyán
3. Tóser E.	MG, Főiskola

F 17 (13 induló)

1. Zsiros Sándor	Bottyán
2. Tóth Mihály	Bottyán
3. Jusztin Gyula	107. DSK

VB F 21 (4 váltó)

1. TITÁSZ (Vajda B. - Hajdu L. - Krajcsovics A.)
2. Záhonyi VSC
3. Bottyán

F 17 (8 váltó)

1. Bottyán (Moravszki J. - Bálint I. - Tóth M.)
2. TITÁSZ
3. 107. DSK

F 15 (5 váltó)

1. Bottyán (Haburcsák J. - Zelei F. - Száraz A.)
2. Bessenyei G.
3. 107. DSK

N 19 (2 váltó)

1. Bottyán (Kazár I. - Kató M. - Papp J.)
--

N 17 (5 váltó)

1. TITÁSZ (Bálint Zs. - Papp M. - Szőke K.)
2. Császay G.
3. Bessenyei G.

N 15 (1 váltó)

1. Bessenyei G. (Lesku V. - Korláth V. - Balog E.)



TOLNA MEGYE

A tájékoztató futás a megyében úgy éreztük egyre népszerűbb lesz. Bizonyíték erre talán az, hogy az utóbbi két versenyünkön 45-50 versenyző is rajthoz állt. Ezzel beigazolódtak reményeink az ODK-val, hiszen a versenyzők többsége gimnáziumi ODK tag. A paksi gimnázium SK-ból a szakosztály február hónapban átkerült az akkor alakult PSE-be. Ez nagyobb, (főleg anyagi) lehetőségeket nyújtott. Így jóval több versenyen vehettünk részt. Bár kiugró eredményeink nem születtek mi azért úgy éreztük, hogy nem vagyunk már "fehér folt" a tájfutó életben. Sportolóink nagy többsége ezüst jelvényt minősítést ért el ebben az évben. Nagy segítséget nyújtott az 1974-ben kapott színes térkép az Imsós-erdőről. Sajnos ezt már a végletekig kihasználtuk. Szerencsénkre most már rendelkezésünkre áll egy új térkép az Oriáshegy, ahol a Typographia Kupát rendezték. A jövőben szeretnénk itt edzeni hetente egyszer (kb. 40 km-re van Paktól), mert ez nagyobb felkészülési lehetőséget nyújtana a jövő évi versenyekre.

F 17

1. Müller János	PSE
2. Cziczser István	PSE
3. Baksay Ferenc	PSE

F 15

1. Fenyvesi János	Garay Gimn.
2. Dávid Ede	PSE
3. Szeri Ferenc	PSE

N 17

1. Feil Mária	PSE
2. Kiszli Mária	PSE
3. Lukács Julianna	Garay Gimn.



VAS MEGYE

Érik a vetés. Jó magot, jó földbe ültettek, biztató termés ígérkezik, bőséges aratásra van kilátás.

A derültség nem alaptalan, arra minden ok megvan. Növekedett a versenyzők és a szakosztályok száma, színvonala. Több kategóriában lehetett és kellett a megyei bajnoki versenyeket megrendezni. Legnépesebb a serdülő és uttörő korcsoportú kategóriák voltak.

Tovább erősödött a kapcsolat a KISZ és uttörő szervekkel, a Tanácsokkal és ezek Művelődésügyi Osztályai-val. A megyei Uttörőházban tájfunó szakkör alakult, komoly anyagi bázissal és megfelelő irányítással. A megye két nagy szakosztályánál a Haladásnál és a Sabáriánál is jelentős előrelépés történt mind anyagi támogatás, mind a versenyzők létszáma és színvonala tekintetében. A középiskolák és általános iskolák mind nagyobb számban kapcsolódnak a sportági versenyekbe, így az utánpótlás biztosítható. Falusi sportkörök is rövidesen bekapcsolódnak a versenyekbe, mert a megyében a falusi spartakiadók programjába felvették a tájfunót.

A megye rendezte az országos csapatbajnokságot és az uttörő olimpia országos döntőjét is a hagyományos Jurisich emléktverseny mellett. Ezek az országos rendezvények kiténő propagandának bizonyultak. Tíz színes térkép biztosítja a megyének a korszertű versenyek rendezését 80 km-es körzetben belül.

Gérce, szeptember 24.

NEB	F 21 B			N 17		
	1. Nyul József	Haladás	1,01,48	1. Horváth Zsuzsanna	Nagy L.G	1,09,42
	2. Gyöngypál Zoltán	Haladás	1,05,49	2. Tóth Eszter	Jurisich G.	1,15,17
	3. Dékán János	Sabária	1,35,52	3. Farkas Judit	Nagy L.G.	1,17,18
	F 17			N 13		
	1. Bori Géza	Sabária	1,04,46	1. Barki Andrea	Sabaria	40,46
	2. Sámson István	Sabaria	1,28,37	2. Rozsár Gyöngyi	Sabaria	55,22
	3. Tanai László	Haladás	1,41,00	3. Székely Adél	Sabaria	1,02,46
	F 15			N 11		
	1. Ódor Ferenc	Haladás	37,48	1. Mánfai Éva	Uttörőház	1,30,17
	2. Sákovits Péter	Nagy L.G.	42,55	2. Lőrincz Mariann	Uttörőház	1,36,39
	3. Dük István	Haladás	45,36	3. Pál Magdolna	Uttörőház	1,38,36
	F 13					
	1. Szerdahelyi Zoltán	Haladás	46,01			
	2. Németh Tamás	Nagy L.G.	50,00			
	3. Mészáros László	Nagy L.G.	57,59			
	F 11					
	1. Gelesits Tibor	Haladás	1,08,09			
	2. Koczka Zoltán	Uttörőház	1,11,37			
	3. Kajdi Csaba	Haladás	1,13,27			

Csácsbozsok, április 27.

CSB	F 21			N 19		
	1. Haladás			1. Sabaria		
	(Nyul-Nyul-Varga)		4,49,34	(Rudalics-Baráth-Kisgyörgy)		7,40,52

F 17		N 17	
1. Sabaria (Bori-Katona-Varga)	2, 37, 39	1. Nagy L. Gimnázium (Kotai-Puskás-Siska)	2, 24, 52
2. Haladás (Tan)	2, 38, 26	2. Jurisich G. (Tóth-Haramia-Balaskovits)	3, 04, 08
3. Nagy L. Gimnázium (Milisits-Mérő-Baktai)	3, 15, 46	3. Csepregi Gimnázium (Nagy-Poos-Németh)	3, 41, 11
F 15		N 15	
1. Haladás (Odor-Takács-Pint)	3, 23, 26	1. Nagy L. Gimnázium (Bodonczy-Horváth-Kronekker)	6, 53, 35
F 13		N 13	
1. Haladás (Szerdahelyi-Gelesits-Székely)	4, 27, 15	1. Antal J. Ált. Iskola (Balogh-Lőrincz-Porpéczy)	3, 16, 40
F 11		N 11	
1. Gyakorló Ált. Iskola (Szendrey-Nyári-Balogh)	3, 53, 49	1. Antal J. Ált. Iskola (Mánfai-Kiss-Pál)	4, 47, 36

Sopron, május 19.

VB	F 21	N 17	
	1. Haladás (Nyul-Nyul-Györgypál)	1. Sabaria (Borodi-Maros-Kövé)	2, 49, 07
	3, 09, 13		
	F 17	N 13	
	1. Sabaria (Katona-Sámson-Kondics)	1. Sabaria (Barki-Székely-Roznár)	2, 58, 47
	3, 52, 14		
	F 15		
	1. Haladás (Koczka-Pint-Balázs)		
	2, 35, 53		
	F 13		
	1. Haladás (Takács-Kajdi-Gelesits)		
	2, 01, 41		



VESZPRÉM MEGYE

Különlegességek mintaboltja - írhatnánk a cégtáblára. Kapható itt minden, ami tájfutó szem-szájnak ingere: Szakosztályi-egyéni pontverseny, többfordulós tanuló-bajnokság, elméleti pályakitűzés, rendszeres körlevél, Versenybírói Fórum, többfokozatu bajnoki rendszer, válogatott kerettag, serdülő tábor, öregfiúk klubja, senior bajnokság, hagyományos terepfutóverseny, aktív sportági propaganda, éjszakai verseny nőknek, serdülőknek, gyermekeknek, Felszabadulási emlékváltó Várpalotától Kabhegyig, megyei aktív értekezlet, rendszeres elnökségi ülés, egy évre szóló versenykiírás-gyűjtemény, stb...

Hogy mi nincs? Számottevő fejlődés, új szakosztály alakítás, elegendő edzőterep, önállóan életképes dolgozó bizottság; kiemelkedő sportági versenyeredmény, B kategóriás szakosztály, stb.

És ami változott: Közös ügyekben több volt az egyetértés, kevesebb a vita, javult a hangulat, rendeződött a versenybírói nyilvántartás; megnőtt a minősített versenyzők száma.

A megye 7 sportkörében működik tájékoztatósi futó szakosztály. Az élén az 1974. évi pontverseny győztes Ajkai Bányász és legtöbb anyagi erőforrással rendelkező BVTC áll; mindketten erős C kategóriás szakosztályok: biztató OB-s eredményekkel. Mellettük kiemelkedik, még az MHD B. fűredi Vasas a sok gyermek-, és strúdlókoru neveltjével. A H. Schönherz SE pedig a katonai szolgálatukat teljesítő tájfutók rendszeres foglalkoztatásával tűnik ki. (Schönherz Zoltán emléktárgyát idei zánkai alapítása fényesen sikerült.)

Lényegesen kisebb adottságokkal, az anyagi erőforrásaik szűkösségével dolgozik a Pápai Textiles és Péti MTE. Hasonló okokból járja kezdeti kálváriáját a nemrég alakult Keszthelyi Haladás.

62 nyilvántartott versenybíró számára 1975-ben 28 rendezvényben nyílt lehetőség gyakorlatszerzésre. A ténylegesen működők legjobbjai a Hungária Kupa ellenőrzésen és három megyei klub kupaversenyén ismerkedhettek meg a versenyrendezés nemzetközi és országos követelményeivel.

Hogy erre nagy szükség van, azt az 1976-os versenynaptár tanúsítja: a X. Hungária Kupa házigazdája Veszprém megye lesz...

Hornák Zoltán

Gérce-Káld, szeptember 13-14. (Miskolc erdő)

NEB	F 21 (22 induló)			N 19 (6 induló)		
	1. Ferenczi Sándor	BVTC	2,03,59	1. Samu Violetta	BVTC	1,31,54
	2. Ládi János	BVTC	2,06,22	2. Horváth Erzsébet	BVTC	1,35,27
	3. Arató János	Ajkai Bányász	2,09,00	3. Ernyei Vera	Ajkai Bányász	1,46,22
	F 17 (8 induló)			N 17 (5 induló)		
	1. Benkő Ottó	Ajkai Bányász	1,19,18	1. Czirják Ildikó	BVTC	1,20,56
	2. Benedek István	BVTC	1,21,10			
	3. Pisch József	BVTC	1,36,11	N 13 (5 induló)		
	F 15 (9 induló)			1. Pintér Melinda	Ajkai Bányász	1,36,38
	1. Németh János	Pápai Textiles	1,0,206	N 11 (2 induló)		
	2. Szőnyi Péter	Péti MTE	1,05,57	1. Boa Ágnes	Ajkai Bányász	1,38,50
	3. Horváth István	BVTC	1,06,08			
	F 13 (9 induló)					
	1. Püskök Péter	MHD. B. fűredi Vasas	1,12,17			
	2. Blró Imre	MHD. B. fűredi Vasas	1,22,52			
	3. Tóth László	BVTC	1,28,09			
	F 11 (15 induló)					
	1. Lévai Sándor	Ajkai Bányász	1,30,14			
	2. Hegedűs Ferenc	Ajkai Bányász	1,30,28			
	3. ifj. Arató János	Ajkai Bányász	3/2,24,18			
	F 35 (4 induló)					
	1. Pintér István	Ajkai Bányász	2,15,04			
	F 45 (5 induló)					
	1. Gáti László	Pápai Textiles	40,22			
	2. Püskök József	MHD. B. fűredi Vasas	40,25			
	3. Nagy Jenő	MHD. B. fűredi Vasas	50,03			

ÉEB Sárpentele, szeptember 20. (Ozvény)

F 21 B (14 induló)

1. Horváth János	Schönherz SE	1,04,58
2. Szelényi Ede	Schönherz SE	1,05,14
3. Hornák Zoltán	BVTC	1,10,56

	F 17 (10 induló)				
	1. Benkő Ottó	Ajkai Bányász	38,08		
	2. Török Mihály	Ajkai Bányász	41,25		
	3. Benedek István	BVTC	43,55		
	F 15 (6 induló)				
	1. Verebélyi András	Ajkai Bányász	42,15		
	2. Németh János	Pápai Textiles	44,25		
	3. Lantos Attila	Péti MTE	45,12		
	F 13 (3 csapat 2x1 fő)				
	1. Pápai Textiles (Somogyi-László)		27,45		
	2. BVTC (Justin-Bódi)		3131,35		
	3. BVTC (Tóth-Biró Gy.)		1,24,10		
	Porva-Csesznek, Ferencháza,	május 18 (Bakony 3)			
CSB	F 21 (2 csapat)			N 19 (1 csapat)	
	1. Ajkai Bányász (Arató-Milaveczi-Varga-Vida)	6,32,11		1. Ajkai Bányász (Ernyei-Bakonyi-Palatin)	9,28,34
	F 17 (3 csapat)			N 17 (1 csapat)	
	1. Ajkai Bányász (Benkő-Molnár-Sebő)			1. BVTC (András-Horváth Czirják)	4,31,39
	F 15 (2 csapat)			N 13 (1 csapat)	
	1. Ajkai Bányász (Kósa L. -Verebélyi-Egresi)	7,52,31		1. Ajkai Bányász (Boa-Márkus-Verebélyi)	4,01,21
	F 13 (4 csapat)				
	1. MHD. B.füredi Vasas (Molnár-Püskök-Czuman)	6,42,24			
	Alsóörs, május 11. (Balatonfelvidék 3/1)				
VB	F 21 (3 váltó)			N 19 (3 váltó)	
	1. BVTC (Francia-Szivák-Ferenczi-Ládi)	3,30,45		1. Keszthelyi Haladás (Tóth-Koronkai-Ott)	4,41,50
	F 17 (4 váltó)			N 17 (1 váltó)	
	1. BVTC (Papp-Benedek-Varga)	2,09,20		1. BVTC (Nagy-Czirják-Bogárdi)	
	F 15 (5 váltó)			F 13 (2 váltó)	
	1. Péti MTE (Lantos-Török-Szőnyi)	2,17,10		1. Ajkai Bányász (Boa-Verebélyi-Márkus)	2,58,55
	F 13 (4 váltó)				
	1. MHD B.füredi Vasas (Czumann-Püskök-Molnár)	2,20,20			



ZALA MEGYE

Zala megye tájékoztató sportja a kevés versenybíró és közeli terepeket ábrázoló kevés térkép miatt nem érte el azt a színvonalat, amit évek óta szeretnénk. A Hungária Kupához készített térképek a két bázisvárostól messze vannak és nemcsak az elfoglalt kevés versenybíróknak vannak messze a pályaelőkészítéshez, hanem a szakosztályoknak is költséges az utaztatás. A legeredményesebben működő két szakosztály a ZTE (aki átvette a Zrínyi Gimnázium versenyzőit) és a Nagykanizsai Gazdász.

A versenyzők a megyében rendezett 17 versenyen kívül 15 idegen rendezvényen indultak.

A legeredményesebb versenyzők a ZTE-ből: Egyed László, Györe Gyula, Turbucz István, Nemesházi László, Csordás József, A Nk.Gazdász versenyzői közül Kovács Márta, Ujhelyi Magdolna, Oszaczk Emma és Orosz Ildikó, a ZTE-ből pedig a szépen feljövő Harsányi Ágnes. (Aki egyébként a rádiós rókavadászon is szép eredményekkel dicsekedhet!)

EB	F 21 (13 induló)		N 19 (3 induló)	
	1. Völgyi Tibor	ZTE	1. Zsoldos Ildikó	Nk.Gazdász
	2. Györe Gyula	ZTE		
	3. Tóth János	Nk.Gazdász		
	F 17 (16 induló)		N 17 (7 induló)	
	1. Nemesházi László	ZTE	1. Kovács Márta	Nk.Gazdász
	2. Tóth András	ZTE	2. Harsányi Ágnes	ZTE
	3. Egyed Bálint	ZTE	3. Ujhelyi Magda	Nk.Gazdász
CSB	F 21 (14 induló)		N 19 (10 induló)	
	1. ZTE		1. Nk.Gazdász	
	(Csordás-Nemesházi-Tóth)		(Bársony-Oszaczk-Zsoldos)	
	2. Nk.Gazdász		2. Vörös Lobogó ZEG	
	(Husz-Tóth János-Kovács Lajos)		(Karbély-Karbély-Bende)	
	3. Nk.Gazdász II.		3. Vörös L.	
	(Bódi-Emmer-Barta)		(Borsos-Madarász-Csanádi)	
	F 17 (14 induló)		N 17 (7 induló)	
	1. ZTE I.		1. Nk.Gazdász (
	(Csordás-Nemesházi-Tóth András)		Ujhelyi-Varga-Kovács)	
	2. Nk.Gazdász			
	(Bagladi-Juhász-CSóka)			
	3. ZTE II.			
	(Turbucz-Kvarda-Csanádi)			

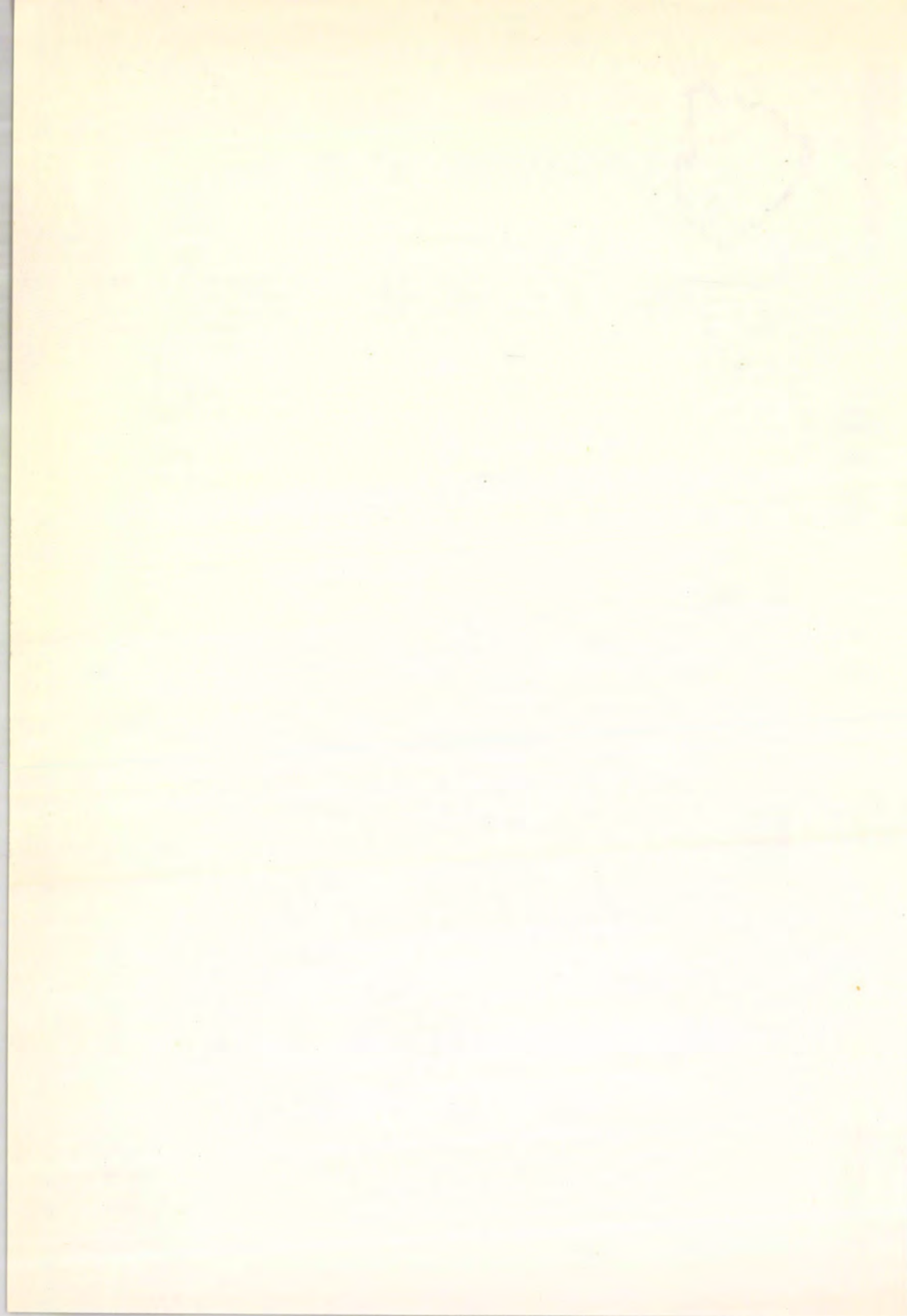

TÁJÉKOZÓDÁSI FUTÁS
TARTALOMJEGYZÉK

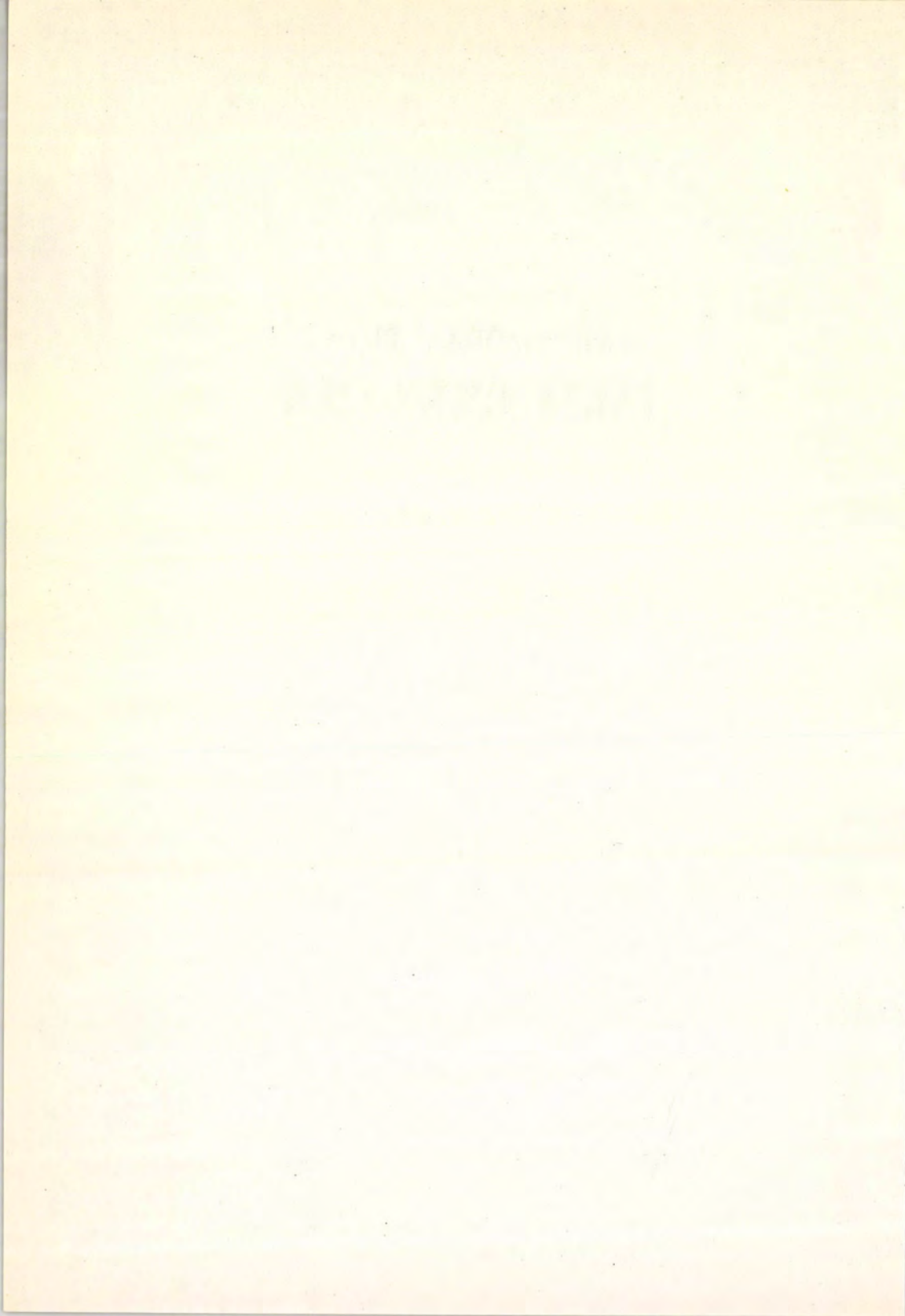

Tájékoztató Futás Tartalomjegyzék

VI. évfolyam

/szerkesztette: dr. Tóth Imréné/
S z e g e d

T á j é k o z ó d á s i F u t á s

a Magyar Tájékoztató Futó Szövetség lapja

1975.

Felelős szerkesztő: Skerletz Iván

Szerkesztő: Szaktilla János

Olvasószerkesztő: Nyitrai György

Képszerkesztő: Józsa Sándor

Rovatcímek

Fülszövegek - Vezércikkek

Sportág történet

Térkép, térképkészítés - Pályakitűzés, pályakitűző versenyek

Edzés, edzéstervezés, edzéselmélet

Káderképzés - Módszertan, technikai ujdonságok

Sportvilág - Sport és Tudomány

Cikkek, riportok hazai és külföldi versenyekről

Az MTFSz -ből jelentjük - Futóhírek -

- Tülevél

Ami a rovatokból kimaradt - Hivatalos közlemények, felhívások

Fülszövegek

A címlap és a hátsó-borító felvételei; miért nem "hivatalos" lap a TF? 1

Lapunk 1 300 példányban jut el az olvasókhoz, érdemes lenne versenyünk propagandájában is hasznosítani 2

Reklamációk a rendszertelen megjelenés miatt 4

A Minisztertanács Tájékoztatói Hivatala és a Kiadó értesítése alapján közlik, hogy a lap évi 6 alkalommal jelenik meg a jövőben 5

A lap szerkesztőségének tervei az új évre / új emberek kapcsolódtak be a szerkesztésbe! 6

Vezércikkek

Hajdu Kálmán: Minősítési színvonal / 36 1. osztályú és 98 ifjúsági aranyjelvényes 1974-ben / 1/1

Deseő László: Diákkörök / a DSK-kban megalakuló Országjáró: Diákok Köreiről / 2/1

Szaktilla János: Jó éjszakát / a versenyeket megelőző éjszákak rendbontásról, fegyelmezetlenkedésről... / 4/1

Balogh Tamás: Enyém, miénk / művelt területen - gondoljuk meg áthaladjunk-e; pályakitűzők

fokozott figyelmet a tervezésnél/	5/1	Hegedűs András: Szól a kakukk IV. /elméleti edzés/	6/8-9,16
Skerietz Iván: Év végi kételyek / a sportágunkban jelentkező és nem mindig örvendetes jelenségekről ... /	6/1	<u>Káderképzés:</u>	
<u>Sportág történet</u>		Deseő László: Kezdőoktatás / az IOF. levél-sorozatáról/	1/8
dr. Szarka Ernő: Bajnokság / akitől nem vártuk, és akik adósak maradtak vele .../	3/ 7-8	Stefan Cornaz: Főelemek alapjai /térképolvasás, távolságmérés, tájolóhasználat/	1/8
dr. Szarka Ernő: A sporttárs kalapja / az 1955-ös évről /	5/ 6	Stefan Cornaz: Edzésfajták / térképolvasás, memória-gyakorlatok/	2/9
<u>Térkép, térképkészítés:</u>		<u>Módszertan:</u>	
Hrenkő Pál: BUÉK - 447 éves térképpel	1/ 16	dr. Csongrádi Jenő: Eltérés pontonként /játék a VB. részideivel/	1/4-5
Deseő László: Az ideális térkép / a svájci OL-ből vélemények/	2/ 3-4	Lénárd Miklós: Sportági kiválasztás	1/7
Év térképe '74 / Nagycsákány /		Fekete János: Versenyzőkről I.	1/9-10
Boros Zoltán: Lap a Népkerről /Egerben/	2/ 14	Hornák Zoltán: Egyéni javaslat /Legyen Ob.elődöntő/	2/4
Hrenkő Pál: A térkép / a Térképbarátok Köre összejövételéről; bírálat a Műemlékvédelem c. lap 1974/2. számában megjelent cikkről/	4/15-16	Lénárd Miklós: Talajfésések /alkalmazkodás a terephez/	2/5-6
<u>Pályakitűzés, pályakitűzőversenyek:</u>		Fekete Jenő: Versenyzőkről II.	2/7-9
Hornák Zoltán: Pályakitűzőverseny, gépesített értékeléssel	5/ 3-4	- - : Terepgyakorlat /a svédországi ifjusági tábor technikai gyakorlatai, mellékletekkel / ford. Esch János	2/10-12
<u>Edzés, edzéselmélet, edzés tervezés:</u>		Vittek Lajos: A tömegesítésért /válasz Lénárd Miklósnak a lap 1/7 ben megjelent írására/	4/4
Vittek Lajos: Edzés tervezés / az ősi, koratavaszi edzésekhöz/	1/ 11	Fekete Jenő: Edzőknek versenyzőkről / pszichológiai problémák/	4/6-8
Hegedűs András: Szól a kakukk / elméleti edzés/ feloldás	3/10-11 3/15	Hajdu Kálmán: Váltó nélkül /egyre fogy a váltóversenyek száma/	5/2
Hartmann Herbert: Edzéselmélet /futóedzés/	3/12-13	- - : Tájfutó rövidfilmek /jegyzék a Bp. MÁV. Ig. tól, valamint a BTFSz. -től kölcsonözhető 8 m/m-es kislemezekről/	5/15
Hegedűs András: Szól a kakukk II. /elméleti edzés/	4/8-9,14	Nyitrai György: Rövi debben /a sportklubok nevének terjengőssége, javaslat kódolásra /	6/3
Hartmann Herbert: Edzéselmélet /edzés tervezés	4/10-11		
Hegedűs András: Szól a kakukk III. /elméleti edzés/	5/8-9,16		
László Csaba: Edzéselmélet	5/10		

Sundelin Atle: Verseny előtt és
alatt /ford. Esch
János/ 6/10

Sportvilág:

Vajda Géza: Áttekintés
/Románia tájékoztatósi
futó sportja/ 2/15-16

John Disley: Előkészítés
/ az 1976. évi VB. -
ről, az Orienteer c.
lapból fordította:
Szentpéteri Monika/ 3/6-7

Osmo Niemalä: Négy év múlva
/-lesz a finnországi
VB./ ford. Homoki Géza
5/ 11

- - : Finnországban / az I.
si tájékoztatósi futó
VB. -ről/ ford. Homoki
Géza 5/ 12

I. Értesítő a VI. Tájékoztatósi Futó
VB. -ről /ford. Szentpéteri Monika/ 6/ 12

Sport és tudomány:

Hegedős András: A fa /világ bajnok
sérüléseiről/ 3/13-14

- - : Láb gombásodásról 4/5

Stefan Cornaz: Verseny előtt
/ a táplálkozásról/ 5/8

Cikkek, riportok, hazai és kül- földi versenyekről:

Zánkai András: Az indulók mondták
/az 1974. évi éjszakai
OB. -ről/ 1/12

Vajda Géza: Tájékoztató rajt előtt
/ az 1974. évi Négyes-
viadalról/ 1/13

Boros Zoltán: November 7. év
/szubjektív-objektív
lencsével/ 1/14

Klimstein László: Veszprémi akti-
vítás /Veszprém megye
kapta az 1976. évi
Hungária Kupa rendezési
jogát/ 2/13

Harcza Gábor: Idegen szemmel
/svéd versenyzők
mondtak véleményt/ 3/ 9

Major Árpád: Fogadtam / a DVTK.
labdarúgóival bükk
terepfutáson/ 4/13-14

Harcza Gábor: Elszalasztott lehetőség
/tömegsport randevu
a Normafánál, résztve-
vők nélkül/ 5/ 77

Boros Zoltán: Anglia köd nélkül
/ a Jan Kjellström
versenyéről/ 5/13-14

dr. Szarka Ernő: Miért népszerű?
Hungária Kupa, 1975./ 6/11

Deseő László: Számvetés / az 1975.
évi külföldi versenyen-
ken rajthoz állt válo-
gottak teljesítme-
nyéről/ 6/13

Az MTF Sz. -ből jelentjük

Versenyzői minősítések adomány-
ozása /Vas Zoltán országos, Cserny
Gábor és Varga Jenő I. oszt./

Társadalmi aktívák megjutalmazása
1974-ben I. osztály /36 fő / és if-
júsági arany jelvényes minősítést
/98 fő/ szerzett sportolók névjegy-
zéke

Megjegyzések a minősítési névjegy-
zékéhez /Hajdu Kálmán/ 1/2-3

Az MTF Sz. nyilatkozata a "tájfutás"
szó használatáról

A kedvezményesen átigazolt /felsőok-
tatási intézményből, sorkatonai szol-
gálatból/ versenyzők eredményének
számítása

Lévai Sándor /Szolnok m. / I. osztá-
lyu versenyzői minősítést kapott

Versenynaptár időpont változás
/Jurisich és Sopron Kupa/

N-19/E kategóriában II. o. minősítésű
ve senyzők is indulhatnak, 1975-ben 3/3

A tájékoztatósi futás versenyzői díjai-
nak szabályozása 4/2-3

Hanga Máriát, az MTF Sz. elnökségi
tagját, oktatási miniszterhelyettesé
nevezték ki.

Az IOF. Kongresszusán /VIII./ hazánkat
Hardicsay Mária képviselte
Hegedüs Ágnes, Szaktilla János Vajda
Géza lemondták válogatott kerettag-
ságukat

Megjelent a "Szélrózsa" benne az új
versenyszabályzattal 5/2

Az MTF Sz. elnökségének IB-je meg-
vitatta a Hungária Kupával kapcsolatos
jelentést.

Ujjászervezték az MTFSz. Propaganda Bizottságát

Nyilatkozat a November 7. ev. műsor-füzetében közöltekkel kapcsolatban

Árleszállított térképek az "egységcsomagban", amely 50. - Ft.-ért kapható

Megalakult az MTFSz. Nemzetközi Bizottsága

Kitüntetések November 7. alkalmából:

Hornák Zoltán /Veszprém m./

Hunyady József /Bp./

Zsigmond Tibor /Borsod m./

Pólya Dezső /Komárom m./

B. kategóriás besorolást nyert a Budapesti Postás SE. szakosztálya

Emlékeztető a versenyszabályzatban foglaltak betartásával kapcsolatban 6/2

Futóhírek:

Baranya-megye legjobb tájékozdási futóját /Szabó László, PVSK/ kitartotta be a pécsi Dunántúli Napló

A megszüntetett Bp. VASAS SC., valamint a VM. Egyetértés SK. szakosztályában sportoltak közül előbbieket a Tipográfia TE., míg az utóbbiak a Bp. Postás SE. színeiben folytatják működésüket

Veszprém megyében Bánkuti Antal kapott megbízást a megyei szakszövetség irányítására

A kaposvári Gépipari Szakközépiskola szakosztályáról érkezett tájékoztatás /szó. vezető: Matuszka Józsefné/

A Pécsi Tanárképző Főiskola SK. elnöksége részletesen foglalkozott a tájékozdási futó szakosztály életével

Baranya megyében /Pécsett!/ nyolc szakosztály működik!

dr. Fenyvesi Csaba olimpiai bajnok nyilatkozata a Bp.-i kocogónapról, az Esti Hírlapban 3/16

Elégedettek Szabolcs-Szatmár megyében az elmúlt évi eredményekkel

A Váci Forte SC. szakosztálya sikereinek Kovácsai - az ifik!

A Nógrád c. lap részletesen foglalkozott a Nagybányai Bányász SC. szakosztályának 1974. évi munkájával 3/16

dr. Karácsony Mária a Vas-megyei Szakszövetség titkára tájékoztatója megyéje életéről

Csongrád megyében nőtt az indulók száma 1974-ben /19 szakosztályból 331 fő indult

rendszeresen versenyeken

Az 1974. évi Eötvös Loránd ev. rendező-sége helyesbítést ad közre, az általa rendezett versenyükön Bozán György által elért helyezésről

Cser Borbála, a BEAC. ifik soproni edző-táborozásáról tájékoztat 4/12

Fejér megyében 11 szakosztályt tartanak nyilván

Szabolcs-Szatmár megyében sportágunk a 9. helyen áll az igazolt versenyzők számát tekintve

Vida Antal lett a Tatabányai Bányász TC. edzője

Budapestre látogatott az NDK. társszövetségének elnöke és főtitkára 6/15

Tülevél:

Kempelen Miklós: véleménye a messzelegesen "problémává" duzzasztott táj-/ékozdási/ futás témáról

Hajdu Kálmán válasza Göbölös Istvánnak a TF. 1974/12 számában megjelent írására 1/15

Török István, a DEAC. 1975. évi Asztalos /I/-Kupa versenyről 5/16

Kovács Attila a sportág színvonalra és a versenybírók szakmai tudása közötti összefüggések boncolása után javaslatot tesz - a versenypályáknak társadalmi zsúrizésére 6/14-15

Ami a rovatokból kimaradt:

düdü: a "The Orienteer" c. lap alapján az 1976. évi VB-ről 1/6

Huszonhárom éves volt /elhunyt Sztankó András a Békés m.-i szakszövetség elnöke/ 1/14

Turchányi Piroksa a BEAC. volt válogatottja és Szász-Domonkos házasságot kötöttek 2/9

Két aktív versenyző /Helmut Conrad és Renata Schrei/ is tagja lett az NDK. szövetségének elnökségének 2/12

1975-ben is megrendezik a hagyományos pétfürdői terepfutóversenyt 2/13

Az 1975. évi fontosabb nemzetközi versenyek a jövő évi VB. színhelyén Finnországban sportágunk a népszerűségi listán az atlétika és sí után következik 3/15

30 fős szovjet csapat érkezése várható a Hungária Kupára

Romániában megrendezték az I. Tájéko-
zódási Futó Szimpoziumot

Magyarok is indulnak az idei svájci
5 napos versenyen 3/15

Cser Borbála a BEAC. edzője és Vajda
Géza a Bp. MÁV. Ig. válogatottja;

Hegedűs Ágnes a BEAC. volt váloga-
tottja és Marosán Miklós, valamint
Szopori Éva és Szakilla János házasa-
ságot kötöttek 4/8

Skandináviában igen népszerű sport-
águnk az idősebb korosztály körében
is /Aftonbladet c. lap nyomán/ 5/4

Szabó Pál lett a Nógrád megyei
Szakszövetség elnöke

Megalkult a Recski Ércbányász SK. -
ban Csongrádi Jenő vezetésével a tá-
jékozási futó szakosztály

Eladó régi térképek Józsa Sándornél
/pontos címmel/

A X. ODOT. alkalmával 1 320 részt-
vevője volt a sportági versenynek 5/8

Egy új orosz-nyelvű szakkönyv kap-
ható az Idegennyelvű Könyvesboltban 5/10

Deseő László: Dolgozni csak ... 6/6-7

Hivatalos közlemények, felhívások:

Harcza Gábor: Egyesületek versenye
/ az 1974. évi pontverseny! / 2/2

Felhívás az OTSH. hivatalos lapjának
/OTSH. Közlöny/ előfizetésére 2/16

Követelményrendszer / a kísérleti
jelleggel bevezetendő követelmény-
rendszer pontozása / 3/1-3

Szövetségi ellenőr /szabályzat/ ; a
térképigénylés rendje 3/4-5

Felhívás térkép helyesbítő alapkö-
tanfolyamára 4/3

Az 1976. évi országos versenynaptár 6/4-5

Az 1976. évi " Ezüstgerely " sport-
tárgy művészeti alkotásokra kitű-
zött pályázat felhívása 6/7-8

Felhívás a sportszerzési Díj ado-
mányozásához javaslat megtételére 6/16

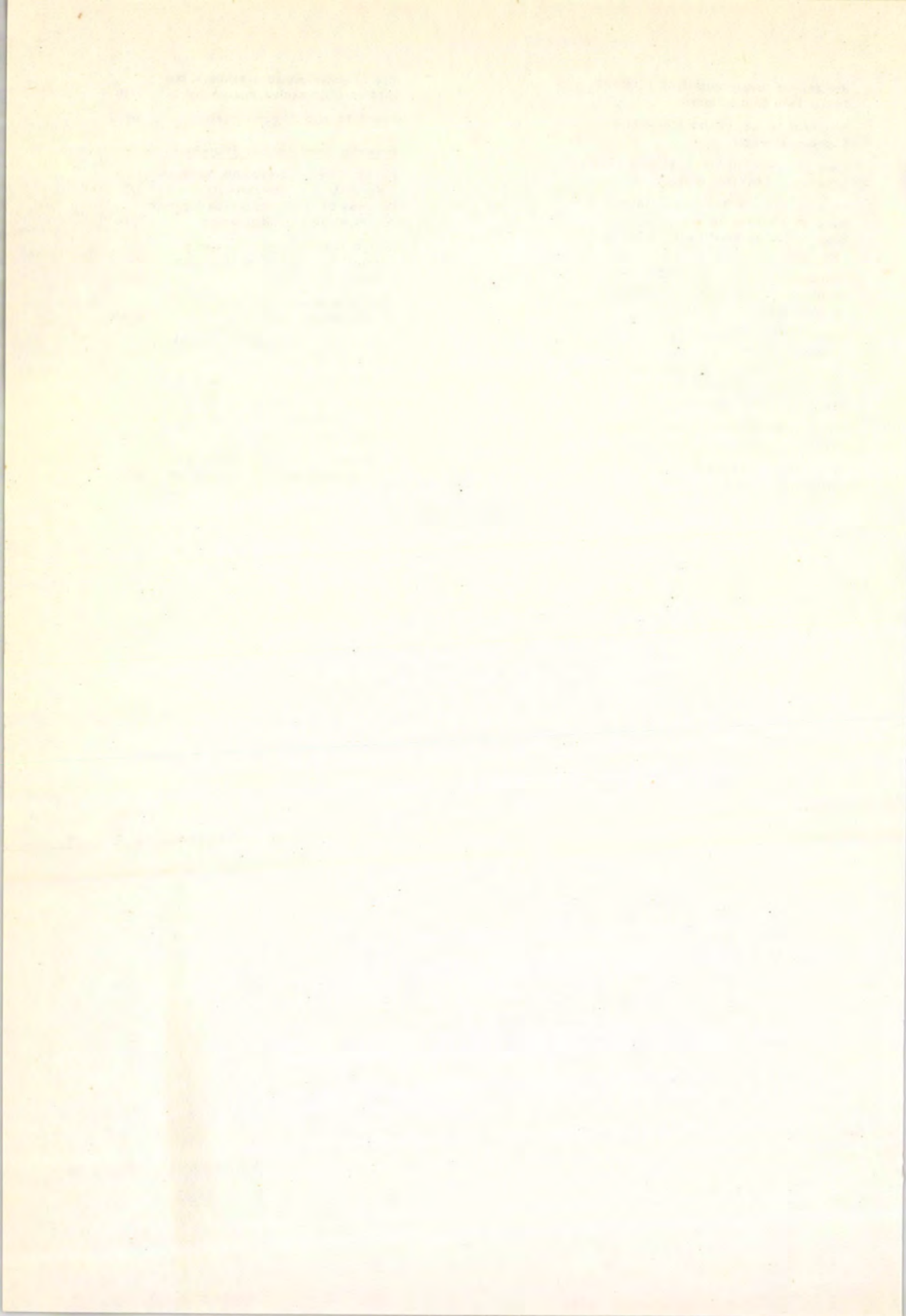

Bozán György

A TÁJÉKOZÓDÁS TECHNIKÁJA



TARTALOM

A TÁJÉKOZÓDÁS TECHNIKÁJA
TÉRKÉPOLVASÁS
Jelkulcsismeret
Domborzatolvasás
Térképmemorizálás
Asszociatív térképolvasás
TECHNIKAI ELEMEK
Iránymenet
Iránylevétel a térképről
Iránykövetés
Az iránymenet hibája
Iránymenet alkalmazása
Nagyvonalu irányfűtés
Precíz iránymenet
Távolságmérés, távolságbecslés
Távolságmérés a térképen
Távolságbecslés a térképen
Lépésszámolás
Térképolvasás
Hüvelykujj technika
Nagyvonalu térképolvasás
Finom térképolvasás
Domborzatkövetés
Egyszerű domborzati utvonalak
Szintmenet
Szintbecslés
Domborzati utvonalak
UTVONALVÁLASZTÁS
Egyszerű utvonalválasztás
Akadályelkerülés
Szintveszteség elkerülése
Utak felhasználása
Legkedvezőbb megközelítés
Biztonság, kockázatvállalás
PONTFOGÁS
Pontmegnevezés
A pont funkciója
Támadópont, támadóvonal
FELHASZNÁLT IRODALOM

A rajzokat készítette: Szentpétery Márta

Az ismeretlen terepen való eligazodás, aminek versenyszerű formája a tájékozdási futás, a terepakadályok leküzdésének fizikai követelményén túl tájékozdási ismereteket is feltételez.

A tájékozdás technikája magában foglalja a térképolvasási, tájolókezelési, távolságbecslési és utvonaltválasztási ismereteket, amelyek az ismeretlen terepen való eligazodáskor, illetve a versenyen felmerülő tájékozdási feladat megoldásához szükségesek.

Az ellenőrzőpontok közötti átmenetet a versenyző a következő lépésekben teszi meg:

- Térképolvasással megismeri a feladatot, amit az átmenet jelent.
- Utvonalt választ.
- A tájékozdás technikai elemeit felhasználva a választott utvonalt lefutja.
- Az ellenőrzőpontot megfogja.

A versenyző tevékenységét általánosabban úgy lehet tekinteni, mint:

- információgyűjtés; ami magában foglalja a térképolvasást és korábbi tapasztalatai felhasználását,
- döntés; ez tulajdonképpen az utvonaltválasztás,
- cselekvés; az utvonalt lefutása és a pontfogás.

Ilyen csoportosításban jobban kidomborodik, hogy az első két mozzanat elvontabb, szellemi tevékenység, tehát elméleti foglalkozásokon is fejleszthető, a harmadik a gyakorlati kivitelezés technikai edzéseket igényel. A szellemi és gyakorlati tevékenység viszont igen szorosan összefügg, mivel ésszerűen a versenyző csak olyan utvonalt is választ, amellyel a terepen meg is tud tenni. Éppen ezért a tájékozdás technikájának ismertetésénél az utvonaltválasztás tárgyalására csak a technikai elemek leírása után kerül sor, jóllehet előbb választ utvonalt a futó, és csak utóbb futja végig.

A technikai elemek részletes vizsgálata nélkül is levonható a tájékozdás technikájának általános érvényű szabálya. Egy ideális átmenetben, amely a futó minden képességét próbára teszi, bármilyen utvonalt is választ a versenyző, biztos, hogy az átmenetet nem egyenes sebességgel futja végig. Az átmenet elején gyorsabban fut egy felfogó pontig, ahonnan lassabban haladva és biztosabban tájékozódva jut el a pontközeli utolsó fix pontig, amit támadó pontnak neveznek, és innen már szinte lépésben teszi meg az utolsó 100-200 métert, s a pontmegnevezés alapján finom tájékozódással fogja meg az ellenőrző pontot. Az átmenet tehát felbontható a felfogóvonalig tartó szakaszra, ahol a futó durva tájékozódással, teljes sebességgel fut. Ezt nevezik zöld szakasznak. A következő a támadópontig tartó sárga szakasz, amely még mindig jó sebességet enged meg, végül jön az ellenőrzőpontig tartó piros szakasz, amely finom tájékozódást igényel.

Az a versenyző követ el legkevesebb hibát, aki mindig csak olyan sebességgel fut, amit az átmenet nehézsége és technikai tudása megenged.

TÉRKÉPOLVASÁS

A térképolvasás a versenyzőnek az a szellemi tevékenysége, amellyel a térképi ábrázolás szabályai szerint készített sokezerszeresen kicsinyített szimbolikus képből következtet a valószínű terepvizonyokra.

A térképolvasásban jelkölcsismeret, térszemlélet és képmemória ötvöződik egybe.

JELKÖLCSISMERET

A versenytérkép nagymértékű kicsinyítésben síklapon ábrázolja a háromdimenziós terepet. Tartalmazza a

- helyzetazonosításra és pontelhelyezésre alkalmas tereptárgyakat,
- utakat, síkrajzi vezetővonalakat,
- a terep dombzatát,
- a terep fedettségét.

Ezeknek a követelményeknek különböző felfogású jelképi ábrázolások együttes alkalmazása tesz eleget. A térkép-jelek az ábrázolás jelképi felfogása szerint a következőképpen oszthatók fel:

- Méretarányban nem ábrázolható tereptárgyak jelképi jelei
- Vonalas objektumok jelképi jelei
- Méretarányban ábrázolható objektumok felülnézeti rajza
- Dombzatábrázolás jelei
- Felületi jelek.

A jelkölcsismeret nem merül ki a jelek lexikális tudásában, azaz nem elég ha a jel képéhez csak egy fogalom kapcsolódik.

T Magasles

↑ Etető

o Határjel

A versenyzőnek fel kell ismernie a jel megfelelőjét a terepen még akkor is, ha a jellel ábrázolt objektum szélsőséges formában jelenik meg (pl. fa ágai közé telepített vadles-zárt figyelő fülkés magasles), valamint a tereptárgy jellegzetes környezetét.

A DOMBORZAT OLVASÁSA

Versenytérképen a domborzatot szintvonalak ábrázolják. A szintvonal a terep azonos magasságu pontjait összekötő képzeletbeli vonal.

A szintvonalrajz kifejezi a

- magasságkülönbséget a terep pontjai között. A magasságkülönbség a két pont között lévő szintvonalak számának és a szintköznek szorzata,
- meredekséget, a szintvonalak sűrűségével,
- lejtéviszonyokat a terepidomok alakja, illetve eséstüske révén,
- a domborzati idomok formáját.

Két pont magasságkülönbségét, a hegyoladal meredekségét és a terep lejtéviszonyait sematikus, azaz térszemléletet nélkülöző domborzat olvasással is meg lehet állapítani. A domborzati idomok formájának felismeréséhez a versenyzőnek a szintvonalrajz alapján képzeletben fel kell építenie a terepet. A képzeletbeli kép sohasem olyan, mint a valóság a térképi egyszerűsítések és a futó gyakorlatlansága miatt, de ha az minél plasztikusabb, annál jobb utvonalat tud választani a versenyző. Azt a látásmódot, amellyel a szintvonalrajz térbeli modellként szemlélhető, plasztikus, vagy domborzati látásmódnak nevezik.



Szintvonalrajz és két oldalról készített plasztikus domborzati képe

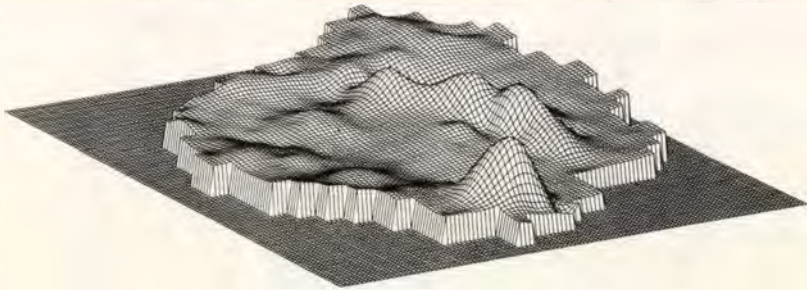

TÉRKÉPMEMORIZÁLÁS

A memorizálás a térképolvasás egyik legtöbbet vitatott módszere. Sokan azt állítják, könnyebb egy-egy pillantást vetni a térképre, mint egy szakaszt emlékezetbe vésni. Továbbá, ha a futó tulbecsüli emlékezőképességét, könnyen súlyos hibát vét. Ma, amikor a versenytérképek olyannyira zsufoltak az apró részletektől, hogy memorizálásuk szinte lehetetlen, de rajzuk elég világos ahhoz, hogy futás közben lehessen olvasni, a memorizálás jelentősége csekély.

Azoknak a versenyzőknek azonban, akikben van érzék memorizálásra, célszerű ezt a képességüket kihasználni.

A memorizálásnak váltóversenyen van jelentősége, ahol a nagy rohanásban nincs mindig idő térképnézésre.



A memorizálás alapvető szabálya, hogy a térképnek csak azoknak a részleteit kell emlékezetbe vésni, amelyek az átmenet végrehajtásához szükségesek.

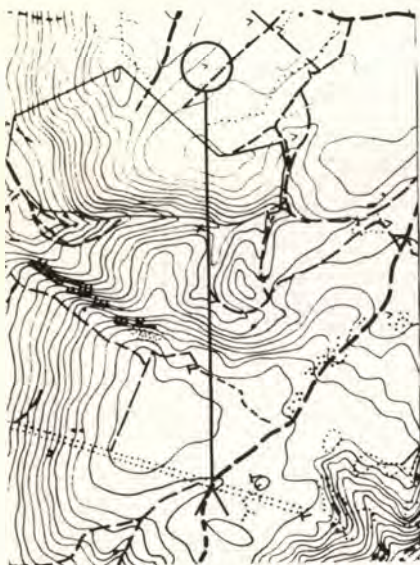

ASSZOCIATÍV TÉRKÉPOLVASÁS

Pusztán a térkép adataira támaszkodó szemléletmód a kicsinyítés és a jelképi ábrázolás miatt szegényes képet ad a valóságos terepről. Bizonyos rutinnal rendelkező versenyző a térkép adatait ki tudja egészíteni a terepről szerzett korábbi tapasztalataival. A versenyzőnek azt az intuitív tevékenységét, mellyel a térképtől kapott összhenyomása révén analógiát tud felállítani a még ismeretlen versenyterep és a korábban lefutottak között, asszociatív térképolvasásnak nevezik.

Asszociatív térképolvasás révén a futó tulajdonképpen az illető terepet az általa ismert versenyterep kategóriák egyikébe sorolja, és azokat a technikai módszereket helyezi előtérbe, melyeket az illető kategóriában a legeredményesebbnek tekint.

A versenyterep megkülönböztetésének árnyaltsága a versenyző rutinján és megfigyelőkészségén múlik.

A magyarországi versenyterepet durva közelítésben öt csoportra oszthatók:

1. Középhegységi terep

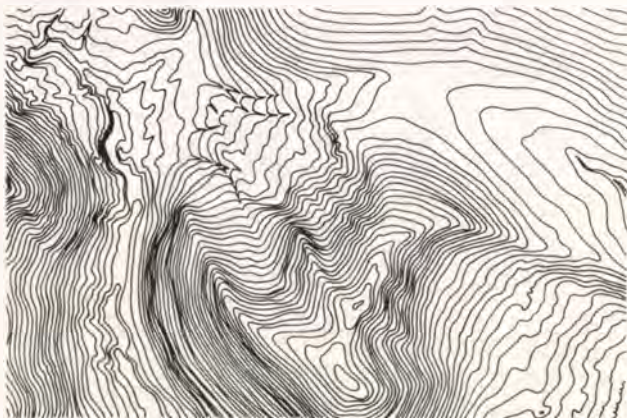

Meredek köves hegyoldalak, mély patak völgyek, markáns domborzati idomok jellemzik. Gyakoriak a sziklaalakzatok, kőmerők. Uthálózatára a völgyek mentén futó és szintben kerülő, jelentősebb utakból kiágazó hosszabb-rövidebb fahordó utak jellemzők.

A terep erdővel fedett.

2. Karsztvidéki terep



A meredeken kiemelkedő mészkőfennsíkot töbrök teszik változatosá. A töbröket kerülgető jelentősebb utakra könek be a töbrőfenéken meghúzódó mészégetőkhöz, és a szénégetőkhöz vezető utak. A fennsík helyenként kopár, a meredek lejtőket szurós karsztbokorerdő borítja. Majd minden töbrő fenekén kis rét van.

3. Alacsonyhegységi terep

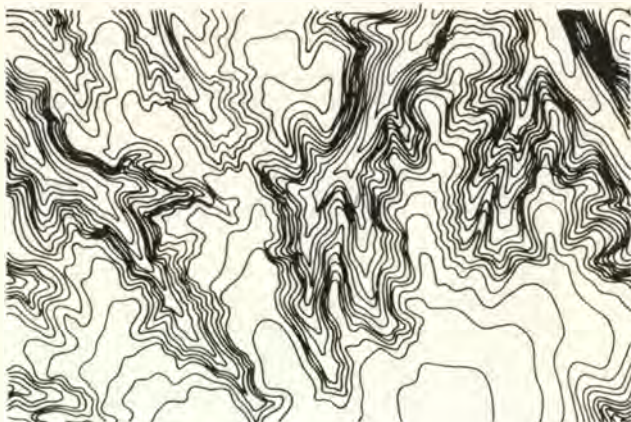

A lapos, hosszan elnyúló gerinceket éles völgyek szabdalják. Változatos, részletgazdag domborzatu terep.
A völgyek fenekén vezető utak a lapos hegytetőkön futnak össze.
A terepet borító cserjés erdő a gerinceken gyakran kirtkul, ligetessé válik.

4. Dombvidéki terep



A lapos jellegű terepet metsződések, meredekfalú horhosok szabdalják. Az utak is néhol bevágásban futnak, gyakori a négyszöges nyiladékhálózat. A terepet borító erdőbe mélyen benyulnak a művelt területek.

5. Síkvidéki terep

Alapszintköz 1 m



A hullámos buckás terep alig ad markáns domborzati pontot. Nemcsak a nyiladékok, az utak hálózata négyzetes, hanem a jelleghatárok és a fák ültetési iránya is. A homokos terep fedettségé a szabályos négyzetögeken belül változatos. Akácerdő, fenyves, művelt terület váltogatják egymást.

TECHNIKAI ELEMEL

Az élversenyzők tájékozódási technikáját vizsgálva, azt találták, hogy az átmenetek megtételéhez három alapvető technikai elemet használtak, mégpedig:

iránymenetet,
térképolvasást,
domborzat követést.

Gyakorlatban ezek a technikai elemek szorosan összefonódva és egymást kiegészítve fordulnak elő.

A következő fejezetekben bemutatott átmenetek általában jól jellemeznek egy technikát, és arra ösztönzik az olvasót, vizsgálja meg az ő tájékozódásában, hogy különböznek el az egyes elemek. Minden térképrészlet kétszer szerepel illusztrációként. Az elsőre a megoldandó tájékozódási feladat van berajzolva, a másodikon látható a feladatot megoldó utvonalon, mely a tárgyalt technikai elemet tartalmazza. Eredményesebb a könyv tanulmányozása, ha az olvasó először maga oldja meg a feladatot, majd ellenőrzi, hogy ez egybevág-e a közölt megoldással. Végül a közölt utvonalat teszi át emlékezetből az első képre.

IRÁNYMENET

Az iránymenet végrehajtása két részből áll. Első az iránylevétele a térképről, második az iránykövetés.

IRÁNSZÖG LEVÉTELE A TÉRKÉPRŐL

Durva iránylevételnél a tájoló irányélét, finom iránylevételnél a tájoló egyik irányvonalát úgy kell ráhelyezni a térképen lévő irányra, hogy az irány-nyíl az elérendő pont felé mutasson.



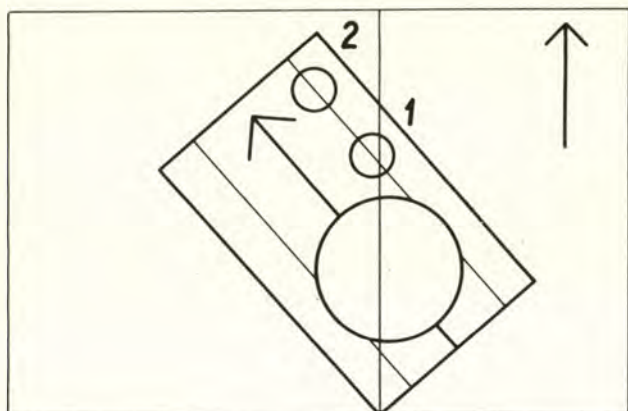
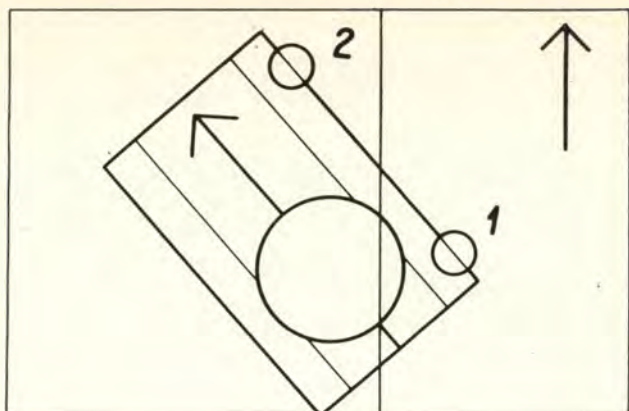

A tájoló szelencéjét addig kell forgatni, míg az irányhárfa északi jele a térkép északja felé nem mutat. Az irány levétele ezzel megtörtént.

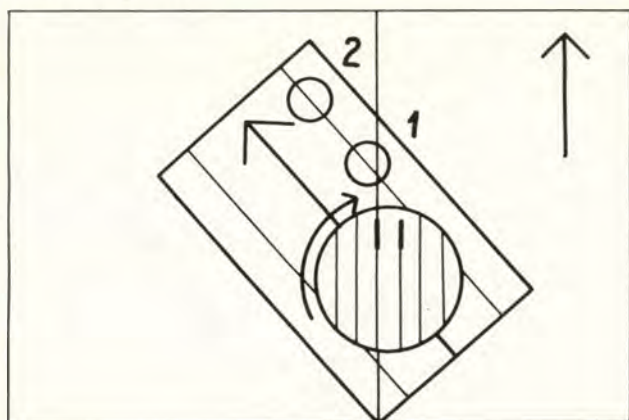

Tájéolóval, a szelence megmozdítása nélkül addig kell forogni, míg a mágnesű északi vége nem fedí az irányhárfa északját. Ekkor a tájoló irány nyila, amit a versenyzőnek követnie kell, az elérendő pont felé mutat.

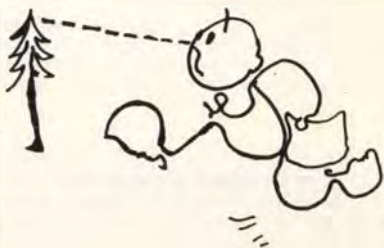
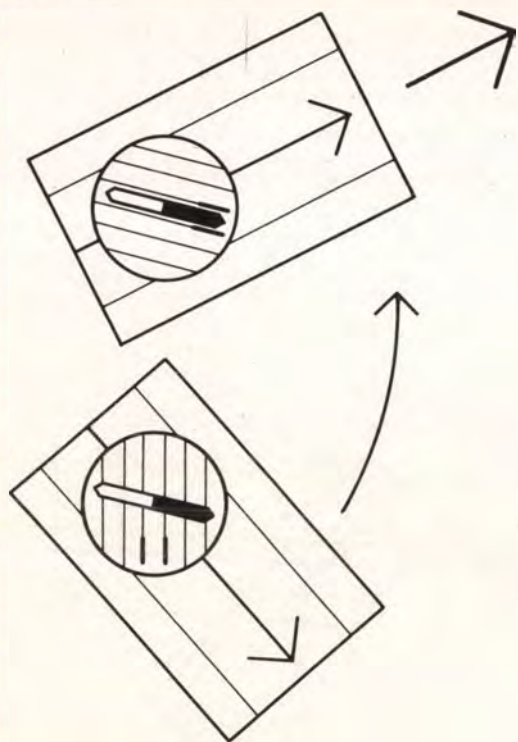

IRÁNYKÖVETÉS

Az iránymenet pontos végrehajtásához a versenyző a tájoló irány-nyílát úgy hosszabbíthatja meg, hogy ki-néz egy távoli tereptárgyat, legkönnyebben egy fát, amely pontosan irányba esik, elfut a kinézett fág, és újra célpontot választ. A terep tagoltsága és az erdő sűrűsége miatt ezzel a módszerrel 30-60 méterenként kell tájolójára nézni. Sokkal sűrűbben kell irányát ellenőrizni éjszaka vagy ködben, amikor nincs lehetőség távoli célpont választására.

A gondosan végrehajtott iránymenet sem mindig hajszál pontosan talál célba. Az eltérés egyik lehetséges oka, hogy a futó a fákat, bokrokat, köveket, vagyis az irányba eső akadályokat akaratlanul mindig jobbról vagy balról kerüli. Másik ok lehet az, hogy a futó irányellenőrzésnél nem tartja a tájólót maga elé, így attól függően, hogy a tájoló melyik kezében van, jobbra vagy balra fogja huzni. Az ilyen rendszeresen előforduló hibákat kis gyakorlattal könnyű ellensúlyozni.

Kiszámíthatatlan hibát okoz viszont az iránymenet felületes végrehajtása, ha a futó nem néz ki irányba eső fát, ha nem a kinézett fánál, hanem csak később ellenőrzi irányát, vagy ha igen távoli objektumot (pl. hegycsúcsot, nagyfeszültségű vezeték oszlopot vagy a napot) választja célpontként, mert az iránytól való eltérést nem lehet észlelni.

AZ IRÁNYMENET HIBÁJA

Az iránymenet hibája két tényezőből, az iránylevétel és az iránykövetés hibájából tevődik össze.

Az iránylevétel hibájában közrejátszik a tájoló szerkezeti megoldása is. Még gondos iránylevételnél is 1 fokos hibával kell számolni. Csapott iránylevétel esetén, ha a futó nem a tájoló irányvonalát használja, ha az irányhárfa a térkép tájolóvonalain kívülre kerül, ha a szelece forgatásával a tájoló is elmozdul stb., a hiba 4-6 fokot is elérhet.

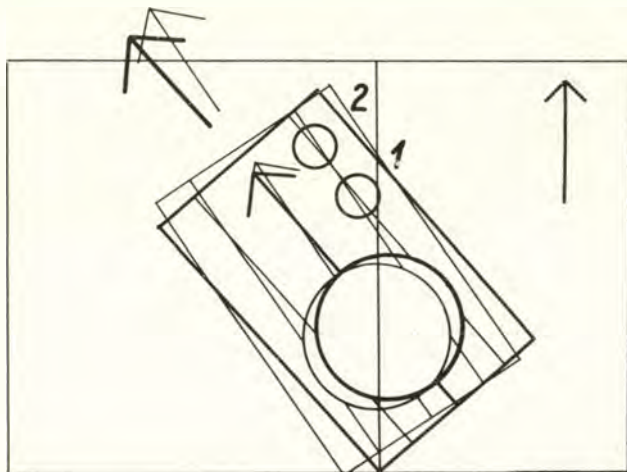

Az iránylevétel hibája annál nagyobb, minél közelebbi pontok közti irányt kell levenni, mert az irányvonal helye egyre határozatlanabbá válik.

Az iránykövetés hibája nagyrészt a versenyző gyakorlottságától függ, és arányos az iránymenet hosszával.

Minél hosszabb az iránymenet, annál több akadály adódik, mely a futót az iránytól eltéríti. Természetesen a különböző irányú eltérések egymást kiegyenlíthetik, és sok hosszú iránymenet közül néhány pontosan is bejöhét. Összességében azonban minél hosszabb az iránymenet, annál nagyobb a szórás.

AZ IRÁNYMENET ALKALMAZÁSA

Az eddigiekből következik, hogy iránymenetet csak bizonyos hibával lehet végrehajtani. Szerencsére a kis pontszerű tereptárgyaknak is, kivéve egyes kis gödröket, van olyan sajátos környezete, hogy az objektum 10 m-ről már felismerhető.

Iránymenetet tehát csak olyan pontosan kell végrehajtani, hogy a hiba az objektum láthatóságát ne haladja meg.

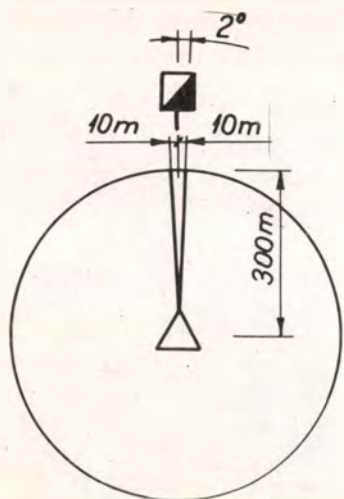

300 méter hosszú iránymenet esetén a 10 méteres eltérés 2 fokal hibaszögöt jelent. Hosszabb, pl. 600 méteres iránymenetnél 10 méteres láthatóság mellett már csak 1 fok eltérés lenne megengedhető.

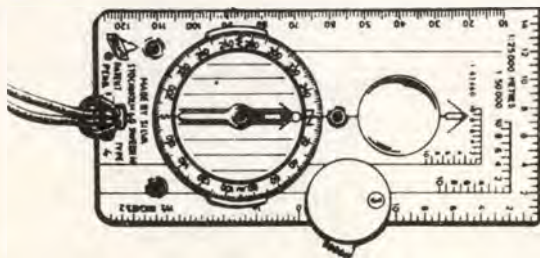

A tájoló szelencéjét tekintve, amelyen egy osztás 2 foknak felel meg, érzékelhető, milyen nagy pontosságot jelent a 2 fokal hibaszögön belüli iránymenet.

Az iránylevételből és iránykövetésből adódó hiba még a legnagyobb figyelem mellett is legfeljebb 3-400 méter hosszú finom iránymenetet enged meg. A részletes térképeknek köszönhető, hogy ezeknél nincs is szükség ennél hosszabb finom iránymenetre, mert az ellenőrző pont 400 méteres körzetén belül mindig van helyzetazonosításra alkalmas pont. Még 3-400 méteres iránymenetnél is könnyen adódik az objektum láthatóságánál nagyobb hiba, ezért a finom iránymenetet mindig össze kell kapcsolni lépésszámolással, esetleg térkép-olvasással. A részletes térképek eredményeként sokan úgy vélik, hogy a tájolóhasználat jelentősége csökken, sőt teljesen mellőzhető is. Pedig a tájolóhasználatl néhány átmenetben időt lehet nyerni, máshol a tájoló növeli a futó biztonságát.

A tájoló értékes segédeszköz annak, aki tudja használni. Az iránylevétel idejét vizsgálva kezdők esetén, 20-30 mp adódott. Gyakorlott versenyzőknél 10, élversenyzőknél 3 mp-re volt csak szükség. Ilyen rövid időt egy átmenetben a keverés megelőzésére akár többször is érdemes áldozni, azaz egy átmenetben akár több részirányt is célszerű levenni.

NAGYVONALÚ IRÁNYFUTÁS

Nagyvonalú vagy durva irányfutás felfogó vonal megközelítésére szolgál. Ehhez elegendő az átmenet fő irányának levétele. Futás közben a versenyző nem ragaszkodik a pontos irányhoz, hanem mindig arra fut, amerre könnyebben áthatolható a terep. A tulzott nagyvonalúság természetesen durva hibához vezethet, ezért célszerű az irányfutást durva térkép olvasással összekapcsolni. Durva irányfutás helyes végrehajtása esetén egy kevésbé tagolt lankás terepen úgy kell a versenyzőnek teljes erőből futnia, hogy 1 km-es átmenetben az iránytól 100 méternél jobban ne térjen el.

A nagyvonalú irányfutás leginkább kevésbé tagolt lapos terepen alkalmazható, különösen ha az erdő jól futható.

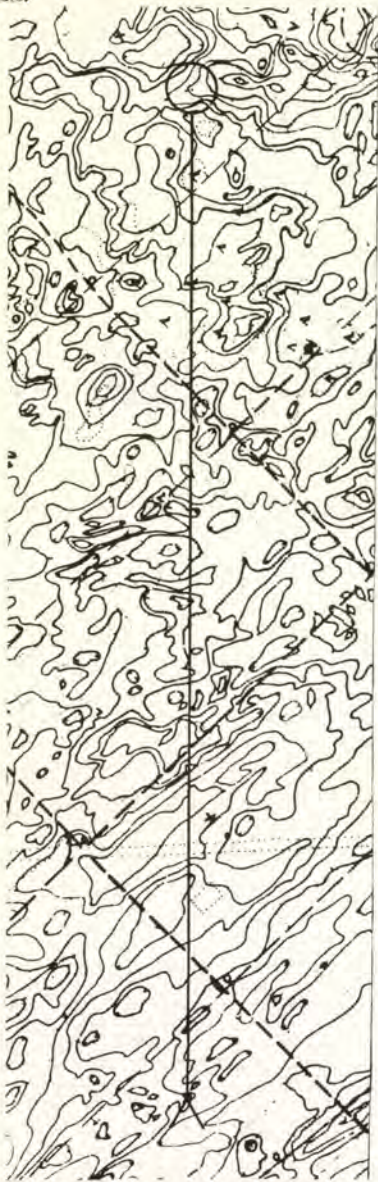



Az átmenetben lévő sok apró domborzati elem azonosítása szükségtelen az ellenőrzőpont előtt markáns felfogóvonal miatt. A nyiladékkeresztezéssig az átmenet teljes sebességgel futható. E pont elérésére szolgál a nagyvonalu irányfutás.

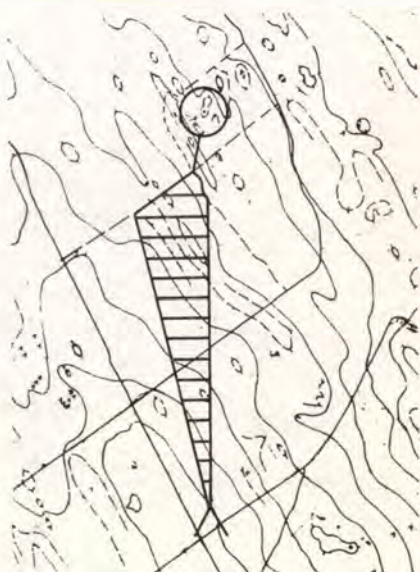

Az átmenetben lévő síkrajzi objektumok - az elhagyott utak - azonosítása felesleges, mert ellenőrzőpont előtt növényzeti felfogóvonal van. A futót a két bozotos erdőréssz a nyiladék-ösvény keresztesítésbe tereli. Itt jól érzékelhető, hogy a nagyvonalu irányfutás durva térképolvasással kell, hogy párosuljon.

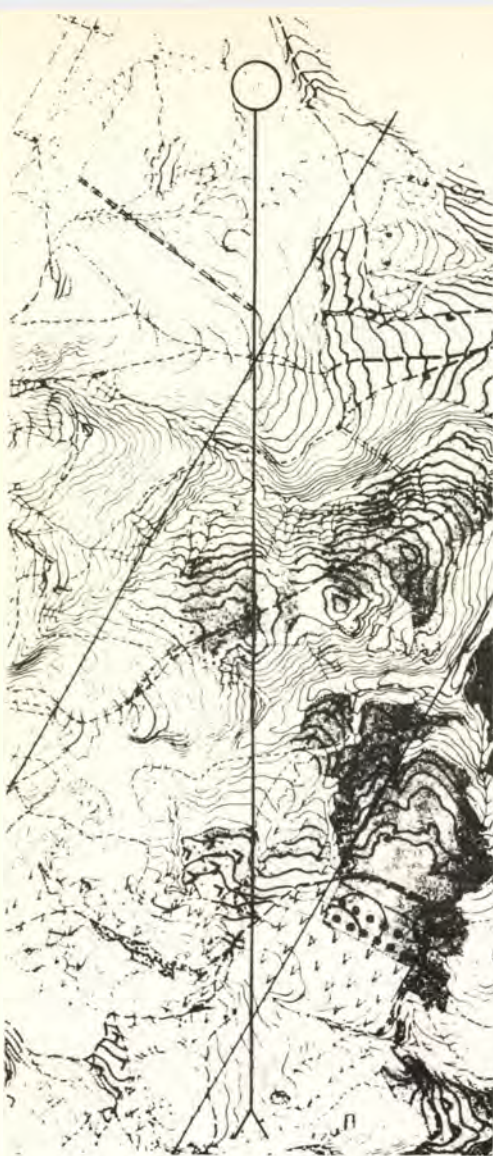

Tagolt domborzat esetén is adódhat helyzet, hogy a terep keresztirányú szabdaltsága miatt semmiféle kerülő nem fizetődik ki. Meredek hegyoldalokban a szintezés igen nehéz, így marad az irányfutás. Az ellenőrzőpont elől a horhos és az ut felfogó vonal. Az átmenet odáig nagyvonalú irányfutással és térképolvással tehető meg. A versenyzőnek arra kell ügyelnie, hogy szintvesztés elkerülése miatt a jelzett mezőtől ne térjen el.

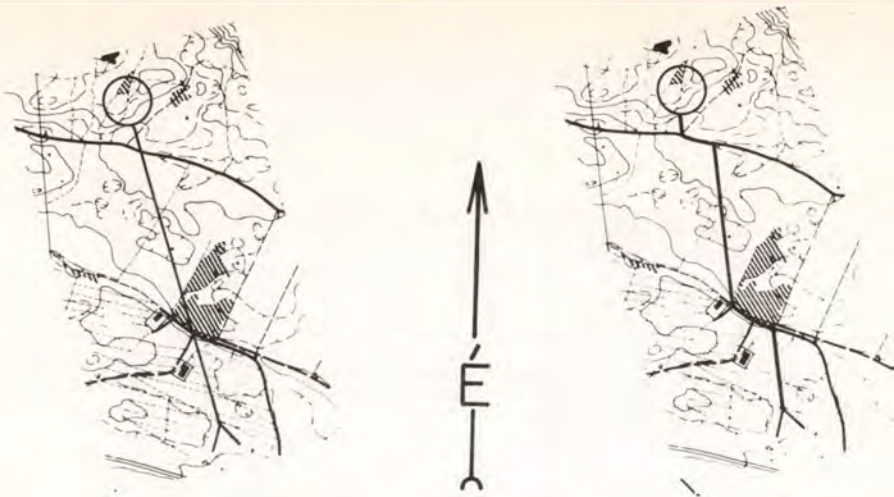

Az átmenet irányát le se kell venni abban az esetben, ha az átmenetben lévő helyzet azonosításra alkalmas pontok egyszerűen valamely égtáj felé futással elérhetők.

FINOM IRÁNYMENET

Részletszegény terepen, ahol az ellenőrzőpont közvetlen közelében nincs olyan domborzati vagy síkrajzi részlet, amely alapján a futó a pontot közvetlenül megfoghatná, kénytelen a támadóponttól finom iránymenetet végrehajtani. Ez tulajdonképpen lépésszámolással összekötött igen gondos iránymenet, ahol a pontosság érdekében a versenyző, ha kell csak gyalogol.

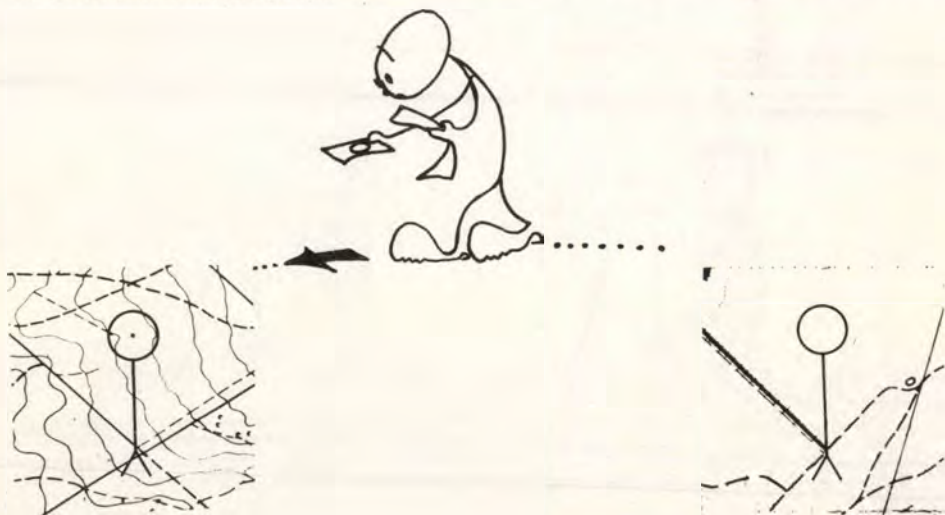

300 méternél rövidebb finom iránymenetet még könnyen végre lehet hajtani 10 méternél, nem nagyobb hibával, 10 méterről pedig az ellenőrzőpont, vagy a pontmegnevezésben megadott objektum általában észrevehető.

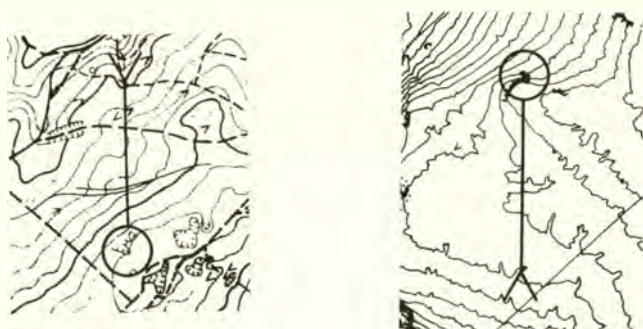

300 méternél hosszabb finom iránymenetet csak akkor vezet célra, ha az ellenőrzőpont egy nagyobb objektumon van, amely az iránytól való 10 méternél nagyobb eltérésnél is észrevehető.

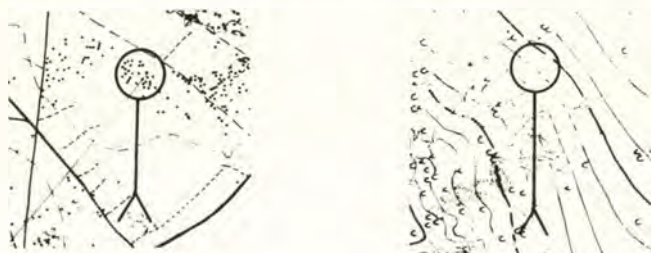

Ha az ellenőrzőpont környéke annyira zsufolt apró részletekkel, hogy azok egyenkénti azonosítása feleslegesen sok időbe kerülne, akkor szintén célszerű finom iránymenetet választani.

Melléirányzás



Vonalas objektumon lévő ellenőrzőpontra finom iránymenetben érkező versenyző könnyen veszhet értékes percekét, ha nem tudja, hogy jobbra vagy balra esik-e tőle a pont. A futó úgy tudja elkerülni a keverést, ha az iránymenet bizonytalanságának megfelelően már eleve 20-50 méterrel az ellenőrzőpont mellé veszi az irányt. Az ellenőrzőpontot arról az oldalról célszerű megközelíteni, amerről a táv és szint a kevesebb.

TÁVOLSÁGMÉRÉS, TÁVOLSÁGBECSLÉS

A versenytérképek méretaránya leggyakrabban $M = 1:20\ 000$. A tájékozási versenyzés egyik alapvető követelménye egyrészt, hogy a futó érezze, mit jelent ez a huszezerszeres áttétel, másrészt ha kell pontosan tudja állapítani, hogy bizonyos térképi távolság mekkora terepi távolságnak felel meg.

TÁVOLSÁGMÉRÉS A TÉRKÉPEN

A térképen lévő távolságokat mm-beosztású vonalzóval, vagy a térkép méretarányának megfelelő léptékvonalzóval lehet mérni. Az első a távolságot mm-ben adja, ezért át kell számítani a térkép méretarányának megfelelően.

$M = 1:20\ 000$ térképen $1\text{ mm} = 20\text{ m}$
 $1\text{ cm} = 200\text{ m}$

A léptékvonalzó használatánál a távolság közvetlenül méterben olvasható le, tehát egyszerű és gyors, de mindig csak a megfelelő méretarálynál alkalmazható.

1km

_____ $M:1:25\ 000$

_____ $M:1:20\ 000$

_____ $M:1:16\ 666$

_____ $M:1:15\ 000$

_____ $M:1:10\ 000$

Sajnos a legtöbb tájolóba a mm beosztás mellett 25 és 50 ezres lépték van gravírozva, amelyen versenytérkép ma már nem fordul elő. Viszont ragasztható a tájolóra 20 ezres léptékű papírcsik.



A távolság pontos lemérésére finom tájékozásnál van szükség



Nagyvonalú tájékozódásnál nincs szükség az egyes szakaszok pontos lemérésére, elegendő a távolság becslése.



Kétféle becslés fordul elő. Az egyik az összehasonlító becslés, amikor utvonálválasztásnál a futó eldönti, hogy két vagy több utvonal közül melyik a rövidebb. Az ilyen összehasonlítás nem jelent problémát, az ember általában könnyen tud különbséget tenni.

A másik az "abszolút" becslés, amikor egy szakasz méterekben kifejezett hosszára van szükség. Bizonyos fokig ez a becslés is felfogható összehasonlításnak, hiszen a versenyző az 500 méterenként húzott tájoló vonalakhoz, vagy valami más mércéhez hasonlítja a szakaszt. Távolságbecslésnél a 10 %-os pontosság könnyen elérhető.

Becslésnél figyelembe kell venni, hogy a távolságok részletgazdag terepen nagyobbak, rossz megvilágításnál kisebbnek tűnnek.

LÉPÉSSZÁMOLÁS

A terepen egyetlen jól bevált módszer van a távolság becslésére, ez a lépésszámolás. A lépésszámolás pontossága elérheti az 5-10 %-ot, ami sok esetben, pl. finom iránymenetnél értékes segítséget jelent.

Lépésszámolásnál csak minden második lépést célszerű számolni. Sokszoros, pontos távon végzett ellenőrzés után meg kell jegyezni, hogy 100 méter megtételéhez kerekén hány dupla lépés szükséges. A térképen lement távor fejben lehet átteni lépésszámmá.

Bizonyos gyakorlattal a lépésszámolás teljesen automatikussá válik, sőt azt is meg lehet tanulni, hogy emelkedőn, vagy hozóban futva a versenyző gépiesen kihagyja egy-egy lépés számolását a lépéshossz csökkentésétől függően, hogy mindig az átlagos 100 méterenkénti lépésszámot kapja.

A lépésszámolás a tájolóhasználathoz hasonlóan nem értelmetlen túlmunka, hanem értékes segédeszköz annak, aki jól begyakorolta.

Markáns felfogóvonalon között futva meg lehet lenni nélküle, de finom tájékozódásnál nélkülözhetetlen.



TÉRKÉPOLVASÁS

A térképolvasás mint az átmenet megtételére szolgáló egyik technikai elem alkalmazásánál a futó a térképen ábrázolt vezető, felfogóvonalakat és helyzetazonosításra alkalmas pontokat használja fel az elérendő pont megközelítésére, anélkül, hogy tájolóját igénybe venné, vagy figyelemmel lenne a terep domborzatára.

A következőkben tárgyalt térképolvasás gyakorlati tevékenység, szemben a korábbi fejezetben kifejtett térképolvasással, amely a tájékozódási feladat megismerését, a térkép képzeletbeni megelevenítését célzó szellemi tevékenység volt. Az egyiket lehet fejleszteni teremben elméleti foglalkozáson is, a másikat, amelyről itt lesz szó, csak terepen, térképpel futva.

Az egyre tökéletesedő térképek következtében a térképolvasás, amely a tájékozódás legelvontabb eleme, a versenyzés domináló elemévé válik.

Sok gyakorlással juthat el a helyzetét jellegzetes pontokon azonosító kezdő addig, hogy a terepvonalakon való óvatos haladás után, a szintvonalak rajzolta térbeli felületen érezze magát. A térképolvasás szükséges, de nem elégséges feltétele a térképjelek tökéletes ismerete. Senki sem engedheti meg magának, hogy olyan jelet találjon a térképen, amelyről nem tudja mit jelent a terepen. Különösen a vonalas jeleket kell jól ismerni és tudni, hogy melyik jelent felfogóvonalat, és melyik használható csak vezetővonalként.

HÜVELYKUJJ TECHNIKA

A versenyek egyre fokozódó irama miatt a térkép tanulmányozására fordítható, egyre jobban csökkenő időt a lehető leggazdaságosabban kell kihasználni. A versenyző, hogy szeme akaratlanul se terelődjön el a soronlevő átmentről, legjobb, ha a felesleges térképrészeket lehajtja. Még kicsire hajtott térképen is problémát jelenthet a pillanatnyi álláspont megtalálása. A hüvelykujj technika abban áll, hogy a futó úgy fogja hüvelykujja és négy ujj közé a térképet, hogy hüvelykujja arra a pontra mutasson, ahol legutoljára azonosította helyzetét. A versenyző hüvelykujja pontról pontra végigköveti a megtett utvonalat. A térképre rápillantva keresgélés nélkül látni az álláspontot. Még hatásosabb a hüvelykujj módszer, ha a futó piros ragasztószalagból kivágott háromszöget ragaszt hüvelykujj körmére, amivel piros nyílként mutat a térképen azonosított pontokra.



NAGYVONALU TÉRKÉPOLVASÁS

Nagyvonalu térképolvasásnál a futó nincs tekintettel a térkép finom részleteire, hanem csak egymástól 3-500 méterre lévő markáns azonosító pontokat néz ki. Ez a technika arra szolgál, hogy a futó a legrövidebb idő alatt érjen az ellenőrzőpont közelébe, de teljes sebességgel való futás közben is tájékozódják a felfogó vonalak alapján. A ritka helyzetazonosítás azonban magába rejti a durva hiba lehetőségét, ezért a nagyvonalu térképolvasást érdemes lépésszámolással, vagy durva iránymenette összekapcsolni.

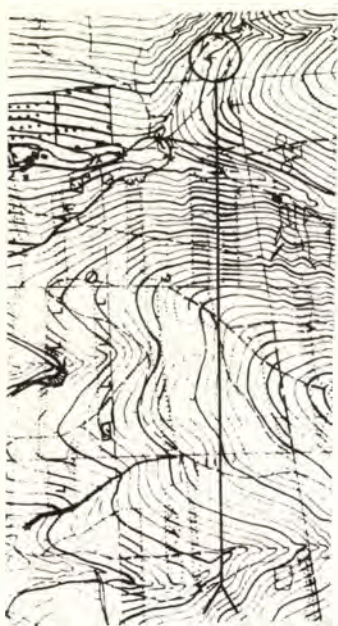

A nagyvonalú térképolvasás markáns síkrajzu vagy domborzatu terepen alkalmazható, ahol az átmenet egyes pontjainak (az ábrán nyíllal jelölve) azonosítása gyors futás közben sem jelent problémát.

Azonosítási pontok felületés ellenőrzése és az iránylevétel elmulasztása durva hibához vezethet.

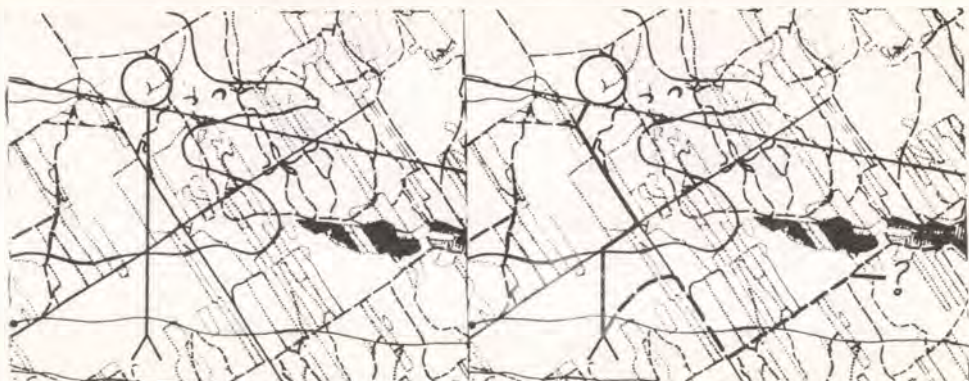

Az átmenet helyes végrehajtásakor a ponttól irányba fut ki a versenyző, a nyiladékkereszteződésben ellenőrzi a vadlest, a patakig futva figyeli a növényzetet. Felületes versenyző a ponttól észre fut ki, nyiladékkereszteződésről azt jegyezte csak meg, hogy balra kell fordulni és elfut az ellenőrzőponttól 900 méterre lévő másik patakig. Helyzete teljesen reménytelen, mert eddig minden " stimmelt ", most sejtelve sincs hol van.



Részletgazdag terepen is alkalmazható a durva térképolvasás, ha a futó egyértelmű helyzetazonosító pontokon átvető utvonulat választ.

FINOM TÉRKÉPOLVASÁS

Finom térképolvasás az, amikor egy nehéz átmenet megtételéhez a versenyző a térképen lévő összes részletet azonosítja a terepen. A finom térképolvasás elképzelhetetlen hüvelykujj technika nélkül. Részletgazdag terepen, ahol leginkább van szükség finom térképolvasásra az összes terepidom és tereptárgy azonosítása időt jelent, ez a technika tehát csak lassu előrehaladást tesz lehetővé.

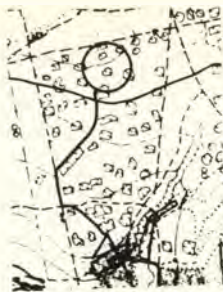
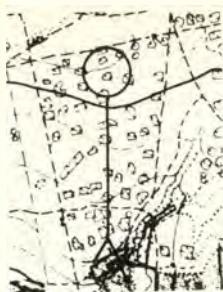

Finom térképolvasásra részletgazdag terepen vezető, rövid átmenetben, valamint pontközben van szükség, ahol markáns objektumok nem könnyítik a tájékozódást. Természetesen az apró tereptárgyak között is meg kell találni a legbiztosabb utvonalat és azt követni pontról pontra.

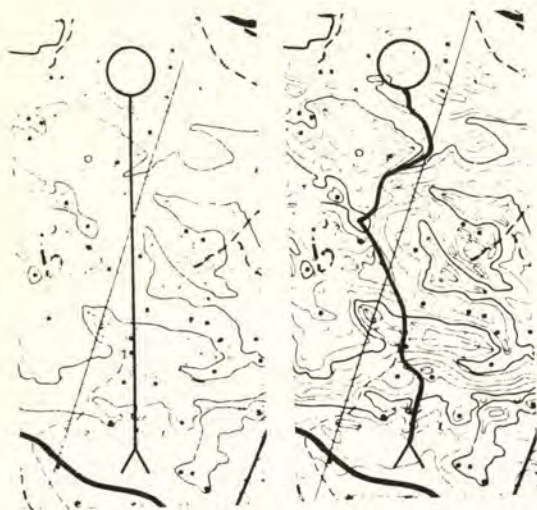

Domborzatlag tagolt terepen, ahol az észszerű utvonaltól való eltérés szintvesztéséget is jelent, szintén szükség van finom térképolvasásra.



Utakban szegény, nehezen azonosítható szintvonalrajzu terepen is meg lehet tenni hosszú átmeneteket, ha a finom térképolvasáshoz iránymenet és lépésszámolás kapcsolódik.

DOMBORZATKÖVETÉS

A domborzatkövetés technikája abban különbözik a térképolvasás és az iránymenet technikájától, hogy míg az előbbinél pontról pontra, az utóbbinál egy egyenes vonalon mozgott a versenyző, itt olyan utvonalat követ, amely a terep térbeli viszonyaihoz idomul.

Az iránymenet egy a térképolvasás két, a domborzatkövetés pedig három dimenziós utvonalknak tekinthető, illetve végrehajtásuk ilyen szemléletet tételez fel.

Egyszerű tájékozódási feladatokhoz elég a domborzat sematikus olvasása. Bizonyos idomok, mint a kup, a töbör, a nyereg, helyzetazonosításra alkalmas pontszerű objektumoknak is tekinthetők, más vonalas domborzati elemek, így a metsződés, a völgy, a gerinc, pedig síkrajzi vezető vagy felfogóvonalhoz hasonló szerepet is játszhatnak. Kezdő versenyző is felhasználhatja tájékozódásában ezeket az idomokat anélkül, hogy térbeliségükre tekintettel lenne. Az élversenyzőt a fejlett térszemlélet, a domborzati látásmód különbözteti meg a kezdőtől.

EGYSZERŰ DOMBORZATI UTVONALAK

Az egyszerű domborzati utvonalk némelyike, ahogy az a következőkben látható, lehet igen nehéz átmenet. Az egyszerűség abban áll, hogy a futónak nem kell figyelembe vennie a terep térbeli viszonyait. Az egyes domborzati idomokat tekintheti pontoknak, vagy vonalnak. Végző soron azonban a futó domborzati látásmódjának fejlettségén és absztraháló képességén múlik, milyen idomokat tud pontoknak vagy vonalnak teinteni. Kezdő számára pl. csak egy mély horhos felfogóvonal, de rutinosabb futónak már egy borda vagy lejtőtől is az.

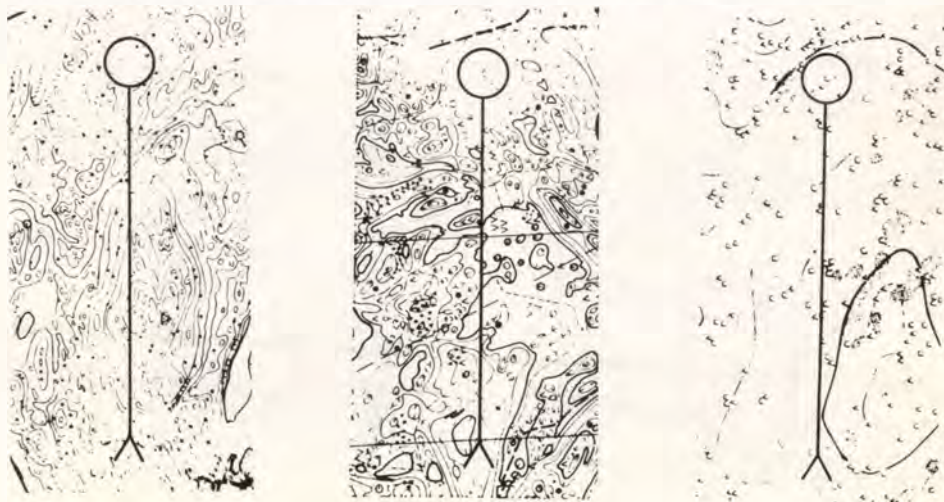

Kupok, mélyedések vagy gödörök pontszerű síkrajzi objektumokhoz hasonlóan használhatók helyzetazonosításra. A bemutatott átmenetek iránymenettel összekapcsolt finom térképolvasással megtehetőek, anélkül, hogy az amugy is lapos terepet térben kellene elképzelni.

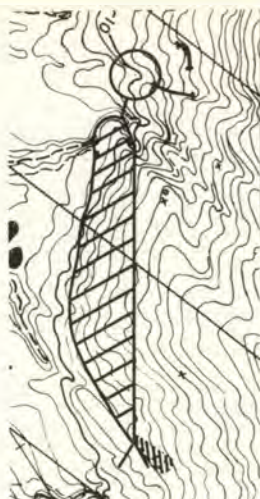
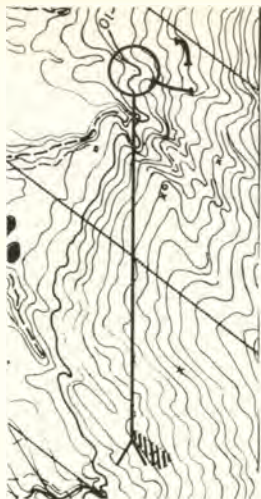

A metszódések, völgyek jó felfogóvonalaként szolgálnak.



A gerincek, völgyek általában jó vezetővonalak. Különösen vízfolyás¹ következtékör válik az átmenet síkrajzivá, a domborzat pedig háttérbe szorul.

SZINTMENET, SZINTFUTÁS

A szintmenet olyan egyszerű domborzati utvonal, amelynél a futó a terep térbeli alakulataira való tekintet nélkül csak arra figyel, hogy kiinduló pontjának magasságától se lefelé, se felfelé el ne térjen. Utvonala térképen egy szintvonalon fut.

A szintmenet az iránymenethez hasonlóan alapvető technikai elem, lektismeretes begyakorlása után szinte mechanikusan alkalmazható.

A szintmenet pontossága nagyban függ a terep meredekségétől.

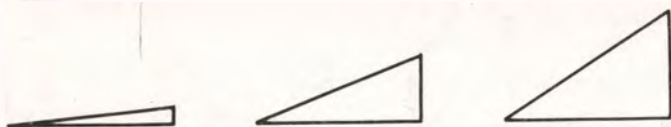

*Szintmenet:
bizonytalan*

kedvező

nehéz

Lankás terepen kb. 5 fokos lejtőszögig a szintmenet bizonytalan, hiszen 5 m szintbeli eltérés 50-60 m hibának felel meg. 20-25 fok közötti lehet legjobban szintben futni. Itt 5 m szintbeli eltérésből 10-15 m hiba adódik, amennyi pontmegközelítésnél még megengedhető.

30 fok feletti lejtőn a kőfolyások, vagy egyszerűen a lejtő meredeksége miatt nehéz szintmenetet végrehajtani.

45 fokosnál meredekebb lejtő csak sziklafalként képzelhető el. Ez töredezett sziklafal esetén lehet éppenséggel járható, de semmiképpen sem versenytvonal.

Szintmenetet nagyban megkönnyíti a teraszosan művelt erdő, a szintben vezető vadcsapások; viszont megnehezíti a hegyoldal kövessége, szabdaltsága.



Szintmenet megkezdése előtt meg kell győződni arról, hogy valóban egy szintben van-e az elérendő pont. Sűrű szintvonalrajznál, különösen ha nincsenek megvastagított főszintvonalak, ez nem is könnyű feladat.

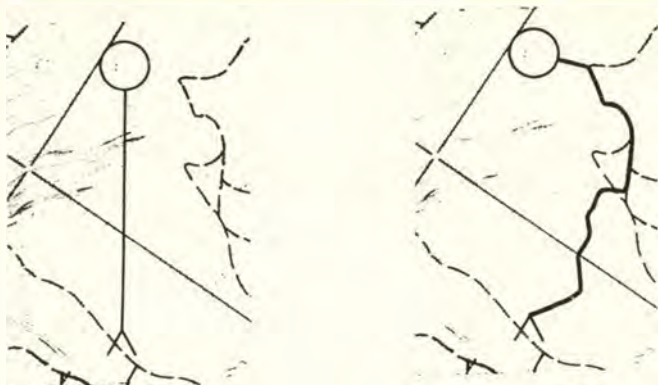

Szintmenettel a versenyző elkerülheti, hogy feleslegesen vegyen fel szintet.

SZINTBECSLÉS

A gyakorlatban ritkán adódik tiszta szintmenet. Az elérni kívánt pont a kiindulási helytől szintben legtöbbször eltér. A domborzatérzékelés fejlettebb foka szükséges ahhoz, hogy a versenyző érezze, szintben mennyit ad le, illetve vesz fel. A szintbecslés más készségekhez hasonlóan fejleszhető, automatizálható. Általában kötődik a leggyakrabban használt szintkörhöz és méretarányhoz, ezért ettől eltérő térképen a futó körültekintőbben mozogjon.

Nyílt, tiszta, jól futható hegyoldalban az ember hajlamos a szintkülönbséget alábecsülni, bozótos, köves, nem belátható terepen pedig túlbecsülni.





Ha az elérendő pont szintben lényegesen magasabban fekszik, célszerű olyan utvonalat választani, amelyen a leküzdő szint egyenletesen oszlik meg. Az egyenletes emelkedésű utvonal előnye a gazdaságos futhatóságon kívül, hogy tájékozódásilag is könnyebb végrehajtani. Az utvonalról, azaz a helyes emelkedéstől való eltérést a futó azáltal is érzi, hogy a futás könnyebben vagy nehezebben megy-e.

DOMBORZATI UTVONALAK

Domborzatilag tagolt, szintes terepen adódnak olyan átmenetek, ahol már nem elegendő a szintvonalrajz szematikus olvasása, hanem plasztikus domborzati látásmódra van szükség. Felmerül ugyanis az az igény, hogy a szintmenettel, vagy egyenletes emelkedésű utvonalal járó nagy kerülőút és a legrövidebb utvonal nagy szintkülönbsége között olyan optimális utvonalat fusson a versenyző, amely időben a legrövidebb.

Az optimális utvonal végig futásához a plasztikus látásmód önmagában kevés, nagyobb technikai tudás is kell, hogy a versenyző a meglátott utvonalról ne térjen el a terepen.

Szinttartás



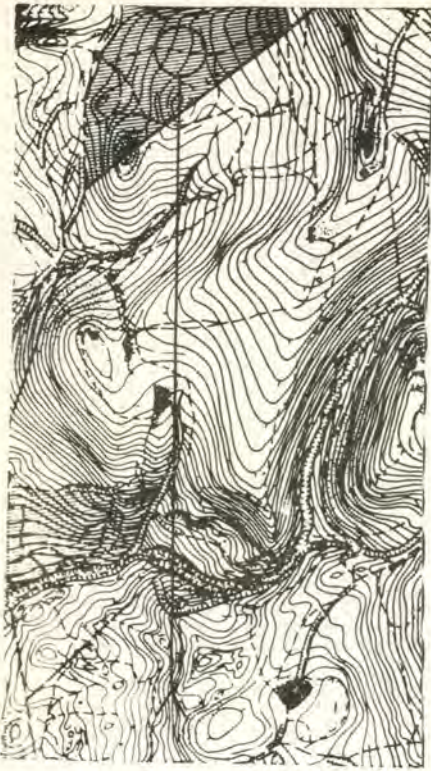

Domborzati átmenetben legelső azt megállapítani, hogy az elérendő pont szintben lejjebb, vagy feljebb van.
 Attól függően kell törekedni a szint tartására, vagy lehet választani lejtős utvonalat.
 Optimális utvonalt



A meredek gerincoldalakon lehetetlen végig szintezni. Az optimális utvonal az iránymenethez simuló egyenesen lejtő és emelkedő szakaszokból áll.



Szintes terepen gyakran le kell mondani az utak használatáról. Annak ellenére, hogy az elérendő pont szintben lejjebb van, az alsó kerülő túl nagy szintvesztést jelent. A felülről való kerülés nem csak hosszú, biztos támadópontot sem ad. Az optimális utvonal két rövid lejtő és két hosszabb szintmenetből áll.



Különösen a töbrös terep domborzata jelent nehéz tájékozási feladatot. Az átmenet megoldására két utvonal kínálkozik. A rövidebb utvonal a töbrösört felülről kerüli, szintmenetet és domborzatolvasást igényel. Az alsó kerülés hosszabb, de rövid uton-futást is megenged. A nyíllal jelölt helyen az utvonal egy nehezen felismerhető nyerges fut keresztül.

UTVONALVÁLASZTÁS

Annak eldöntését, hogy a versenyző az előzőekben ismertetett technikai elemek melyikét alkalmazza, utvonálválasztásnak nevezik. Az utvonálválasztás a tájékozódási versenyzés legszubjektivebb tényezője. Egy adott átmenetben két futó számára nem szükségszerűen azonos a legjobb utvonál. A versenyző akkor választ jól utvonálat, ha egyéniségének, vagyis fizikai kondíciójának, technikai tudásának, pillanatnyi idegállapotának és a verseny körülményeinek megfelelően választ utvonálat, azaz figyelembe kell vennie, hogy nappali vagy éjszakai, egyéni vagy váltó versenyen fut-e, ismeretlen, vagy leversenyezett terepen zajlik-e a verseny.

E fejezetben az utvonálválasztás olyan általános szempontjai szerepelnek, amelyeket egy versenyzőnek, aki az adott átmenetben egyéni utvonálat választ, mérlegelnie kell.



EGYSZERŰ UTVONALVÁLASZTÁS

Az utvonálválasztás általánosságban nem ponttól pontig vezető utak közti választás, hanem sokféle technikai elemet tartalmazó összetett utvonalak közti választás.

Egyszerű esetben az átmenet teljesíthető több utvonalon, de egy-egy utvonál megtételéhez csak egyféle technikai fogás szükséges. Egyszerű utvonálválasztásnál a versenyző döntése abban áll, hogy az általa kevésbé begyakorolt technika helyett a jobban ismertet használja.

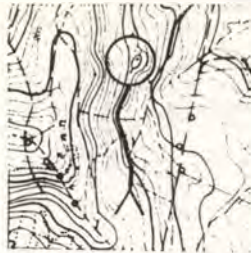

Két ugyanolyan nyomvonalu utvonal között is lehet választás, attól függően, hogy iránymenettel és lépésszámolással, vagy szintmenettel és térképolvasással akarja megtenni a futó. Ésszerű kerülőt.



Az egyszerű utvonalválasztás leggyakoribb kérdése: irányba vagy uton körbe.

Az iránymenet rövid, tiszta erdőben vonzó, de koncentrációt igényel. Az uton futás gyors, tájékozódásilag problémamentes, de fizikailag kimerítőbb. Minden versenyzőnek kell tudnia magáról, hogy számára milyen nagy kerülőt fizetődik még ki. Bert Frilen, jól futó svéd világ bajnok a légvonalatávnál legfeljebb 1,3-szor hosszabb kerülő utat választ.

Kezdő versenyzőknek néha 2-szeres kerülőt is megéri.



Különösen ott előnyös a kerülőt választás, ahol a sűrű uthálózat megnehezíti az irányfutás közben a helyzet-azonosítást.

AKADÁLYELKERÜLÉS

Az utvonl választás egyik alapvető szempontja az átmenetben lévő akadályok kiterülése. Az akadály lehet áthatolhatatlan, ez esetben a futó csupán a kerülőutak felől dönt, de lehet nehezen futható terület, amikor a versenyzőnek azt kell mérlegelni, hogy milyen nagy kerülőt érdemes megtennie.

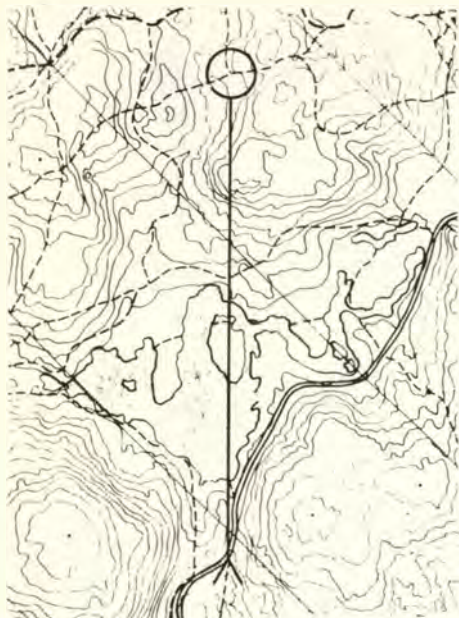

Áthatolhatatlan akadályt jelent a nyílt vízfelület, veszélyes mocsár, sziklafal, áthatolhatatlan kerítés és a versenyzők számára tilos terület.



Leküzdhetetlen akadály a sűrű növényzet, a köves egyenetlen és vízenyős talaj. A sebesség csökkenésén túl azt is figyelembe kell venni, hogy a versenyzőnek elég-e csupán áttörni magát, vagy a nehéz körülmények között pl. irány vagy szintmenetet is kell tartania. Ez utóbbi esetben sokkal inkább indokolt a kerülőút. A versenyző rutinján és az adott versenyen néhány pont megtétele után szerzett tapasztalatán múlik az, hogy pl. egy bozótszakaszért milyen kerülőutat lát érdemesnek megtenni.

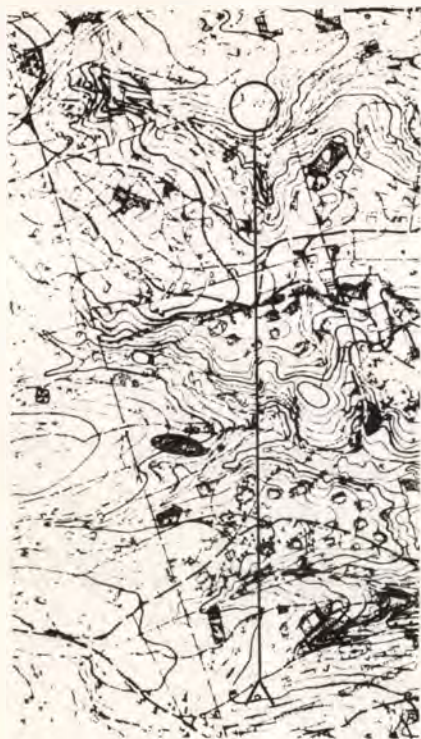

Sebességcsökkenéssel jár a tagolt részletdus terepen való tájékozódás. Kevésbé technikás versenyző időt nyer, ha ilyen területet hosszabb, de egyszerűbb útvonalon elkerüli.

SZINTVESZTESÉG ELKERÜLÉSE

Szintes terepen való versenyzésnél az útvonalválasztás döntő szempontja a szintvesztesség elkerülése. A szintvesztesség elkerülése kerülőutat jelent. Sajnos nincs olyan összefüggés, amely megmondaná, hogy az adott szintkülönbség megmászása milyen hosszú kerülőút lefutásának felel meg időben. Enyhe emelkedő alig futható rosszabbul a síknál, majd a futás egyre nehezebb lesz 15-20 foknál meredekebb lejtőn már gyalogni kell, 30 fok felett csak mászni lehet.

Sok függ a talajtól is. Meredek kőfolyásos hegyoldal lehet tiszter lassabb a szintben kerülő műutnál. Durva, de egyszerű összefüggés, hogy 10 m meg nem futható szint 100 m jól futható kerülőútnak felel meg. Futhatóság szempontjából egyenértékű lejtők.

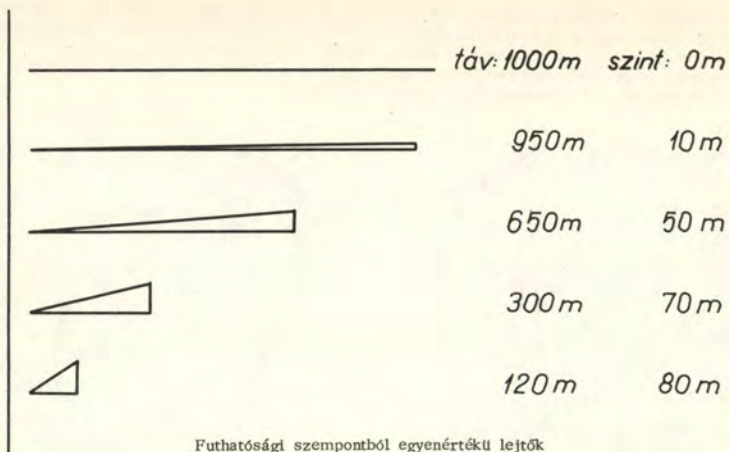

Jól megválasztott kerülőút előnye nemcsak abban áll, hogy kevesebb benne a szint, hanem követése könnyebb és biztos támadóponthoz vezet.

A legjobb utvonalat csak akkor tudja a futó kiválasztani, ha az összes szóbajöhethető lehetőséget meglátja, ehhez pedig nem elég az átmenet légvonalasávjának tanulmányozása, hanem a térkép egészének áttekintésére van szükség.



Zsufolt térképen nem egyszer utvonalat nehéz választani, nem pedig a szintet leginkább elkerülőt megtalálni. 127
Age Hadler ezzel az utvonallal nyerte az 1972-es VB-t.

UTAK FELHASZNÁLÁSA

Nehéz terepen való utvonaltválasztásnál előnyös az uthálózat fokozott kihasználása. Kezdő vagy idegen terepen futó versenyző is jobban teszi, ha elsősorban az utakra épít.

A domborzat plasztikus látásmódjához hasonlóan itt a sikrajz gráfszerű szemlélete adja, hogy a versenyző az utak labirintusában meglássa azokat a csomópontokat, amelyeken keresztül juthat el célpontjához.



Sakktáblaszerű uthálózatnál általában átlóirányú átmeneteket tűznek ki. Az a rövidebb utvonalt, amely hosszabb átlóirányú utszakaszt tartalmaz. Annál biztosabb egy utvonalt, minél kevesebb és minél jobban azonosítható töréspontja van.



Rendezetlen úthálózatú terepen csak gyakorlott versenyző veszi azonnal észre a felhasználható utakat.

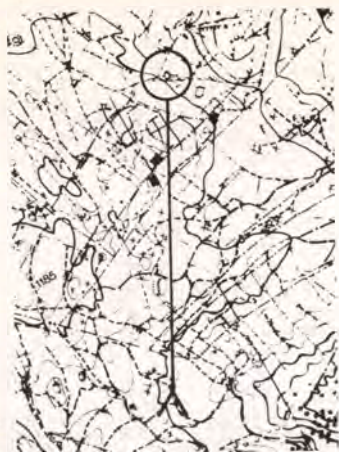

Szintes terepre jellemző a szintben futó markáns utak és az esésirányú kis ösvények hálózata. Utvonásválasztásnál elsősorban a szintvesztéségre kell tekintettel lenni.



LECKEDVEZŐBB MEGKÖZELÍTÉS

Egy átmenet végrehajtása általában két lépésből áll. Az első a pont lehető leggyorsabb megközelítése nagyvonalú tájékozódás révén, felfogó és terelő vonalak felhasználásával. A második a pont megfogása finom tájékozódással. Közepes hosszú átmenetnél a két lépés jelenthet egyforma időt, jóllehet távban az utóbbi ötször rövidebb. Nem közömbös tehát, honnan közelíti meg a versenyző az ellenőrző pontot, milyen támadópontot választ.

Az utvonásválasztás álalános szabálya, hogy sohasem az ellenőrzőponthoz, hanem a támadópontoz kell utvonalat választani.





Ha az ellenőrzőpont megközelítéséhez több támadópont kínálkozik (ábrán nyíl jelöli), célszerű a ponthoz közelebbit választani, mégha ez némileg hosszabb utvonalat is jelent.



Az ellenőrzőpont közelében vívd jó utnál többet ér a közvetlenül a pontra vezető támadó vonal. Támadó vonalnak nevezik az ellenőrzőpontra vezető, vagy ráirányuló síkráji, domborzati, növényzeti vonalat, amely a portfogást nagyban megkönnyíti.

Gyakran megéri igénybe venni az ellenőrzőpont mögött lévő felfogóvonalat, ha ezáltal jó támadópont adódik.



BIZTONSÁG, KOCKÁZATVÁLLALÁS

Versenysituációtól és taktikai szempontoktól függ, hogy az adott átmenetben a futó vállal-e néhány perc veszteséget, amit egy biztonsági utvonallal jelent, ezért, hogy elkerüljön egy esetleges keverést, vagy kockázatot és a jó eredmény reményében egy durva hiba veszélyének teszi ki magát. Biztonsági utvonallal minden szükségtenlül nagy kerülőút, vagy olyan utvonallal, melyben a futó következetesen azt a technikát alkalmazza, amelyet a legjobban ismer.





Biztonsági utvonalt lehet olyan utvonalt is, amelyen a futó az ellenőrzőpontot elhagyó versenyzék elébe vág, vagy amelyben a futó általa korábban érintett pontokon megy újra keresztül. Az ábrán berajzolt baloldali utvonalt mellett az szól, hogy két pont későbbi megfogását könnyíti meg.

Kockázatos utvonaltnak számít általában minden olyan utvonalt, amelyet a futó a gyorsaság érdekében nagyvonalúan tesz meg, illetve olyan technikai elemet alkalmaz, amelyet edzésen még nem gyakorolt be kellően.



A kockázatvállalás legpregnánssabb példája a térképről való lefutás.

A bemutatott példán a versenyző a szintvesztesség elkerülésének reményében választhat olyan utvonalt is, hogy a vasút nyomvonalát követve lefut a térképről. A térképen kívül a futó mindig kellemetlen meglepetéseknek van kitéve, ilyen eset pl. ha a vasút alagutban folytatódik.

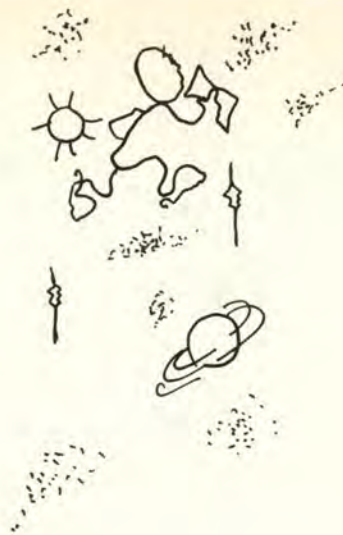

PONTFOGÁS

A modern pályakitűzés alapelve, hogy a tájékozódási feladatot a pontok közti átmenetek jelentésék, az ellenőrzőpont csupán az átmenet lezárására szolgáljon. A versenynek az átmenetekben kell eldőlnie, nem az ellenőrzőpont megtalálásánál.

A pontfogás technikájának ilyen feltételek mellett is van jelentősége, hiszen az átmenet végrehajtásának az a mércéje, hogy odaérkezett-e a futó, ahová kellett, hogy érkezzon.

A biztos pontfogás előfeltétele a körültekintő utnoválvasztás. Utnovalat az esetek túlnyomó többségében nem az ellenőrzőponthoz, hanem ahhoz legközelebb eső támadóponthoz kell választani. A pontfogás a támadópontnál kezdődik, és olyan finom tájékozódást jelent, amelyhez a futó a pontmegnevezés nyújtotta segítséget is felhasználja.

PONTMEGNEVEZÉS

A pontmegnevezés az ellenőrzőpont elhelyezésének olyan részletére utal, amely a térképről nem olvasható le, pl. 2 m-es kőtömb nyugati oldala. Ha a pontelhelyezés a térképről is kitűnik, a pontmegnevezés ezt csak megerősíti pl. jelleghatársarok.

A pontmegnevezést, ha van rá lehetőség, célszerű már a verseny előtt tanulmányozni, és a versenyző kartonjára felírni.

Rövid átmenetknél legjobb bélyegzőkor elolvasni a következő pont megnevezését, hosszú átmenetnél elég a támadóponton megnézni.

Az ellenőrzőpont nehézségét elsősorban környezete határozza meg, vagyis az, hogy az illető pont jellegtelten hegyoldalban, vagy uton könnyen megközelíthető helyen van-e. Az ellenőrzőpont nehézsége másodsorban a pontelhelyezésre kiszemelt objektumtól függ.

Pontfogás szempontjából a tereptárgyak a következőképpen csoportosíthatók:

- markáns, nagykiterjedésű objektumok jellegzetes pontjai,
- vonalas objektumok elágazásai, keresztezései,
- térképen még méretarányban ábrázolható tereptárgyak,
- sajátos környezettel bíró pontszerű tereptárgyak,
- kiemelkedő pontszerű tereptárgyak,
- jellegtelen pontszerű tereptárgyak.

Pontelhelyezés szempontjából leginkább az utolsó három csoportba sorolható objektumok jönnek szóba. A pontfogást nagyon segíti a pont sajátos környezete. Rutinos versenyző könnyebben találja meg a forrást vízenyős talajú, dús növényzetű környezete miatt, vagy a dagonyát a sáros fátörzsek alapján, mint a kezdő, aki csak a piros-fehér bóját keresi. Kiemelkedő objektumok pl.: vadles, etető, 2 m-es sziklatömb, stb. azok, amelyek 10 méterről már megláthatók.

A jellegtelen pontszerű objektum nem segíti az ellenőrzőpont megfogását. A pályakitűző a zöld pontokat is beleértve, általában azért kényszerül ilyen objektumot kijelölni, mert máskülönbön nem tud utnoválvasztási lehetőséget biztosítani.

A PCNT FUNKCIÓJA

Az ellenőrzőpont a versenypályán betöltött szerepét tekintve lehet teljesértékű átmenetet lezáró pont, tereelő és gyűjtőpont. Az első csoportba tartozó pontok megfogása teljes figyelmet igényel, a két utóbbira csak a pálya kialakítása miatt volt szükség, ezek érthetően könnyebb pontok.



A tereelőpont általában rövid, tájékozódásilag értéktelen szakaszt zár le, de a kényszerű pontelhelyezés miatt lehet meglepetést okozó zöld pont is.

Gyűjtőpont az egyértelmű célbaérkezést szolgálja. Sokszor felfogó vagy tereelő vonalon helyezik el, esetenként a célba vezető szalagozás könnyíti meg a pontfogást.



A szalagozott befutót a térkép is kell, hogy jelezze, esetleg a pontmegnevezés is utal rá.
A szalagozás nélküli utolsó pont teljes értékű pontnak számít.

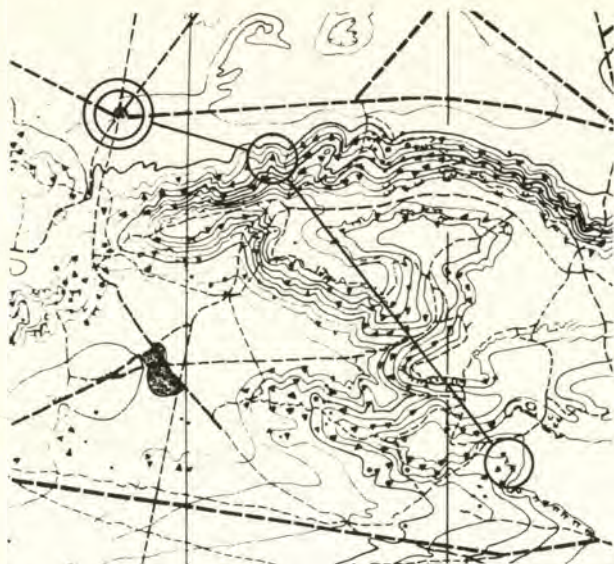

TÁMADÓPONT, TÁMADÓVONAL

Ritkán adódik olyan átmenet, amely végig teljes sebességgel lenne futható, ahol ne lenne szükség pontközeli gondos térképezésre. Hacsak nem felfogóvonalon van az ellenőrzőpont, a futónak mindig érdemes először egy pontközeli, jól azonosítható, markáns objektumot, a támadópontot érinteni, hogy az ellenőrzőpontot könnyebben foghassa meg.

Még kedvezőbb pontfogást biztosít egy olyan sikrajzi vagy domborzati vezetővonal, a támadóvonal, amely a futót a pontra rávezeti.

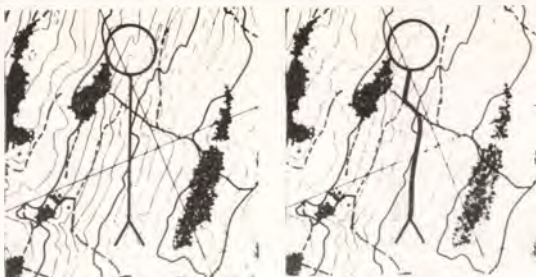

Terelővonalak metszés-pontját a legideálisabb támadópontnak választani.

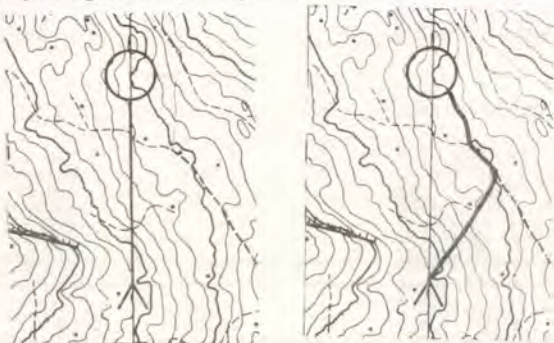

Szintes terepen előnyös olyan támadópontot választani, amelyről az ellenőrzőpont szintjével érhető el. Sik terepen általában precíz iránymenettel lehet az ellenőrzőpontot a támadóponttól megfogni.



A pont meglehetősen finom, de egy nagy metszőrendszer része. Itt a legjobb támadópont a metsződések összefutása.



A pont jellegtelen kis objektum, de egy nagy, markáns domborzati diomon helyezkedik el, először azt kell megfogni.

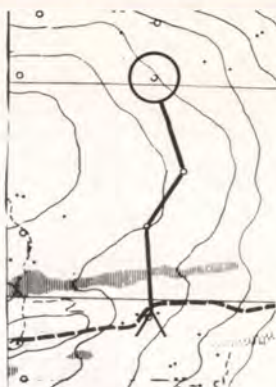
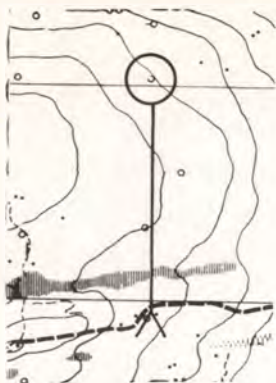

Részletszegény terepen a támadópont lehet épp oly kis objektum, mint a pont maga. Az ilyen támadópont segíti megosztani az ellenőrzőponthoz vezető, egyébként túl hosszú precíz iránymenetet.



Az ellenőrzőpontra irányuló finom támadóvonalat épp oly gondosan kell megközelíteni, mint egy kevésbé markáns támadó pontot.



Az ellenőrzőpontra vezető támadóvonal lehet lejtőél is. Általában a versenyző technikai tudásán múlik, hogy milyen finom objektumot tud támadópontnak vagy vonalnak felhasználni.



FELHASZNÁLT IRODALOM

- Bozán György: A tájékozódás ABC-je,
Tájékozódási Futás 1971/2.
- Bozán György: Technikai edzés, Módszertani utmutató 1975.
John Disley: Orienteering. 1967.
John Disley: Your way with map and compass 1971.
P. A. Hellman, R. Kaill, L. U. Rystedt, L. Gustavsson: Competitive Orienteering. 1971.
- Arne Kivistik: Orienteruja ABC
Bertil Norman: Tävlings orientering.
Vittek Lajos: Tájékozódási Futó ABC 1973.
Tony Walker: Discovering Orienteering 1973.

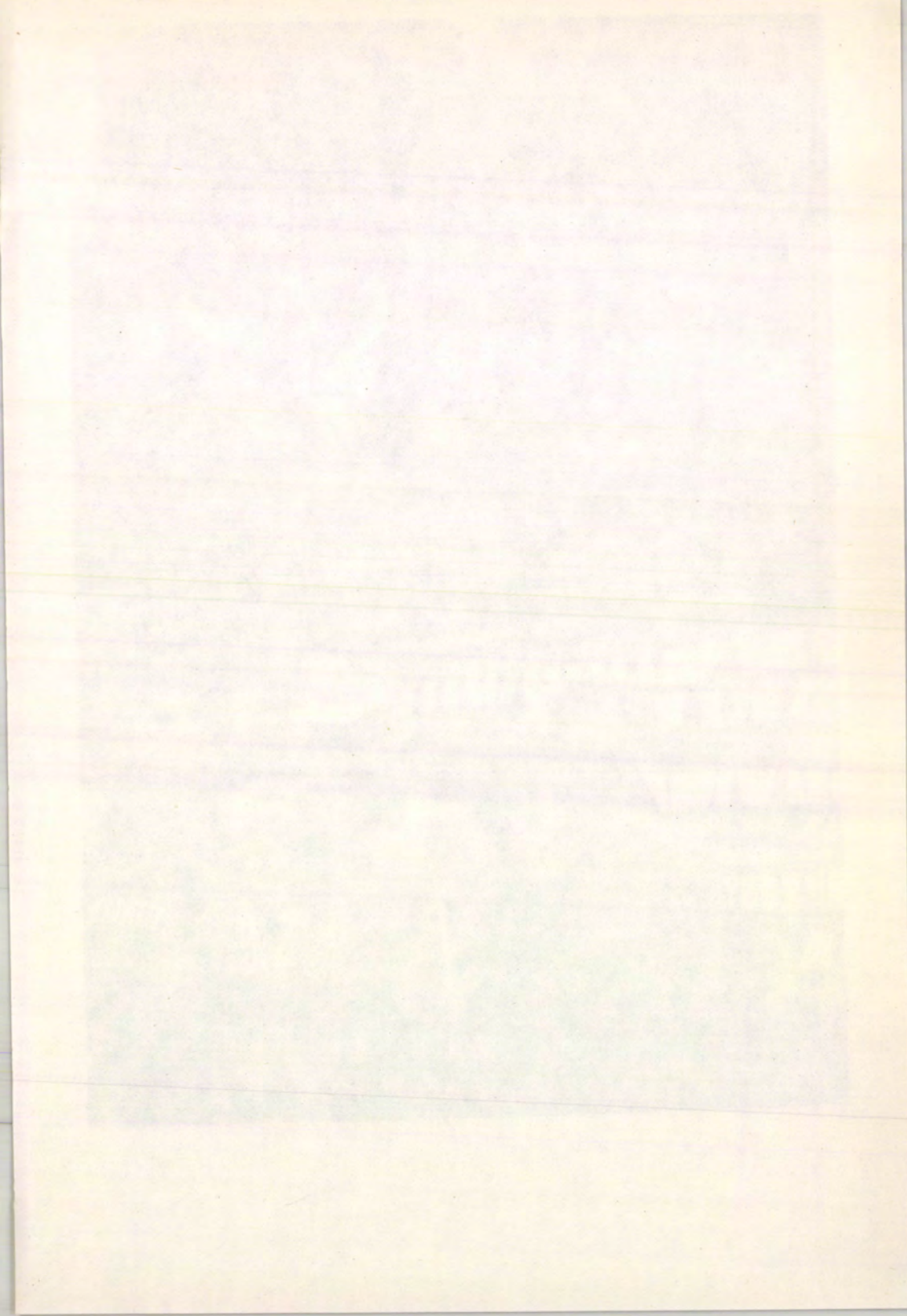



Gondoskodjon autójának ápolásáról!

**Bel- és külföldi autóápolási cikkek,
felszerelési tárgyak.—**

**A Fővárosi Háztartási és
Illatszerbolt V. autóápolási
szaküzleteiben:**

- Bp. III. Vörösvári út 23.
- Bp. V. Régiposta u. 2.
- Bp. V. Bárczy István u. 3-5.
- Bp. VI. Nagymező u. 23.
- Bp. VI. Népköztársaság útja 15.
- Bp. VIII. József krt. 41.
- Bp. XI. Bartók Béla út 35.

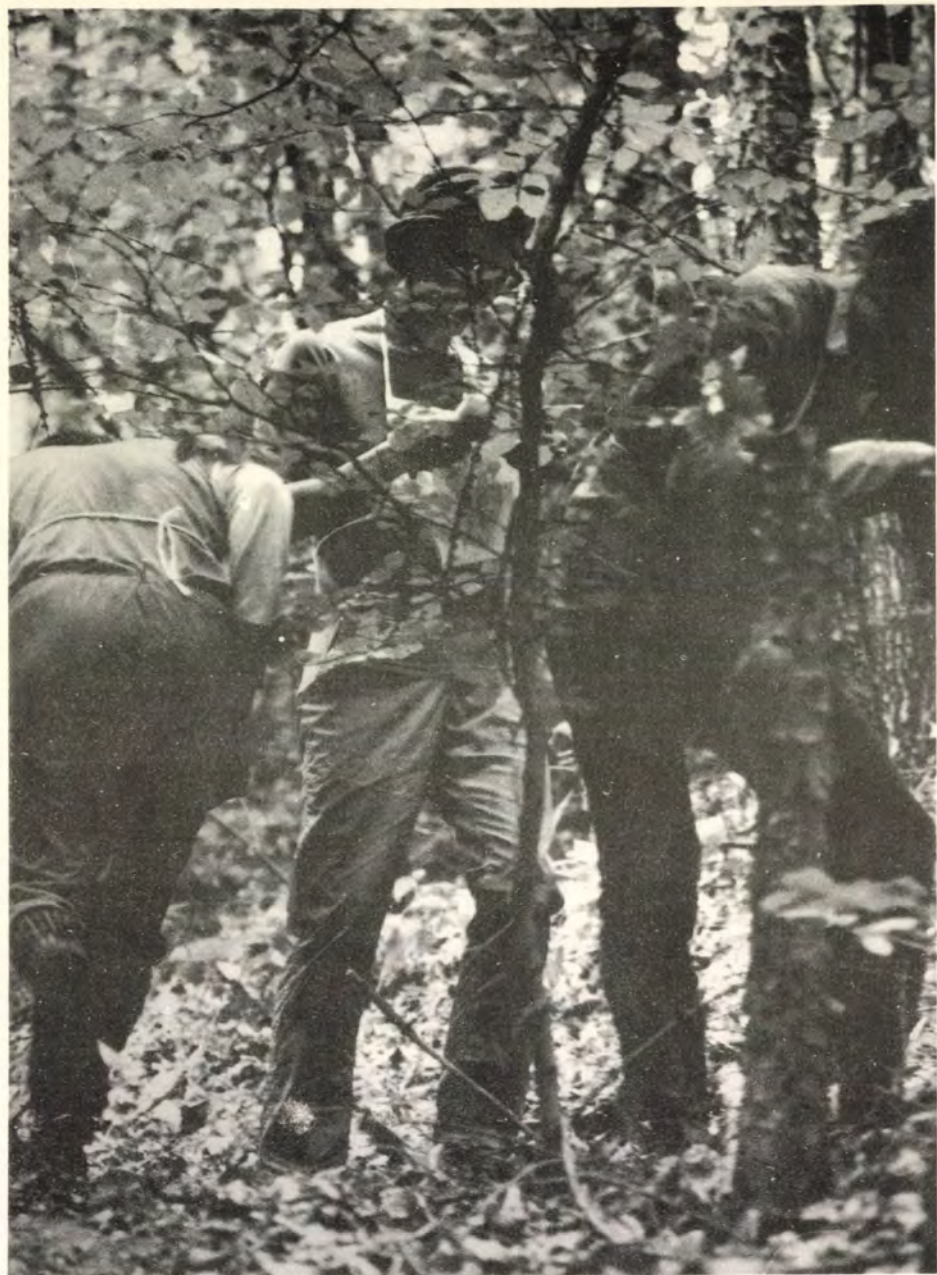

AUTÓÁPOLÁS BIZTONSÁG!

**Gondoskodjék
autójának
ápolásáról!**



*A gépjármű külső és belső tisztításához szükséges bel-
és külföldi autóápolási cikkek, felszerelési tárgyak*

bőséges választékban kaphatók

a FŐVÁROSI HÁZTARTÁSI és ILLATSZERBOLT
autóápolási szaküzleteiben!

III., Vörösvári út 23
V., Régiposta u. 2

V., Bárczy István u. 3-5
VI., Nagymező u. 23
VI., Népköztársaság útja 15

VIII., József körút 41
XI., Bartók Béla út 35



MAGYAR TÁJÉKOZÓDÁSI FUTÓ SZÖVETSÉG

Budapest, VI., Bajcsy-Zsilinszky ut 31. II. e.
Elnök: Slezák István ezredes
Főtitkár: Skerletz Iván
Levelezési cím: 1374 Budapest, Pf. 614

Tel.: 126-820

BUDAPEST

BUDAPESTI TFSZ 1056 Bp. Váci utca 62. fsz. 10.

Elnök Szőnyi László
Főtitkár: Hosszu Aurél
Hivatalos órák: kedd, szerda, csütörtök 16-19 óra

Tel.: 183-936/23

Közép-pesti TFSZ, 1088 Bp. Baross u. 10.

Elnök: Kempelen Imre
Titkár: Hidas Sándor

Tel.: 334-752
Hétfő: 17-18 óra

Budapesti MÁV Ig.SC, 1087 Bp. Kerepesi ut 3.

Nyitrai György, 1089 Bp., Mező I. ut. 71.

BSE Budapesti Sport Egyesület, 1052 Bp., Városház u. 9-11.

Homoki Géza, 1123 Bp., Csörsz u. 7.

Spartacus TE, 1400 Budapest, Pf. 64.

Schönviszky György, 1225 Bp., Bartók B. ut 5/E.

OSC, Budapesti Orvosegyetem SC, 1088 Bp., Baross u. 23.

Kempelen Imre, 1034 Bp., Kecse u. 26.

Állami Fejlesztési Bank SK, 1052 Bp., Deák F. u. 5.

Radnóti János, 1054 Bp., Kálmán I. u. 10.

Tipográfia TE, 1085 Bp., Kölcsey u. 2.

Bogdány Miklós, 1163 Bp., Cziráky u. 26-32.

Izgazságügyi SC, 1055 Bp., Markó u. 27.

dr. Palla Miklós, 1065 Bp., Rudas L. u. 4.

Bp. Siket TE, 1068 Benczur u. 21.

Vasutépítési Szakk. isk., 1068 Bp., Rippl R. u. 26.

Márta Kelemenné, 1068 Bp., Rippl R. u. 26.

Vasutgépészeti Szakk. isk., 1071 Bp. Damjanich u. 4.

(Zentai Gábor)

Észak-pesti TFSZ., 1145 Bp., Thököly ut 120

Elnök: Koczur Kálmán

Titkár: Hunyadi József

Tel.: 936-104
Hétfő: 17-18 óra

Aluminium SE, 1142 Bp., Erzsébet kir. ut. 57.

Kisfalvi János, 1134 Bp. Janicsár ut 1.

V-Danuvia SK, 1149 Bp. Angol u. 10.

Hehl István, 1145 Bp., Lumumba u. 167.

Bp. Postás SE, 1149 Bp., Lumumba u. 100.

dr. Szentgyörgyi Imre, 1021 Bp., Badakeszi ut 51.

V. Izzó SK, 1044 Bp., Váci ut 77.

Hargitai Miklós, 1046 Bp. Káposztásmegyeri ut 15.

Dél-pesti TFSZ, 1102 Bp. Ihász utca 24.

Elnök: Valkony Ferenc

Titkár: Sváb László

Tel: 148-406
Hétfő: 17-18 óra

K-Lombik SK, 1103 Bp. Gyömrői ut 21.

Mágor Éva, 1155 Bp. Mézeskalács tér 4.

K-Textil SK, 1103 Bp., Gyömrői ut 84.

Kun Ferenc, 1036 Bp., Lajos u. 70.

Marx K. Közgazdasági Egyetem SC, 1093 Bp., Dimitrov tér 8.

Tóth Ilona, 1092 Bp., Kinizsi u. 2.

V-Orion SK, 1106 Bp., Jászberényi ut 29.

Sváb László, 1106 Bp., Jászberényi ut 29.

Zalka Máté Katonai Muszaki Főiskola SE, 1456 Bp., Pf: 12.

Balla Sándor, 1035 Bp., Kórház u. 21. VII. 19.

I. László Gimnázium SK, 1102 Bp., Kőrösi Csoma ut 28.

Bognár József, 1102 Bp., Kőrösi Csoma ut 28.

Budai-TFSZ, 1119 Bp., Hengermalom u.2/d.)
Elnök: Biró Pál
Titkár Scultéty Gábor

Tel.: 450-125
Péntek: 17-19 óra

BEAC, Budapesti Egyetemi Atlétilikai Club
Bojársky Dezső, 1026 Bp., Balogh Ádám u 2/b.
MAFC, Műegyetemi Atl. és Football Club, 1111 Bp., Budafoki ut 2-4.
Szónyi László, 1083 Bp., Práter u. 59.
KFKI-Petőfi, Közp.Fizikai Kutató Intézet, 1525 Bp., 114 Pf: 49
Czibók Tamás, 1525 Bp., 114 Pf.: 49.
MMG SK, Mechanikai Mérőműszerek Gyára, 1037 Bp., Szépvölgyi ut 41.
Vasvári Viktor,
Magyar Villamos Művek SC, 1011 Bp., Iskola u. 13.
TFSE, Testnevelési Főiskola, 1123 Bp., Alkotás u. 44.
Vittek Lajos, 1012 Bp., Várlok u. 12.
V-Kismotor SK, 1119 Bp., Fehérvári ut 50.
Buncsik János, 1119 Bp., Fehérvári ut 44.
Úrúmi u-i Általános Iskola SK, 1023 Bp., Úrúmi u. 64.
Megyeri Istvánné, 1023 Bp., Úrúmi u. 64.

BARANYA MEGYEI TFSZ, 7621 Pécs, Megye u. 21. Pf. 174.
Elnök:

Tel.: 12-433
Kedd: 18-20 óra

Titkár: dr. Tihanyi László
7633 Pécs, Építők utja 14/a.

Pécsi Orvosi EU.SK, 7601 Pécs, Szabadság u.7. Pf.47. - Dr.Tihanyi László, 7633 Pécs, Építők utja 14/a
Pécsi Vasutas SK, 7622 Pécs, Verseny u.2. - Varga György, 7624 Pécs, Doktor Sándor u.7.
Pécsi Gépipari Technikum SK, 7622 Pécs, 48-as tér - Medovárszky László, 7625 Pécs, Kisflórián u.15.
Pécsi 500 ITSK, 7623 Pécs, Rét u.41. - Ijjász István, 7623 Pécs, József Attila u.33.
Pécsi Vörös Meteor SK, 7621 Pécs, József u.15. - Faltisz Jánosné, 7633 Pécs, Szántó Kovács J.u.6.
Siklósi Táncsics Gimnázium SK, Siklós, - Tollas Tibor Siklós, Táncsics Gimnázium

BÁCS-KISKUN MEGYEI TFSZ, 6001 Kecskemét, Kalpka u. 35. Pf. 132
Elnök: Sáfár József
Titkár: Beke György

Tel.: 128-47

Kalocsa Járási TFSZ, 6300 Kalocsa, Hunyadi u. 82.
Elnök: Horváth József
Titkár: Vén Sándor

Tel.: 653

Kkfélegyháza városi TFSZ, 6100 Kkfélegyháza, Kazinczy u. 1.
Elnök: Mindszenti László
Titkár: Ágó István

Vörös Meteor SK, 6000 Kecskemét, Lenin tér 2. Sáfár József
Katon J. Gimnázium SK, 6000 Kecskemét, Dózsa György u. 3. - Hordós Károly
Közgazdasági Szakk.-isk. SK, 6000 Kecskemét, - Kálmán L.-né
Műszaki Főiskola SK, 6000 Kecskemét
MÚM 607. Szakm.képző Intézet SK, 6000 Kecskemét, - Vécsey György
MÚM 623. Szakm.képző Intézet SK, 6000 Kecskemét, - Szabó Mihály
I.István Gimnázium SK, 6300 Kalocsa, Scultéti Ida
Kalocsai VTSK, 6300 Kalocsa, Petőfi u. 161. - Horváth József
Vén J. Általános Iskola SK, 6300 Kalocsa, - Fenyvessy Attiláné
Vill.szigetelő és Muanyaggyár SK, 6100 Kkfélegyháza, - Ágó István
Szilády Á. Gimnázium SK, 6400 Kiskunhalas, - Szabó Károly
MÚM 618. Szakm.képző Intézet SK, 6400 Kiskunhalas, - Boros László
Általános Iskola SK, 6336 Szakmár, - Szabadi László
Bajai MAFC Király László 6500 Baja, Szamuely Tibor u. 23/A.

BÉK ÉS MEGYEI TFSZ, 5601 Békéscsaba, Kórház u. 4.

Elnök:

Titkár: Kendra János

Tel.: 125-29
Szerda: 17-19 óra

4. sz. Általános Iskola, 5600 Békéscsaba,
11. sz. Általános Iskola, 5600, Békéscsaba,
Mezőgazdasági Szakközépiskola, 5900 Orosháza, - Fekete István
Gimnázium SK, 5720 Sarkad, - Kiss Lajosné
Gimnázium SK, 5540 Szarvas, - Vízahányó Ferenc
Gimnázium SK, 5742 Elek, - Busa László
Gimnázium SK, 5520 Szeghalom, - Nyéki Lajos
Spartacus SE, 5900 Orosháza, Táncsics u. 34. - Kalmár Pál

BORSOD MEGYEI TFSZ, 3525 Miskolc, Dayka G. u. 9.

Elnök: Zsigmond Tibor

Főtítkár: Molnár József

Tel.: 256-76
Csütörtök: 16-20 óra

Miskolc Városi TFSZ, 3525 Miskolc, Dayka G. u. 9.

Elnök: Volgyes Lajos

Ózd Járásí TFSZ, 3600 Ózd,

Elnök: Behm Sándor

Csütörtök: 16-20 óra

Villamos Ipari Techn., 3527 Miskolc, Kun Béla u. 7.
Zrinyi Gimnázium SK, 3530 Miskolc, Rudas László u. 2.
Kossuth Gimnázium SK, 3525 Miskolc, Dayka G. u. 4.
MEAFK, 3515 Miskolc, Egyetemváros, - dr. Dormány Mihály
Földes F. Gimnázium SK, 3525 Miskolc, Hősök tere 7.
1. Ipari Szakmunkásképző Intézet SK, 3532 Miskolc, Rácz Á. u. 54.
Vasutas SC, 3530 Miskolc, Szemere B. u. 26 - Pásztor István
Közgazdasági Szakk.-isk. SK, 3525 Miskolc, Palóczy L. u. 7.
Killán Gimnázium SK, 3534 Miskolc, Kiss Tábornok u. 42.
Zalka Gépipari Techn., SK. 3530 Miskolc, Kun Béla u. 10.
2. Ipari Szakk.-isk. SK, 3525 Miskolc, Palóczy L. u. 4.
114. Ipari Szakmunkásképző Intézet SK, 3534 Miskolc, Gagartn u. 54.
100. Ipari Szakmunkásképző Intézet SK, 3533 Miskolc, Téglagyári u. 2.
DVTK, 3534 Dólszgyőr, Szinei M. u. 5. - Bokros György
Ipari Szakk.-isk. SK, 3600 Ózd, Petőfi u. 14. - Kovács D.
102. ITSK, 3600 Ózd, Városközpont 7. fsz. 1. - Behm Sándor
Ózdi Kohász SK, 3600 Ózd, Kohász Stadion, - Mazura Alajos
Ózdi Ruhagyár SK, 3600 Ózd,
József A. Gimnázium SK, 3600 Ózd,
Putnoki Bányász SK, 3630 Putnok,
Mezőgazdasági Technikum SK, 3630 Putnok
Irinyi J. Vegyip. Szakk.-isk. SK, 3700 Kazincbarcika, Tardonai ut 2.
Ságvári Endre Gimnázium SK, 3700 Kazincbarcika,
KFSC-NME, Vegyip. Aztom. Főisk. SK, 3700 Kazincbarcika, Lenin u. 1.
Kun Béla Gimnázium és Ip. Szakk.-isk. 3580 Leninváros, Posta erősítő
Mezőgazdasági Technikum SK, 3881 Abaujszántó,
Gimnázium SK, 3860 Encs, - Galata János
I. László Gimnázium SK, 3400 Mezőkövesd, Tanácsköztársaság utja 108.
Bocskai I. Gimnázium SK, 3900 Szerencs,
Tokaji F. Gimnázium SK, 3910 Tokaj,
Kertészeti Technikum SK, 3980 Sátoraljaújhegy,
Bánrévi Vasutas SK, 3654 Bánréve, - Nagy Sándor
119. Helyipari Iskola SK, 3950 Sárospatak, Kádár K. u. 14.
Királdi Bányász SK, 3657 Királd

CSONGRÁD MEGYEI TFSZ,
6720 Szeged, Magyar Tanácsköztársaság u. 6.
Levélcíme: 6701 Szeged, Pf. 99.

Telefon: 123-906
Csütörtök: 17-19

Elnök: dr. Tóth Imre

Titkár: dr. Felföldi Károly

Szegedi Kenderfonó és Szövőipari Vállalat SE, (Sz. KSZVESE) 6723 Szeged, Felsőváros 101/IX. - Jenóval Erzsébet
Szegedi Kinizsi SK, 6701 Szeged, Pf. 15. - Kiss Dénes
Szegedi Kolacs Kovács Lajos TE (Sz. KLTE) 6701 Szeged, Pf. 268 - Bódy László

Szegedi Vasutas SE (SZVSE) 6723 Szeged, Tarján ltp. 305/A. - Mándoki József
 Szegedi Vízügyi SK, 6701 Szeged, Pf.380. - Kovács János
 Hódmezővásárhelyi Hódgép-Metripont SE (HMSE), 6801 Hódmezővásárhely Pf.56. - Fejér Endréné
 Hódmezővásárhelyi Porcelángyár SK, 6801 Hódmezővásárhely Pf.113. - Esch János
 Hódmezővásárhelyi Stromfeld Aurél TE (SATE) 6801 Hódmezővásárhely, Nádor u.35. - Gulyás Márta
 Makói Spartacus-Vasas SE (MSVSE) 6901 Makó, Pf.27. - Bandur András
 Szentesi Vasutas SC (Szent.VSC) 6601 Szentés Pf.34. - Nógrádi Sándor
 Kiss Ferenc Szakközépiskolai DSK, 6701 Szeged, Prf.468. - Bódy László
 Körösy József Szakközépiskolai DSK, 6701 Szeged, Pf.451. - Sindy Pál
 Radnóti Miklós Gimnázium DSK, 6701 Szeged, Pf.403. - Rimóczy Károly
 Testillipari Szakközépiskolai DSK, 6701 Szeged, Pf.459. - Pásztor Imre
 József Attila Gimnázium DSK, 6900 Makó, Szabadság tér 6. - Madár Éva
 Közgazdasági Szakközépiskolai DSK, 6600 Szentés, Ady E.u.6-8. - Frányó Ferenc
 Frankel Leó Szakközépiskolai DSK, 6801 Hódmezővásárhely, Pf.52. - Szilágyi Erzsébet
 610. Ipari Szakmunkásképző Intézet DSK, 6640 Csongrád, József A.u.16. - Serege Béla

FEJÉR MEGYEI TFSZ, 8003 Székesfehérvár, Ady E. u. 19. Tel.: 125-43
 Elnök: dr. Lehrner Lóránd
 Titkár: Páhy Tibor

Székesfehérvár városi-járásai TFSZ, 8003 Székesfehérvár, Ady Endre u. 19. Tel.: 122-82
 Elnök: Kiss Gyula,
 Főtitkár: Izmind István,
 Titkár: Törjék György

GEO SE Erdészeti és Faipari Egyetem Földmérési és Földrendezői
 Főiskola Kara, SE, 8000 Szfvár, Pirosalma u. 13.
 VIDEOTON SK, 8000 Szfvár, Berényi u.
 VOLÁN SC, 8002 Szfvár, Börgöndi ut 14. Sportiroda
 Vasvári Pál Gimnázium SK, 8000 Szfvár, Lenin ut 91.
 Gépipari Technikum SK, 8000 Szfvár, Vöröshadsereg ut 45.
 József Attila Gimnázium SK, 8000 Szfvár, Jókai ut 20.
 Vajda János Gimnázium SK, 2060 Bicske, - Kürthy Viktor
 Münnich Ferenc Gimnázium SK, 2400 Dunaujváros, - Hammerl F.
 319 ITSK, 8111 Seregélyes, Vöröshadsereg u. 78. - Kiss Gyula
 320 "Árpád" Kollégium SK, 8000 Szfvár, Sóstó 9. - Izmind Istváná
 Ságvári Általános Iskola SK, 2400 Dunaujváros, - Kovács Mária

GYŐR-SOPRON MEGYEI TFSZ, 9022 Győr, Batthyány tér 2. Tel.: 110-78
 Elnök: Horváth Győző
 Titkár: Laki Erzsébet
 Hétfő-péntek 15-17 óra

Győr városi TFSZ, 9021 Győr, Szabadság tér 1.
 Elnök: Nagy Imre
 Titkár: Tóth Ilona

Sopron városi TFSZ, 9400 Sopron, Ifjúság tér 27. Tel.: 12-248
 Elnök: Varga Jenő
 Titkár: Reisch György
 Csütörtök: 17-19 óra

Építőipari Technikum SK, 9021 Győr, Tanácsköztársaság utja 1.
 Tanítóképző Intézet SK, 9022 Győr, Liszt Ferenc u. 42.
 Révai Gimnázium SK, 9021 Győr, Jókai u. 21.
 Közlekedési és Távközlési Muzsaki Főiskola, 9026 Győr, Kálóczy tér 1.

Erdészeti Szakközépiskola SK, 9400 Sopron Szt.György u. 9. - Limp Tibor
 SMAFC 9400 Sopron, Ady E.u.5. - Spiegl János
 Soproni Postás SK, 9400 Sopron Postaigazgatóság, - Tarnai Oszkár
 Soproni Textiles Club (STC), 9400 Sopron, Magyar u.3. - Müller Oszkár

Elnök: Vass Zoltán
Titkár: Virág István

Debreceni EAC, 4010 Debrecen, DEAC Sporttelep - Dr.Szokol Miklós
Református Gimnázium SK, 4026 Debrecen, Kálvin tér 16. - Szigeti Béla
Csokonai Gimnázium SK, 4024 Debrecen, Béke u.17.
Tóth Árpád Gimnázium SK, 4024 Debrecen, Béke u.26.
Fazekas Gimnázium SK, 4025 Debrecen, Hatvan u.44.
Gépipari Szakközépiskola SK, 4025 Debrecen, Széchenyi u.58. - Szilágyi Sándor
Építőipari Szakközépiskola SK, 4024 Debrecen, Varga u.5.
Vegyipari Szakközépiskola SK, 4024 Debrecen, Csapó u.33.
Bethlen Gábor Közgazdasági és Postaforgalmi Szakközépiskola SK, 4026 Debrecen, Vöröshadsereg u.8.
Mezőgazdasági Szakközépiskola SK, 4014 Debrecen, Fallag
Kossuth Gimnázium SK, 4024 Debrecen, Kossuth u.35.
Kereskedelmi Szakközépiskola SK, 4026 Debrecen, Kálvin tér 2.
Irninyi János Élelmiszeripari Szakközépiskola SK, 4024 Debrecen, Irinyi u.1.
109.sz. Ipari Szakmunkásképző Intézet SK, 4030 Debrecen, Budai É.u.8/a.
127.sz. Ipari Szakmunkásképző Intézet SK, 4024 Debrecen, Burgondia u.1.
Püspökladányi MÁV SK, 4150 Püspökladány, Petri telepi Általános Iskola - Körmendi Kálmán
Kőrösi Csoma Sándor Gimnázium SK, 4080 Hajdúnás, Bocskay u.29.
Bocskay István Gimnázium SK, 4220 Hajdúböszörmény, Bocskay tér 12.
Karacs Ferenc Gimnázium SK, 4150 Püspökladány, Gagarin u.2.

HEVES MEGYEI TFSZ, 3300 Eger, Kossuth Lajos ut 9.

Elnök:Nagy György
Elnökh.: Boros Zoltán
Titkár: Okos Ernő

Tel.: 22-09
Péntek: 18-19 óra

Gyöngyösi városi TFSZ, 3200 Gyöngyös, Egri ut 23.

Egri Spartacus SC, 3300 Eger, Katona tér 4. - dr. Nagy Árpád
GyESE, Gyöngyösi Energia SE, 3200 Gyöngyös, Róbert K. ut 23. - Csillik B-né
Vak B. Gimnázium SK, 3200 Gyöngyös, Thán K. ut 1.
Hatvani Kintési SK, 3000 Hatvan, Cukorgyár, - Bicsak Emil
Füzesabonyi Gimnázium SK, 3390 Füzesabony, Gimnázium, - Tasi Imre
Siroki-Vasas SK, 3332 Sirok, Féművek
Lőrinci Elektromos SE, 3022 Lőrinci, Mátravidéki Erdőmű
Bélapátfalvai Építők SC, 3346 Bélapátfalva, Lenin ut 36.
Hajtás SK, 3232 Mátrafüred, Mezőg.Szakmk.Intézet
Berze N.J. Gimnázium SK, 3200 Gyöngyös, Kossuth Lajos ut 33.
Bajza József Gimnázium SK, 3000 Hatvan, Balassi Bálint ut 17.
Ujhatvani Gimnázium SK, 3000 Hatvan, Bajcsy-Zsilinszky ut 6.
Recski Bányász SK, 3245 Recsk, Ércbánya, - Csongrádi Jenő

KOMÁROM MEGYEI TFSZ,

Telefon: 17-66. 16-66.
Kedd: 15-16 óra

2803 Tatabánya, Pf. 346.

Tatabánya, I. Pruzsina Mihály u.6.

Elnök: Simon Lajos
Titkár: Pólya Dezső

Almásfűzitől Timfold SC, 2931 Almásfűzitő, Timföldgyár - Simon Lajos
Árpád Gimnázium SK, 2803 Tatabánya, Pf.309. - Pólya Dezső
Berzeviczy G. Közgazdasági Szakközépiskola SK, 2500 Esztergom, Bajcsy-Zsilinszky u.42. - Bozsó Ivánné
312.sz. ITSK 2840 Oroszlány, Asztalos J.u.2 - Valetovics Tibor
Táncsics Mihály Gimnázium SK, 2870 Kisébr, Pf.13. - Mennér László
Tatabányai Bányász SC, 2800 Tatabánya, I.Bányász Sporttelep - Somlay Gábor
Temesvári Pelbárt Ferences Gimnázium SK, 2501 Esztergom, pf.50. - Kékesi Tibor

NOGRÁD MEGYEI TFSZ

3100 Salgótarján, Vöröshadsereg ut 14.

Telefon: 21-82

Csütörtök d. u.: 16-18

Elnök: Szabó PÁL
Főtitkár: Pál VendelBalassagyarmat VTFSZ, 2660 Balassagyarmat, Városi Tanács
Balassagyarmati JTFSZ, 2660 Balassagyarmat, Bajcsy u.6.
Pásztó JTFSZ, 3060 Pásztó, Szabadság ut 77.
Rétság JTFSZ, 2651 Rétság, Rákoczi u.22.
Salgótarján JTFSZ, 3100 Salgótarján, Pf.82.
Salgótarján VTFSZ, 3101 Salgótarján, Pf.85.
Szécsény JTFSZ, 3170 Szécsény, Rákoczi u.92.SBTC, 3101 Salgótarján, Vöröshadsereg u.16.
SKSE, 3100 Salgótarján, Pf.93.Gépipari Szakközépiskola DSK, 3100 Salgótarján, Rákoczi u.232.
Madách I. Gimnázium DSK, 3100 Salgótarján, Május 1.u.54.
Bólyai J.Gimnázium DSK, 3100 Salgótarján, Kissomlyó ut 1.
Közgazdasági Szakközépiskola DSK, 3100 Salgótarján, Bem u.2-4.
211.sz. ITSK, 3100 Salgótarján, Malinovszkij u.59.
Uttörőház Táj.Futó Szakkör, 3100 Salgótarján, Dimitrov ut 26/28.
Szántó K. Gimnázium DSK, 2660 Balassagyarmat, Köztársaság tér 2.
217.sz. ITSK, 2660 Balassagyarmat, Bercsényi ut 2.
MEDOSZ SE, 2660 Balassagyarmat, Bajcsy u.10.
Uttörőház Táj.Futó Szakkör, 2660 Balassagyarmat, Kossuth u.39.
Nógrádi S.Gimnázium DSK, 3170 Szécsény, Rákoczi u.96.
Mezőgazdasági Szakközépiskola DSK, 3170 Szécsény, Marx u.9.
Vörös Meteor SE, 3170 Szécsény, Rákoczi u.20.
209.sz.ITSK, 3070 Nagybátony, Népköztársaság ut 20.
Nb.Bányász SE, 3071 Nagybátony, Pf.13.
Mikászth K. Gimnázium DSK, 3060 Pásztó, Rákoczi u.1.
Gimnázium DSK, 3078 Kisterenye, Hámán K.u.8.
Gimnázium DSK, 2651 Rétság,
Építők SK, 2654 Romhány,
Balassi B. Gimnázium DSK, 2660 Balassagyarmat, Deák F.u.17.
Egészségügyi Szakiskola DSK, 3100 Salgótarján, Vöröshadsereg u.41.
Balassi Bálint HSE 2645 Nagyoroszi Pf. 1. Papp József szds.

PEST MEGYEI TFSZ, 1054 Budapest, Steindl I. u. 12.

Tel.: 126-698

Elnök: Ábrahám Károly
Titkár: Cserny GáborVáci Forste SC, 2600 Vác, Harkály u. 7. - Cserny Gábor
Gödöllői EAC, 2100 Gödöllő, Diákotthon 2035. - Mágyl István
Zsámbéki EAC, 2072 Zsámbék, Lenin krt. 3. - Andor-Horváth Zsófia

SOMOGY MEGYEI TFSZ

7400 Kaposvár, Május 1.ut. 16.

Telefon: 12-150

Csütörtök: 17-18 óra

Elnök: Matuszka Józsefné
Főtitkár: Matuszka József

Kaposvári városi Tájékoztató Futó Szövetség

Telefon: 11-113

7400 Kaposvár, Május 1. ut 16.

Elnök: Marton Péter

Gépészeti Szakközépiskola, 7400 Kaposvár, Rippl-Rónai u.15. - Matuszka Józsefné
503-as ITSK, 7400 Kaposvár, Virág u. 32. - Marton Péter
522-es ITSK, 8700 Marcall, Széchenyi u.60. - Péter Lajos
523-as ITSK, 8600 Siófok, Uttörő u. 2. - Czudor Béla
Kapos TE, 7400 Kaposvár, Május 1. u. 16.
Karikás Frigyes Gimnázium SK, 8640 Fonyód, Hunyadi J.u. 3/b. - Göndöcz István
Kinizsi Pál Elemi.ip.Szakközépiskola, 7400 Kaposvár, Május 1.u.2. - Lengyel Tibor
Munkácsy Gimnázium SK, 7400 Kaposvár, Kossuth L.u.48. - Horváth Margit
Perczel Gimnázium SK, 8600 Siófok, Tanácsház utca, - Papp László
Rákoczi SE, 7400 Kaposvár, Kinizsi lakótelep 2.II.lh.II.em.2.-Ujlaki Csaba
Táncsics Gimnázium SK, 7400 Kaposvár, Bajcsy-Zs.u.18. - Matuszka József

SZABOLCS-SZATMÁR MEGYEI TFSZ

4400 Nyiregyháza, Mártírok tere 9. VIII.e.

Elnök: Hrenkó József

4400 Nyiregyháza, Bukarest u.12. Tel.: 18-370

Főtitkár: Sikolya Tibor

4400 Nyiregyháza, Korányi F.u.42. III.19.

Nyiregyháza városi TFSZ, 4400 Nyiregyháza, Kossuth tér 1.

Elnök: Marina György

4400 Nyiregyháza, Stadion ut 10. Tel.: 18-193

Titkár: Tócsér Emánuel

4400 Nyiregyháza, Rákoczi ut 69.

Nyiregyházi Járási TFSZ

4400 Nyiregyháza, Mártírok tere 9.

Elnök: Papik Péter

4516 Demecseri Gimnázium

Kisvárdai Járási-városi TFSZ

4600 Kisvárd, Lenin u.23.

Elnök: Gondos Gyula

4600 Kisvárd, Rákoczi u.2.

Bottyán János SE, 4400 Nyiregyháza,

Taurus Gumigyár SE, 4400 Derkócs u.107. - Nagy István

TITÁSZ Elektromos SE, 4400 Bethlen G.u. 53. - Bacsa József

Mg.Főiskola, 4400 Rákoczi u.69. - Tócsér Emánuel

Záhonyi VSC, 4625 Záhony, MÁV Állomás-- Adorján Jenő

Krudy Gyula Gimnázium, 4400 Nyiregyháza, Krudy köz 2.

Kossuth L.Szakközépiskolák, 4400 Nyiregyháza, Vöröshadsereg u.17.

Kölcsey Ferenc Gimnázium, 4400 Nyiregyháza, Széchenyi u.6.

107. Szakmunkásképző SK, 4400 Nyiregyháza, -Marina György

110. Szakmunkásképző SK, 4400 Nyiregyháza, Árok u.53. - Malakuczi István

Bessenyei György Gimnázium, 46600 Kisvárd, Iskola tér 2.

Császay László Gimnázium, 4600 Kisvárd, Lenin tér 9. - Gondos Gyula

111. Szakmunkásképző SE, 4600 Kisvárd, Mártírok utja 18. - Eszenyi László

Rákoczi Ferenc Gimnázium, 4800 Vásárosnamény, Vörösmarty u.32.

Esze Tamás Gimnázium, 4700 Mátészalka, Kazinczy u.

Korányi Frigyes Gimnázium, 4320 Nagykálló, Korányi u.3.

Mező Imre Gimnázium, 4561 Baktalórántháza, Vasut u.

Gimnázium, 4516 Demecser, -Papik Péter

Szamuely Tibor Mg.Iskola, 4400 Nyiregyháza, Rákoczi u.67. - Bélteki Zoltán

Baros László Szakközépiskola, 4700 Mátészalka, Ságvári u.30.

Budai Nagy Antal Gimnázium, 4320 Nagykálló, Szabadság tér 5.

Bajcsy-Zsilinszky Gimnázium, 4244 Ujfehértó

Kabai János Gimnázium, 4440 Tiszavasvári

SZOLNOK MEGYEI TFSZ, 5001, Szolnok, Mátyás kir. u. 31.

Elnök: Lévai Sándor

Titkár: Rapkai István

Tel.: 129-04

Kedd: 17-19 óra

Karcag városi TFSZ, 5300 Karcag, Kossuth tér 5/a.

Elnök: Ferenczik István

Titkár: Lévai Sándor

Szolnoki MÁV SE, 5000 Szolnok, Vörös Csillag u. XIV.ép.II.6.

TITÁSZ-Vasas SK, 5000 Szolnok, Verseggy ut 3.

Vásárhelyi Pál Közgazd.Szakk.-isk.SK, 5000 Szolnok, Beloiannisz u.63.

Víz- és Csatornáképző SK, 5000 Szolnok, Vízmű ut 1.

Vörös Meteor SK, 5300 Karcag, Kálvin u. 13.

Mezőgazdasági Szakk.-isk. SK, 5300 Karcag, Kiszőldek

Mezőgazdasági Szakk.-isk. SK, 5200 Törökszentmiklós, Felszabadulás u.50.

Mészáros L.Gimnázium SK, 5130 Jászapáti, Vasut u. 2.

Tisza Csapógyár SK, 5435 Martfű, Sallai ut 4.

Erdőáramu Szakközépiskola SK 5101 Jászberény, Rákoczi u. 13. Bakki Árpád

TOLNA MEGYE

Paksi járási TFSZ, 7030 Paks, Lenin u. 7.
Elnök: Mittler József
Titkár: Röss Ferenc

Paksi SE 7030 Paks, Duna u.1.
Gimnázium SK, 7030 Paks, Dózsa Gy. u. 51. - Mittler József
Garay János Gimnázium ODK 7100 Szekszárd, Mártírok tere 7-9, Bodor Árpád

VAS MEGYEI TFSZ, 9700 Szombathely, Markusovszky u.6. Tel.: 12-498
Elnök: Nagy Jolán Kedd: 18-20 óra
Titkár: dr. Varasdy Sándor

Szombathelyi járási TFSZ, 9700 Szombathely, Markusovszky u.6. Tel.: 12-498
Elnök: Varga Gábor Hétfő: 18-20 óra
Titkár: Joó Imre

Haladás VSE, 9700 Szombathely, Lenin u. 19. dr. Varasdy Sándor
Sabaria SK, 9700 Szombathely, Petőfi u. 13. Nagy Jolán
Nagy L. Gimnázium, 9700 Szombathely, Széchenyi u. 2. Horváth Istvánné
Hevesi Á. SZK., 9700 Szombathely, Uttörő u. 10. Körmendi Tamás
Jurisich Gimnázium, 9730 Kőszeg, Hunyadi u.14. Teklics Vince
Kőszegi Mg. Szakközépiskola, 9730 Kőszeg, Árpád tér 1.
Toronyi KISZ, 9791 Torony, Kulturotthon Koroknai Péter
Vasvári Ifju Gárda, 9800 Posta Szakközépiskola Császár Ibolya
Vasvári HSK, 9800 Vasvár, - Varga Jenő
Csepregi Gimnázium, 9735 Csepreg, Gimnázium Neulist András

Mezőgazdasági Szakmunkásképző Intézet, 9751 Vép
Mezőgazdasági Szakmunkásképző Intézet, 9600 Sárvár
Mezőgazdasági Szakmunkásképző Intézet, 9700 Szombathely, Olad
Uttörőház, 9700 Szombathely, Bagolyvári sétány, Sárközy Csaba

VESZPRÉM MEGYEI TFSZ, 8201 Veszprém, Szabadtár tér 15. Pf. 99. Tel.: 115-83
Elnök: Bánkúti Antal
Titkár: Horrák Zoltán

Veszprém városi TFSZ, 8200 Veszprém, Szabadság tér 15. Tel.: 125-32
Elnök: földesi Tibor

Ajka városi, járási TFSZ, 8400 Ajka, Hősök tere 13. Tel.: 240
Elnök: Arató János

Pápa városi, járási TFSZ, 8500 Pápa, Főter 5.
Elnök: Gáti László

Ajkai Bányász: Kulics János 8401 Ajka, Pf. 56.
Bakony Vegyész TC: Hites Ferenc 8200 Veszprém, Schönherz u.10. MUKKI
Keszthelyi Haladás: Ott Magdolna 8360 Keszthely, Festetics u.5.
MHD Balatonfüredi Vasas: Buda József 8230 Bfüred, Dózsa Gy. u.9.
Pápai Textiles: Gáti László 8500 Pápa, Tompa u.2. Textilgyár
Péti MTE: Pózna József 8105 Várpalota, II. Péti Nitrogénművek
Schmidt Ferenc 8105 Várpalota, IIó NAKI
Honvéd Schönherz Zoltán SE: Földesi Tibor 8200 Veszprém, Munkácsy M.u.3/E, 8202 Veszprém, Pf.12.

ZALA MEGYEI TFSZ, 8901 Zalaegerszeg, Pintér Máté u.22. Pf.206.

Tel.: 125-35

Elnök: Peram Géza
Titkár: Seruga Attila

Nagykanizsai városi TFSZ, 8800 Nagykanizsa Béke u.4.

Elnök: Harcz Lajos
Titkár: Orosz Sándor

Zalaegerszegi TE, 8900 Zalaegerszeg, Megyei Főügyészség, - dr. Marton

Vörös Lobogó SE, 8900 Zalaegerszeg, Ruhagyár, Lenin ut,

Vasas Izzó SK 8800 Nagykanizsa

Gazdász SK, 8800 Nagykanizsa, Ady Endre u. 74/a.

Postás SK, 8800 Nagykanizsa, 2.sz. Posta

Vasut SE 8900 Zalaegerszeg

EVSE, 8900 Zalaegerszeg, Csácsi ut 1. Vizmű

Rákoczi SE, 8771 Hahót TSZ.

VERSENYBIRÁK CIMJEGYZÉKE

B U D A P E S T

N é v	Lakcím és telefon	Munkahelyi telefon
Almás Károly (I)	1027 Bem József u. 16	122-750/1022
Almás Károlyné (II)	1027 Bem József u. 16	138-047
Argay Gyula (I)	1034 Beszterce u. 22-24 (886-406)	353-535/247
Asztalos György (I)	1118 Zólyomi ut 3.	353-900/257
Asztalos Károly (II)	1126 Bösözörményi ut 13-35 (158-911)	134-000/291
Babai Margit (I)	1204 Ady E. u. 114/b	113-000/1382
Balla István (III)	1131 Mosoly u. 21.	-
Balla Sándor (II)	1035 Kórház u. 21.	166-440/1838
Balogh Tamás (I)	1034 Kecseke u. 26. (684-959)	492-301/44
Bazsó Kráóly (II)	2310 Szigetszentmiklós, Hajós u. 2.	131-360/2011
Bánkúti János (orsz.)	1153 Bethlen G. u. 107.	
Bárány László (I)	1074 Hársta u. 10/c. (229-933)	
Bársony András (I)	1027 Kolostor u. 15.	118-007/190
Bátty Lajos (I)	1046 Reviczky u. 36/b.	490-130/254
Benyó György (II)	1103 Kemence u. 13.	835-954
Berekalli István (III)	1088 Szt. királyi u. 35.	
Biró Pál (orsz.)	1089 Reguly A. u. 30.	
dr. Biró Sándor (II)	1025 Zsindely u. 8.	164-640/215
dr. Biró Sándorné (II)	1025 Zsindely u. 8.	
Bischof József (I)	1042 Jókai u. 2/b. (680-316)	
Bitter Sándor (II)	1105 Thász u. 29(349-322)	
Bodrogi András (III)	1062 Rudas L. u. 85.	140-040/136
Bodrogi Andrásné (III)	1062 Rudas L. u. 85.	140-040/136
Bogdány Miklós (I)	1145 Amerikai ut 43. (837-168)	837-950/135
Bojársky Dezső (II)	1026 Balogh Ádám u. 2/b. (144-984)	279-620/514
Bonyhádi Ferenc (II)	1053 Veres Pálné u. 7. (184-160)	161-027
Bozán György (II)	1114 Fadrusz u. 5. (657-194)	635-010/164
Bör Mária (III)	1142 Erzsébet kir.-né u. 44.	
dr. Bugyil Ferenc (II)	1136 Salla I. u. 34. (401-875)	
Cocron János (III)	1136 Fürs S. u. 8. (116-058)	316-767
Cser Borbála (III)		
Cserháti János (II)	1024 Keleti K. u. 21. 162-948	401-950
Cserteg István (II)	1046 Reviczky u. 42/d	292-800/1939
Csiszár György (I)	1092 Bakáts tér 6. (336-094)	273-640/367
Csongrádi Jenő (III)	1092 Ráday u. 24/b.	
Csupor Miklós (orsz.)	1163 Cziráki u. 25.	837-950/145
Darabos János (I)	1077 Rózsa F. u. 21.	
Darvas János (II)	1024 Lövház u. 20/b. (355-203)	137-260
dr. Dávid László (II)	1114 Bartók B. ut 15/a. (457-446)	124-024
Déri Ferenc (orsz.)	1145 Bosnyák u. 7/a. (831-545)	
Dobozy Miklós (I)	1138 Árva u. 20. (208-497)	183-936/23
dr. Emszt Mihály (II)	1093 Közraktár u. 24 (136-361)	837-940/127
Erdélyi Tibor (III)	1037 Virág B. u. 19. (888-410)	
Éliás Vilmos (III)	1133 Váci ut 78/b. (204-354)	180-940/174
Eliás Vilmosné (III)	1133 Váci ut 78/b. (204-354)	
Fábry Pál (I)	1054 Alkotmány u. 4. (329-446)	116-224
Fehér János (I)	1085 József krt. 40. (332-325)	313-538
Fekete Jenő (II)	1119 Csorba uti ltp. M-9/A (263-886)	352-132
Ferenc István (III)	1066 Dessewffy u. 8-10. (124-810)	116-460/353
Forray Tibor (III)	1136 Hegedűs Gy. u. 32. (291-851)	453-590/381
Frigyes Vilmos (III)	1201 Baross u. 63. (487-406)	202-340/184

Galló Sándor (III)	1183 Tass u. 43.	
Garai László (II)	1147 Gyarmat u. 91.	273-640/23
Gáti Pál (III)	1125 Tusnádi u. 22/b.	351-769
Gombkötő Péter (I)	1054 Vadász u. 26.	664-011/21-69
Gönczi Gyula (II)	1063 Sziv u. 63 (313-606)	200-611
Gönczi István (III)	1144 Gvadányi u. 93.	
Görög János (orsz.)	1205 Valéria u. 34. (831-545)	
Gyalogh László (III)	1204 Szilágyi Dezső u. 79.	837-940/191
Gyarmati Károly (II)	1037 Kolostor u. 15. I. 6.	636-816/40
György Tibor (II)	1136 Fürst S. u. 3. (310-232)	141-040/1156
Győző Miklós (II)	1063 Sziv u. 8. (225-915)	253-010/32
Hajdu Kálmán (II)	1121 Szilassy u. 12. D. ép. 1/2	166-640/13-75
Halász Miklós (orsz.)	1155 Törökszegfü tér 3.	837-970/238
Hanga Mária (III)	1222 Liszt F. u. 77.	
Hardicsay Mária (I)	1051 Guszev u. 11. (380-335)	111-477/7
Hargitai István (III)	1124 Dobsina u. 17. (257-643)	831-500/120
Hargittai Miklós (II)	1046 Káposztásmegyeri ut 15.	292-800/1791
Harkányi Csaba (III)	1103 Márga u. 22.	
Harkányi Ádám (III)	1103 Márga u. 22.	
Hegedűs Ábel (III)	1088 Vas u. 7. (139-586)	
Hegedűs Ágnes (II)	1088 Vas u. 7. (139-586)	264-170/164
Hegedűs Zoltánné (III)	1027 Varsányi I. u. 33/a (154-881)	
Hehl István (I)	1145 Lumumba u. 167	831-340/109
Herpai Gábor (III)	1148 Nyisztor u. 20. (630-420)	837-970/555
Holba Vilmos (orsz.)	1033 Harrer Pál u. 16. (682-608)	
Holba Ágnes (I)	1033 Harrer Pál u. 16. (682-608)	166-440/1274
Holluby Andor (III)	1035 Szellő u.	
Horváth Ferenc (II)	1122 Városmajor u. 3/a. (362-964)	271-070/194
Horváth György (III)	1126 Beethoven u. 10/a.	
Horváth Lóránd (orsz.)	1125 Tusnádi ut 45.	252-402
Horváth Sándor (orsz.)	1125 Nógrádi u. 8.	851-353
Hosszu Aurél (orsz.)	1147 Telepes u.86. (635-779)	183-936/23
Hunyadi János (II)	1213 Erdősor u. 130.	131-860/5 gyár 184
Hunyadi József (I)	1075 Wesselényi u. 58. (212-596)	149-480/213
Hunyadvári László (III)	1154 Damjanich u. 35/a.	
Illésy Géza	1023 Orgona u. 7.	
Jancovius Béla (orsz.)	1052 Petőfi S. u. 10. (188-202)	131-860/1060
Jávorka Péter (orsz.)	1145 Thököly ut 142. (834-285)	268-086
Jeszenszky Emil (III)	1203 Pergő u. 1.	200-800/137
Józsa Sándor (III)	1161 Varga F. uti ltp S/5-A III.10. (848-506)	359-960/157
Juhász Flórián	1113 Nagyszöllös u. 16. (468-672)	189-980/136
Kara János (II)	1132 Váci ut 70. (202-271)	186-880
Kempelen Imre (orsz.)	1034 Kecse u. 26. (684-959)	
Kempelen Miklós (II)	1101 Pongrácz ut 17/7 ép.	264-140/103
Kisfalvi János (III)	1134 Janicsár u. 1.	
Kiss Beatrix (III)	1108 Maglódi ut 127	
Kisszékelyi József (II)	1126 Némervölgyi ut 54/a. (168-621)	886-360/274
Koczur Kálmán (I)	1147 Jávorka A. u. 59. (842-338)	150-621
Komár Béla (II)	1138 Bp. Bodor u. 12.	631-812
Koppány Attila (III)	1063 Szondi u. 80. (327-475)	252-410
Koronczay László (II)	1115 Tétényi u. 28. (462,562)	139-657/13
Kovács János (II)	1029 Torda u. 3.	
Könyves T. Kálmán (III)	1102 Átlomás u. 22.	
Krasznai István (I)	1023 Kolozsvári Tamás u. 4/a (887-556)	155-025 és 330-360
Kristóf Károly (III)	1141 Paskálmalom u. 8/a.	
Kroff Aliz (II)	1036 Nagyszombat u. (887-810)	205-481/21
Kudriczy Zoltán (II)	1024 Káplár u. 10/a.	149-420/271
Laczkó Jenő (III)	1013 Attila u. 21. (362-252)	
Laczkó Tamás (II)	1034 Bécsi ut 88.	220-660/259
Lantos Miklós (II)	1113 Karolina ut 60.	
dr. Láng Csaba (II)	1026 Balogh Á. u. 2/b.	659-272
Ledniczky Zsigmond (III)	1142 Csáktornya u. 13. (639-359)	184-691
Lengyel Sándor (III)	1089 Vajda Péter u. 7. (135-035)	680-204
Lerf József (I)	1074 Alsóerdősor u. 18 (887-556)	339-101
Lindwurm József (II)	1075 Tanács krt. 9.	291-057
Lovas Kázmér (II)	1111 Lágymányosi ut 15. (653-119)	344-676

Magyarszéki Béla	1065 Bajcsy-Zsilinszky u. 17. (318-836)	664-927
Maácz Benedek (orsz.)	1114 Bartók B. ut 19. (660-803)	477-330/383
Major János (II)	1215 Árpád u. 43.	278-600/1197
Márik György (II)	1101 Pongrác u. 17/G 4.	353-900
Mátravölgyi István (I)	1022 Csopaki u. 9.	139-634
Mátravölgyi Istvánné (II)	1022 Csopaki u. 9.	467-439
Medne Gunta	1121 Szilassy u. 12. /D	
Mihalik Barn. (II)	1114 Fadrusz u. 18. (256-798)	189-810
Molnár László (orsz.)	1087 Kőbányai ut 18/a. (363-757)	121-760/150
Monspart Sarolta (I)	1055 Balassi B. u. 19.	386-366
Nagy Ernő (I)	1153 Bocskai u. 111.	
Nagy Ernő (II)	1105 Gergely u. 14.	292-851/164
Nagy Gábor (III)	1075 Wesselényi u. 54. (223-362)	209-696
Nagy Kálmán (III)	1065 Rudas L. u. 6. (200-096)	209-263
Nagy Pál György (I)	1118 Budaörsi ut 4-10/a. (658-591)	484-906
Nagy Pál Györgyné (II)	1118 Budaörsi ut 4-10/a. (658-591)	470-180
Németh Alajos (III)	1212 Kalmár József u. 87.	
Nyári Tamás (II)	1123 Táltos u. 3.	329-558
Nyers László (III)	1025 Vend u. 19.	353-900/187
Nyitrai György (I)	1089 Mező Imre ut 71.	(643-200)
Nyogért Imre (III)	1184 Építő ut 10.	833-120
Obegy Albin (I)	1103 Örmény u. 28. (227-445)	
Obermeyer Judit (III)	1078 Hernád u. 13.	
Onodi János (III)	1051 Engels tér 3.	
Onodi Katalin (III)	1051 Engels tér 3.	
Oszoly László (III)	1062 Bajza u. 64.	
Palatinszky János (III)	1014 Szentháromság tér 1.	361-376/6
dr. Palla Gyula (III)	1065 Rudas L. u. 4. (120-693)	294-810
Papanek Ernő (III)	1119 Tétényi ut 66.	
Pataki Zsolt (I)	1105 Körösi Cs. ut 35-37.	148-425/20
dr. Paulus Alajosné (III)	1138 Váci ut 136/a. (266-583)	
Piróth Eszter (III)	2300 Ráckeve, Áron ut 21.	
Püski István	1054 Budapest, Bihari János u. 20.	
Rácz Márton József (III)	1022 Tulipán u. 6. (156-730)	258-990/116
Ránky István (III)	1027 Tölgyfa u. 8.	359-370/14
Rédl Gábor (III)	1111 Karinthy u. 14.	430-300/534
Rónai Miklós (II)	1222 Liszt Ferenc u. 77.	453-590/277
Róna Péter (III)	1138 Róbert K. krt. 20.	353-900/230
Schell Antal (I)	1184 Keszőce E. u. 10/b.	634-240/517
Schell Antalné (III)	1184 Keszőce E. u. 10/b.	475-560
Schlederer Alajos (orsz.)	1126 Böszörményi ut 36/a. (357-001)	
Schlosser Ágnes (III)	1122 Krisztina krt. 7.	
Schluth Péter (I)	1076 Péterfy S. u. 47.	631-638
Schönviszky György (I)	1225 Bartók B. ut 5/E.	151-444
Schönviszky László (II)	1023 Rómer Flóris u. 53. (353-284)	635-010/124
Sculféry Gábor (III)	1062 Délibáb u. 33.	
Sipos József (II)	1117 Fehérvári ut 38/a.	353-900/184
Skerletz Iván (orsz.)	1013 Roham u. 3.	126-820
Sódor István (II)	1088 Krudy u. 4.	
Soltész Béla (orsz.)	1144 Csertő u. 18-20.	184-840
Soos Gyula (III)	1156 Sárfu u. 19.	353-900/186
Sötér János (III)	1172 Hetedik u. 42.	381-562
Sötér Márton (III)	1026 Lotz K. u. 5/a.	
Spánitz János (II)	1144 Fűredi u. 56-58. (839-727)	
Sváb László (II)	1133 Kárpát u. 17.	
Szabó Kovács József (III)	1084 Rákoczi tér 3.	353-732
Szabó Nándor (I)	1047 Baross u. 55.	421-094
Szabó Nándorné (II)	1061 Majakovszkij u. 6. (413-701)	
Szaktilla János (III)	1115 Tétényi ut 26.	331-716
dr. Szarka Ernő (orsz.)	1124 Thomán István u. 9/b.	293-009/233
Szadeczky Kardoss Tamás (III)	1014 Szentháromság tér 1.	
Szász Károly (orsz.)	1136 Hegedűs Gy. u. 19. (117-176)	184-657
Szeitz János (II)	1113 Karolina ut 5. (257-669)	137-055)
Szemler István (III)	1144 Fűredi ut 5/D 847-242)	837-950/264

dr. Szentiványi László (II)	1126 Hollósy S. u. 29. (358-051)	148-273
Szentpéteri Ákos (II)	1052 Váci u. 10.	409-159
Szeredai László (orsz.)	1091 Úllői ut 121. (332-363)	424-169
Szolnoki László (III)	1225 Petőfi S. u. 15.	
Szondi Ferenc (I)	1016 Róka u. 4.	
Szónyi László (orsz.)	1083 Práter u. 59. (340-807)	
Szónyi Zsolt (II)	Hengermalom uti ltp. 8/5 ép. B. lépcs. II/9.	
Szűcs Béla Levente (III)	1029 Határ ut 4.	
Szűcs Endre (III)	1165 Lenin ut 11. Kistarcsa	426-990
Tas Emőke (III)	1075 Rumbach S. u. 3.	258-461
Tábori Géza (III)	1133 Rajk L. u. 66. (294-815)	354-350/126
Terbe József (III)	2120 Dunakeszi, Zoltán u. 5. (152-088)	155-691 152-088
Tibor Lajos (orsz.)	1077 Dohány u. 30. (211-718)	
Turi Kováts Tamás (III)	1056 Szerb u. 3.	
Tóth Péter (II)	1145 Révai J. u. 25.	680-938
Tökés József (III)	1046 Káposztásmegyeri ut 13.	292-800/1791
Török Sándor (III)	1101 MÁV tp. 27.	
Thuroczylajos (orsz.)	1153 Radde Barnen u. 8. (112-467)	881-938
Ulrich Ede (I)	1163 Egyenes u. 10-14. J. ép.	
dr. Uzdi Béla (I)	1117 Váli u. 3. (267-152)	
Valkony Ferenc (II)	1103 Petrőczy u. 36.	472-530
Valtinyi László (orsz.)	1118 Somló ut 22. (660-014)	226-011
Varga László (orsz.)	1121 Zugligeti ut 69.	119-012
Varga Lászlóné (I)	1121 Zugligeti ut 69.	
Vasvári Viktor (orsz.)	1032 Gárdos Mariska u. 1.	165-883/235
Vekerdy Attila (orsz.)	1123 Nagyenyed u. 15/b. (369-198)	341-930
Vekerdy Attiláné (II)	1123 Nagyenyed u. 15/b. (369-198)	
Vékony Miklós (III)	1055 Néphadsereg u. 26.	
Végh Anna (II)	1024 Ezredes u. 13.	
dr. Vértés György (III)	1035 Matróz u. 4. (885-821)	
dr. Vízkelety László (orsz.)	1103 Ohegy u. 21/a (149-387)	276-871
Walkovszky Attila (II)	5540 Szarvas, Agrometeorológiai Observatórium	65
Weinrich György (II)	1215 Bajcsy Zsilinszky ut 28.	131-860/1105

BARANYA MEGYE

Acház László (II)	7624 Pécs, Rippl Rónai u. 26.	10-126
dr. Angyal Tibor (I)	7621 Pécs, Munkácsy M. 29 (16-005)	13-833
Antalovics István (gy)	7631 Pécs, Kispostavölgy 69.	12-329
Baronek Jenő (II)	7623 Pécs, Mezőszél u. 3/c.	11-067
Bodnár László (III)	7624 Pécs, Kotzián S. u. 4.	14-944
Faltisz János (gy)	7633 Pécs, Szántó Kovács u. 6.	10-233/8
Faltisz Jánosné (gy)	7633 Pécs, Szántó Kovács u. 6.	14-144
Gergyesi Tibor (I)	7624 Pécs, Szigeti u. 19. (21-214)	15-222
Göbölös István (II)	7624 Pécs, Tiborc u. 11.	10-655
Ijjász István (II)	7623 Pécs, József A. u. 33.	11-463
Illés Erzsébet (gy)	7623 Pécs, Magyar L. u. 7/a. II/8.	10-711/132
Imhoff Péter (gy)	7629 Pécs, Fekete Gy. tér 10. I/1.	12-852
Jilly Csaba (III)	7633 Pécs, Építők, u. 16. (17-160)	12-306
Jónás Rudolf	7629 Pécs, Balassi Bálint u. 19.	19-887
Karádi Károly (I)	7621 Pécs, Irányi D. tér 8. (11-841)	10-685
Kiss Lajos (I)	7633 Pécs, Pollack M. u. 7. (19-567)	12-838
Kéger Gyula (III)	7624 Pécs, Boszorkány u. 2. (14-555)	14-555
Liptai Sándor (gy)	7621 Pécs, Kossuth u. 57.	13-311
Lipp József (gy)	7621 Pécs, Janus P. u. 5. (13-616)	10-455
Marossy István (II)	7633 Pécs, Építők u. 4/b. (18-418)	13-332
Medovárszky László (I)	7621 Pécs, Kisflórián u. 15. (17-922)	12-116
Mészáros Miklós (I)	7623 Pécs, Mezőszél u. 4/n. (10-201)	10-655
Muskáth Ede (orsz.)	7623 Pécs, Madách I. 1.	

Nagy Balázs (gy)	7629 Pécs, Korvin O. u. 9 3/3 (20-486)	12-897
Navratil Géza (III)	7633 Pécs, Jedlik Á. u. 3/a.	15-211
Palatinszky János (III)	7623 Pécs, Hargita u. 6.	15-611
Palatinszky Jánosné (gy)	7623 Pécs, Hargita u. 6.	15-872
dr. Pál Imre (III)	7629 Pécs, Tolbuchin u. 67. (15-250)	12-333
Svasits Aladár (gy)	7621 Pécs, Megye u. 7. (21-962)	10-822
Szabados Sándor (gy)	7633 Pécs, Endresz Gy. u. 9/1	
Tamási Károly (gy)	7624 Pécs, Dobó I. u. 82.	15-355/3
Takács Kinga (gy)	7624 Pécs, Boszorkány u. 2. (13-277)	13-277
dr. Tihanyi László (I)	7633 Pécs, Építők u. 14/a (16-382)	81-399
Varga György (II)	7624 Pécs, Doktor S. u. 7.	12-387
Zoboki András (gy)	7635 Pécs, Nagyürög ut 92.	15-777/257
Zolarek István (III)	7623 Pécs, Hőgyes E. u. 23. (17-508)	14-144

BÁCS-KISKUN MEGYE

Balla Klára (III)	6000 Kecskemét, Kupa u. 24.
Beke György (III)	6000 Kecskemét, Alsószéktó u. 144/7.
Börccsök István (III)	6000 Kecskemét, Izsáki u. Vízmu Vállalat
Kontra László (III)	6000 Kecskemét, Béke fasor 8.
Papp Imre (III)	6000 Kecskemét, Széchenyi u. II. ép. 214. II.
Répánszky Attila (III)	6000 Kecskemét, Lenin tér 2.
Sáfár József (III)	6000 Kecskemét, Lenin tér 2.
Virág Tibor (III)	6000 Kecskemét, Tanácsköztársaság tér 6.

BÉKÉSI MEGYE

Hajdu Ferenc	5820 Mezőhegyes, Állami Gazdaság
Hovorka János	5820 Mezőhegyes, Május 1. tér 11.

BORSOD MEGYE

Bráda Lajos (gy)	3580 Leninváros Bartók Béla u. 5.	19
Aradi János (I)	3600 Ozd, Géza u. 16.	
Babcsán László (I)	3533 Miskolc, Szegedi u. 29.	
Behm Sándor (II)	3600 Ozd, II. Szőnyi Márton ut 25. IV. 4/3.	
Bokros György (II)	3534 Miskolc, Szinyei Merse u. 5.	
Bordás Béla (III)	3532 Miskolc, Győri Kapu 128.	52-801
Csizmadia János (III)	3600 Ozd, Lehel vezér u.	
Dobosy Sándor (II)	3600 Ozd, Beloiannisz u. 17.	
dr. Dormány Mihály (I)	3530 Miskolc, Keltner S. u. 5.	13-691/18-34
Duró László (III)	3525 Miskolc, Jókai u. 8.	
Juhász László (III)	3535 Miskolc, Árpád u. 76.	14-131
Kerényi József (II)	3535 Miskolc, Táncstics M. tér 6. (72-132)	14-731/136
ifj. Kerényi József (III)	3534 Miskolc, F. zola H. u. 7.	14-131/12-90
Kiss Béla (III)	3534 Miskolc, Blaha L. u. 24. (72-297)	73-254
Major Árpád (II)	3535 Miskolc, Kuruc u. 75.	52-012
Mazura Alajos (orsz)	3600 Ozd, Münnich F. u. 3/B	
Molnár József (II)	3532 Miskolc, Táttra u. 15.	54-384
Nagyajtényi Lajos (I)	3528 Miskolc, Bornemissza G. u. 37.	14-131/12-48
Nenicska Gábor (III)	3530 Miskolc, Toronyalja u. 19.	33-430
Pásztor István (II)	3534 Miskolc, Irinyi J. u. 29.	
Pásztor Istvánné (II)	3534 Miskolc, Irinyi J. u. 29.	523-67

Vincze István	3532 Miskolc, Géza u. 6.	14-731/242
Völgyes Lajos	3529 Miskolc, Aulich L. u. 3 (14-999)	13-691/19-36
Zsellér György	3526 Miskolc, Álmos u. 43. (37-665)	141-13/14-42
Zsigmond József	3534 Miskolc, Endresz Gy. u. 52.	
Zsigmond Tibor	3532 Miskolc, Rác Á. u. 8. (74-341)	365-40

CSONGRÁD MEGYE

Arnold Gyula (gy)	6723 Szeged, Csaba u.8.	
Bán Sándor (III)	6800 Hmvh., dr.Münnich F.u.14.	
Benedek Jenő (II)	6721 Szeged, Arany J.u. 9. (161-84)	126-20
Bódy László (III)	6721 Szeged, Sajka u.9. (127-26)	110-81
Dunás V.Imre (II)	6723 Szeged, Iglói u.4.	110-37
Fazekas Erzsébet (III)	6900 Makó, Kigyó u. 24/b.	
Frányó Ferenc (II)	6600 Szentes, Baross u.12.	
Gombos István (gy)	6722 Szeged, Hajnóczy u.23.	
Gömöri Éva (gy)	6760 Kistelek, Ede u.9.	
Jenová Erzsébet (II)	6723 Szeged, Felsőváros 101/IX 54	
Jenová Klára (III)	6723 Szeged, Felsőváros 101/IX	
Kalmár János (gy)	6726 Szeged, Odesszaí krt. 50-52.	
Kiss Tibor (III)	6723 Szeged, Tarján ltp.506/A	
Kotogány Ilona (II)	6725 Szeged, Paprika u.57.	127-13
Kunfalvi Csaba (gy)	6723 Szeged, Csaba u.6.	
Lukátsy Éva (II)	1132 Bpest, Kresz u.14.	
Mándoki József (II)	6723 Szeged, Tarján ltp.305/a	
Molnár Mihály (II)	6731 Szeged, Lenin krt. 27	
Mendei Árpád (II)	6900 Makó, Kálvin u.2-6.	
Nagy R.Márta (III)	6800 Hmvhely, Szántó K.u.77.	
Nagy Róbert (gy)	6722 Szeged, Gutenberg J.u.21.	
Oláh Ferenc (III)	6640 Csongrád, Lenin u.20.	
Paszt György (II)	6723 Szeged, Tarján ltp. 618/B	
Pásztor Imre (yg)	6727 Szeged, Benczur Gy.u.10.	132-29
Szeles Zoltán (gy)	6723 Szeged, Róna u.29.	
Szűcs Tamás (gy)	6723 Szeged, Tarján ltp. 309/C	
Tóth Ildikó (gy)	6900 Makó, Liliom u.6.	
dr.Tóth Imre (orsz.)	6721 Szeged, Római krt. 26/a.	113-81
Vaczkó Zoltán (gy)	1034 Budapest, Doberdó u.6.	

FEJÉR MEGYE

Borsuk Tibor (II)	8000 Székesfehérvár, Zombori u. E/2.
Czinege János (III)	8460 Demecser, Széchenyi u.20
Cseh Márta (gy)	8000 Székesfehérvár, Kisteleki u.40.
Erdő Imre (gy)	2476 Pázmánd, Vöröshadsereg u. 109.
Fogas Mária (II)	8000 Székesfehérvár, Malom u.31.
Fuksz József (II)	8151 Szabadbattyán, Petőfi u.35.
Farkas Pál (gy)	8127 Aba, Felsőszentiván ÁG
Geszler József (gy)	8060 Mór, Rákoczi u.29.
Horváth Mária (gy)	8000 Székesfehérvár, Kisteleki u.37.
Horváth Ferenc (gy)	8000 Székesfehérvár, Vöröshadsereg u.45.
Horváth István (II)	8000 Székesfehérvár, Fűst S.u.14.
Horváth István 2. (III)	2421 Nagyvenyim, Zrinyi u.6.
Horváth Csaba (III)	8127 Aba, Bodakajtor, Vasért áll.
Izmidli István (III)	8000 Székesfehérvár, Sóstó 9.
Kiss Gyula (III)	8111 Seregélyes, Jókai u.5.
Kovács Erika (III)	8000 Székesfehérvár, Katona J.u.10.
Koppány Tibor (III)	8000 Székesfehérvár, Szeder u.ltp. P/11.
Kosztend Tamás (gy)	8000 Székesfehérvár, Horváth I.u.19.
Kunfalvy Zsolt (III)	8000 Székesfehérvár, Pirosalma u.13.
dr. Lechner Lóránt (I)	8000 Székesfehérvár, Várkapu u.1.
Latorczai János (II)	8000 Székesfehérvár, Kovács S. ut 6. V.

Mogyorósi Mihály (gy)	2465	Ráckercsuztur, Lenin u.7.
Móder József (III)	8000	Székesfehérvár, Sóstó 9.
Móder Józsefné (III)	8000	Székesfehérvár, Sóstó 9.
Mordényi Endre (II)	8000	Székesfehérvár, Münnich ltp. 48.
Mohai Tibor (gy)	8000	Székesfehérvár, József A.u.88.
Némethy Miklós (III)	7003	Sárbogárd, Tanácsköztársaság u. 162.
Osváth Éva (III)	8000	Székesfehérvár, Kassai u.48.
Papp Anna (gy)	9384	Kisfalud, Fő u.13.
Páhy Tibor (II)	8000	Székesfehérvár, Katona J.u.13.
P. Juhász István (gy)	8000	Székesfehérvár, Vöröshadsereg u.455.
Rendeki Lajos (gy)	8000	Székesfehérvár, Mozi u.20.
Sáfrán Zoltán (gy)	8083	Csákvár, Damjanich u.30.
Sipos Erzsébet (gy)	8130	Enying, Vár u.24.
Szabó Zoltán (gy)	8157	Füle, Kossuth u. 14/II.
Szűcs Erzsébet (gy)	8000	Székesfehérvár, Pintér ltp. 18.
Szatzker János (III)	8060	Mór, Árpád u.54.
Szigli István (gy)	8000	Székesfehérvár, Mészáros J.u.61.
Tamás Ferenc (gy)	8000	Székesfehérvár, Sóstó 9.
Takács Tibor (III)	8000	Székesfehérvár, Pirosalma u.13.
Thorday Levente (II)	8000	Székesfehérvár, Szeder ltp. P/1.
Tóth Lajos (III)	8073	Csákkberény, Rákoczi u.19.
Tömöri Zsigmond (II)	8000	Székesfehérvár, Erkel F.u.2/c.
Törjék György (III)	8000	Székesfehérvár, Münnich ltp. Toronysor 2 9/4
Unger József (gy)	8066	Fusztavám, Dózsa Gy.u.36.
Várszegi Ferenc (gy)	8000	Székesfehérvár, Sóstó 9.
Zentai Ferenc (gy)	8000	Székesfehérvár, Vöröshadsereg u. 45.
Zimmer Péter (III)	8000	Székesfehérvár, Martinovics u.2.

GYŐR-SOPRON MEGYE

dr. Adorján József (I)	9400	Sopron, Ujteleki u.54. (120-61)	120-26
Doncsécz János (III)	9400	Sopron, Május 1. tér 66.	142-30
Edőcs Pál (orsz.)	9400	Sopron, Május tér 41. (143-09)	
Havasi Zoltán (II)	9200	Mmagyaróvár, Bartók B. u. 1.	
Hidvégi Ferenc (II)	9200	Sopron, Harkai u. 10.	120-40
Horváth Győző (II)	9011	Győrszintiván, Vörösmarty u. 26.	
Kazmár Gyula (III)	9400	Sopron, Fűzfásor 10.	130-50
Lackzó János (II)	9400	Sopron, Alsólővér u. 27/a.	111-00/183
Major Attila (III)	9400	Sopron, Ady E. u.5. (115-97)	
dr. Margittay Endre (II)	9400	Sopron, Besenyő u. 9. (146-76)	129-90
Paukovits Vilmos (II)	9400	Sopron, Lenin krt. 98.	130-50
Prettenhoffer Gergely (II)	9022	Győr, Gorkij u. 5.	
Reisch György (II)	9400	Sopron, Csengeri u. 22.	141-40
Schottán Rezső (II)	9400	Sopron, Halász u. 37.	120/60-4
dr. Szádeczky K. Gyula (II)	9400	Sopron, Csarnok u. 8. (121-54)	111-20
Unger Károly (II)	9400	Sopron, Széchenyi tér 14-15.	130-50
Varga Jenőné (III)	9400	Sopron, Cseresznye sor 43.	110-47
Varga Jenő (I)	9400	Sopron, Cseresznye sor 43.	140-30/46

HAJDU-BIHAR MEGYE

Bácskay György (II)	3200	Gyöngyös, Visonta u. I. I. 2.	
Kovács Attila (III)	4026	Debrecen, Kar u.19.	11-067
Kovács Kálmán (II)	4029	Debrecen, Április 4. utja 17.	13-720
Kurczina János (III)	4025	Debrecen, Bajcsy-Zs. u. 33.	
Ladóczki Attila (II)	4400	Nyíregyháza, Szabolcs u. 1/b.	
Magyar Ildikó (II)	4030	Debrecen, Fokos u. 17.	
Szabó Jolán (I)	4032	Debrecen, Tanácsköztársaság utja 51.III.1.	11-940

Szabó Kálmán (II)	4024	Debrecen, Béke utja 23.	
Széll János (I)	4031	Debrecen, Szondi u.10.	11-067
Dr.Szokol Miklós (II)	4029	Debrecen, Hajnal u. 6. I.6.	11-600
Sztaricskai Tibor (II)	4028	Debrecen, Kardos u. 21/a. II.7.	11-045
Takács Mária (II)	4027	Debrecen, Csigekert u. 35.	13-307
Török István (I)	4028	Debrecen, Laktanya u. 21. II.1.	15-675
Vass Zoltán (orsz.)	4032	Debrecen, Hatvani ut. 6. fszt. 4.	15-474
Virág István (II)	4029	Debrecen, Marx Károly u. 35.	15-474

HEVES MEGYE

Bácskay György (II)	3200	Gyöngyös, Egri ut 30.
Bicsak Emil (II)	3000	Hatvan, Akácfa ut 3.
Borhy Jenő (III)	3200	Gyöngyös, Gárdonyi ut 7.
Boros Zoltán (II)	3300	Eger, Csiky S. ut .37.
dr.Csank István (III)	3300	Eger, Fazola ut 1.
dr.Csank Istvánné (III)	3300	Eger, Szarvas Gábor ut 11.
Csillik Barnabás (III)	3200	Gyöngyös, Róbert K. ut 23.
Csillikné M.Márta (II)	3200	Gyöngyös, Róbert K. ut 23.
Csongrádi Jenő (II)	3245	Recsk, Ércbánya
Csongrádi Jenőné B.Márta (III)	3245	Recsk, Ércbánya
Deák József (III)	3232	Mátrafüred, Erdész ut 20.
Erdélyi Balázs (II)	3346	Bélapátfalva, Lenin ut 36.
Farkas Ferenc (III)	33000	Eger, XIII., Hámán K. ut 55.
Fehér Miklós (I)	3200	Gyöngyös, Bugát P. tér 3.
Garabás Lászlóné (III)	3300	Eger, Csákány ut M/11.
Kozák Éva (gy)	3300	Eger, XIII., Lakótelep 8. ép.
Kozák Ida (gy)	3300	Eger, XIII., Lakótelep 8. ép.
Kozák István (I)	3300	Eger, XIII., Lakótelep 8. ép.
Lénárd Miklós (III)	3300	Eger, Garai ut 32.
Lovász József (II)	3300	Eger, Bartók B. tér 11.
Magyar István (III)	3300	Eger, Gyermekváros
Martus Ferenc (I)	3300	Eger, Vécsey völgy 30.
dr.Nagy Árpád (II)	3300	Eger, Somogyi B. ut 3.
Okos Ernő (II)	3300	Eger, Széchenyi ut 66.
Pelyhe Sándor (III)	3346	Bélapátfalva, Építők SC
Silye Ferenc (II)	3200	Gyöngyös, Egri ut 30.
Soós Sándor (III)	3300	Eger, Hadnagy ut A/7.
Tamás Endre (II)	3300	Eger, Albert F. ut 3.
Téglási Gyula (II)	3300	Eger, Lenin ut 12.
Vörös Tamás (III)	3200	Gyöngyös, Ifjúsági ut 11.

KOMÁROM MEGYE

Arató Ferenc (III)	2800	Tatabánya, Aradi u. 12.
Cseke István (III)	2931	Almásfűzitő, Klement G. krt. 2.
Czanik Margit (III)	2931	Almásfűzitő, Petőfi tér 2.
Fürész Béla (III)	2800	Tatabánya, V. Komáromi u. 45.
Molnár Andor (III)	2900	Komárom, Arany J. u. 24.
Molnár Mihály (II)	2890	Tata, Komáromi u. 30.
Pólya Dezső (II)	2800	Tatabánya, I., Ságvári u. 3/B.
Simon Lajos (I)	2931	Almásfűzitő, Rákóczi u.2.
Szeidl Imre (I)	2900	Komárom, Madách u. 4/A.
Császár Anna (III)	2837	Vértesszőlős, Rákóczi u. 16.

Antal András (II)	3100 Salgótarján, Malinovszky u. 37/a.	22-18
Bada Gyula (III)	3100 Salgótarján, Malinovszky u. 42.	
Baráth Zoltán (III)	3100 Salgótarján, Scnyer u. 2.	
Bertók Béla (I)	3100 Salgótarján, Malinovszky u. 55/a.	
Bessenyei István (I)	3100 Salgótarján, Mező I. u. 2. 1/5.	
Beviz László (III)	3182 Karancslapujtő, Tánecsics u. 3.	
Boros József (III)	3100 Salgótarján, Lóvi S. u. 10.	
Ferenc Géza (II)	3100 Salgótarján, Salgó u. 10.	
Hajdara Dezső (III)	3162 Ságujfalu, Kossuth L. u. 136.	
Havassy János (II)	2660 Balassagyarmat, Muzár u. 25.	
Hegyi János (III)	3100 Salgótarján, Kemerovó krt. 5.	
Juhász Attila (III)	3100 Salgótarján, Arany J. u. 19. IX/3.	
Holtner László (III)	3060 Pásztó, Vadász u. 6.	
Kardhordó Miklós (III)	2660 Balassagyarmat, Luther u. 8.	5-10
Kovács Ferenc (III)	2660 Balassagyarmat, Kilián u. 2.	
Kovács Ferenc (III)	3060 Pásztó, Vasútállomás	
Lenkey László (II)	3078 Kisterenye, Arany J. u. 7.	
Lenkey Lászlóné (II)	3078 Kisterenye, Arany J. u. 7.	
Marcsov Gábor (III)	3100 Salgótarján, Pécskő u. 8.	
Orosz László (III)	3100 Salgótarján, Madách Gimnázium	
Pál Vendel (II)	3100 Salgótarján, Pécskő u. 3.	18-97
Rozán Vilmos (III)	2660 Balassagyarmat, Leininger u. 8.	
Simon János (III)	3170 Szécsény, Rákóczi u. 20.	
Szabó Pál (II)	2141 Zagyvaróna, Felszabadulás u. 13.	17-13
Szarka Sándor (I)	3078 Kisterenye, Árpád u. 5.	
Vasas István (III)	3136 Etes, Petőfi u. 38.	
Veres Mihály (orsz.)	3100 Salgótarján, Schuyer F. ut 42.	20-13
Vilcsék József (III)	3100 Salgótarján, Malinovszky u. 55/a.	
Zentai József (III)	3100 Salgótarján, Hősök u. 3.	
Mótyán János (gy)	2660 Balassagyarmat, Rákóczi u. 14.	
Borkai Tamás (gy)	2660 Balassagyarmat,	
Szakos Pál (II)	2660 Balassagyarmat, Lenin ltp XII.	

PEST MEGYE

Ábrahám Károly (I)	1023 Bp. Franekl Leő ut 82. II. 1.
Bermann Gábor (II)	2600 Vác, Dózsa Gy. ut 27.
Cserny Gábor (I)	2600 Vác, Harkály u. 7.
Cserna Péter (III)	2600 Vác, Marx tér 2.
Kistamás Sándor (II)	2700 Cegléd, Téli u. 20.
Mayer Géza (II)	2600 Vác, Beloiannisz u. 2.
Szathmári Károly (II)	2700 Cegléd, Petőfi u. 3.
Szöke István (II)	1046 Budapest, Főti u. 113.
Tóth Sándor (III)	2000 Szentendre, Mathiász u. 5.
Zircher Károly (II)	1111 Bp. Budafoki ut 32/e.
Mágor Éva (III)	1155 Bp. Mézeskalács tér 4.
Könyves T. Mihály (III)	1102 Bp. Állomás u. 6.
Sándor Mária (III)	1052 Bp. Irányi u. 25.

SOMOGY MEGYE

Csizmadia István (gy)	7400 Kaposvár, Sallai u. 22.
Horváth Margit (III)	7400 Kaposvár, Nagyszében u. 25.
Igló László (gy)	7400 Kaposvár, Május 1. u. 10. Pf. 122
Marton Péter (III)	7400 Kaposvár, Arany J. köz 14.
Matuszka József (II)	7400 Kaposvár, Dózsa Gy. u. 11.
Matuszka Jozsefné (II)	7400 Kaposvár, Dózsa Gy. u. 11.
Mester Balázs (gy)	7400 Kaposvár, Dimitrov u. 2.
Papp József (gy)	7400 Kaposvár, Brassó u. 50.
Ujlaki Csaba (gy)	7400 Kaposvár, Kinizsi ltp. 3. II. lh. II. em. 2.

Bácsa József (II)	4401 Nyiregyháza Korányi F. 68. I.e.5.
Bálint János (II)	4400 Nyiregyháza, Dimitrov u. 42.
Berencsi Béla (III)	4600 Kisvárdá,
Czipka Mária (III)	4600 Kisvárdá,
Csekk Sándor (III)	4400 Nyiregyháza,
Cser Imre (II)	4561 Baktalórántháza,
Danku Ilona (III)	4600 Kisvárdá,
Ertel Zoltán (III)	4400 Nyiregyháza,
Fekete János (II)	4400 Nyiregyháza, Vasvári P. u. 110.
Gondos Gyula (II)	4600 Kisvárdá,
Hajdu László (II)	4524 Ajak, Vasut u. 13.
Hidegkuti László (II)	4400 Nyiregyháza Északi krt. 12.
Horváth Tibor (II)	4485 Nygyhalász, Henyadi u. 9.
Hrenkó József (I)	4400 Nyiregyháza, Bukarest u. 12.
Hrenkó Józsefné (II)	4400 Nyiregyháza, Bukarest u. 12.
Jakabffy Jenő (II)	4400 Nyiregyháza, Buza u. 11.
Jakabffy Jenőné (II)	4400 Nyiregyháza, Buza u. 11.
Jakabffy Judit (II)	4400 Nyiregyháza, Buza u. 11.
Kazár József (II)	4400 Nyiregyháza, Bartók B. u. 18.
Kiss Gyula (II)	4400 Nyiregyháza,
Kovács András (II)	4400 Nyiregyháza, Vöröshadsereg u. 54.
Kökényessy Mihály (III)	4400 Nyiregyháza, Szabolcs u. 3.
Krajcsovics András (II)	4400 Nyiregyháza, Holló u.
Lányi Botond (II)	4400 Nyiregyháza, Északi krt. 22.
Lányi Botondné (II)	4400 Nyiregyháza, Északi krt. 22.
Lojek József (II)	4400 Nyiregyháza, Ujszőlős u. 13.
Magyar József (II)	4600 Kisvárdá, Dózsa Gy. u. 48.
Malakuczi István (II)	4400 Nyiregyháza,
Nagy István (II)	4400 Nyiregyháza,
Papp Ilona (III)	4600 Kisvárdá,
Rezsü István (III)	4600 Kisvárdá,
Sikolya Tibor (II)	4400 Nyiregyháza, Korányi F. u. 42.
Szabó István (III)	4600 Kisvárdá,
Szokol István (II)	4400 Nyiregyháza,
Tarcsa Bálint (II)	4400 Nyiregyháza, Dózsa Gy. u. 7.
K.Tóth István (III)	4600 Kisvárdá,
Vajda Béla (III)	4400 Nyiregyháza, Kun B. u.
Veress Sándor (III)	4600 Kisvárdá,
Ladóczki Attila (III)	4400 Nyiregyháza,

SZOLNOK MEGYE

Agócs János (III)	5000 Szolnok, Tóth F. u. B. ép. II. em.
Aknai Béla (II)	5000 Szolnok, Veder ut 4.
Bodnár József (II)	5300 Karcag, Ady Endre ut 39.
Csirke József (III)	5000 Szolnok, Ságvári krt. 58 I/1.
Fekete Kálmán (I)	5000 Szolnok, Dobó J. ut 6.
Fekete Kálmánné (III)	5000 Szolnok, Dobó J. ut 6.
Fülöp Ferenc (III)	5000 Szolnok, Bimbó ut 32.
Gelei Zsuzsanna (III)	5200 Törökszentmiklós, Kun B. ut 11.
Kalafszky László (II)	5000 Szolnok, Rozmaring ut 10.
Kalmár Zsuzsanna (III)	5081 Szajol, Vörös Csepel ut 6.
Kocka József (II)	5130 Jászapáti, Beloianisz u. 62.
Lévai Sándor (I)	5300 Karcag, Ady E. ut 2.
Lévai Sándorné (III)	5300 Karcag, Ady E. ut 2.
Medgyesi István (III)	5300 Karcag, Villamos ut 3.
Molnár Lajos (III)	5000 Szolnok, Bálvány ut 25.
Pető László (I)	5000 Szolnok, Bálvány ut 25.
Rapka István (III)	5000 Szolnok, Ady E. u. 5.
Séra Béla (II)	5000 Szolnok, Beloianisz ut 66.
Tatár András (III)	5000 Szolnok, Munkásor ut 46.

TOLNA MEGYE

Dull Béláné	7020 Dunaföldvár, Kossuth u. 12.
Magyar István	7030 Paks, Vörösmarty u. 12.
Mittler József	7030 Paks, Rákóczi u. A. ép.
Pásztor Emília	7020 Dunaföldvár, Soltisziget
Papp Gusztáv	7030 Paks, Rókus u. 2.
Ross Ferenc (II)	7100 Szekszárd, Kadarka u. 24.
Vis Pál	7030 Paks, Tolna u. 2.

VAS MEGYE

Andráskay Olga (gy)	9700 Szombathely, Bajcsy Zs. u. 3.	11-280
Bori Géza (II)	9700 Szombathely, Kun B. u. 15.	11-150
Csalló János (III)	9700 Szombathely, Bem J. u. 11.	11-150
Farkas Gy. Tibor (I)	9730 Kőszeg, Táncsics M. u. 21.	44
Geosits Imre (II)	9700 Szombathely, Bem J. u. 13.	11-150
Györgypál István (gy)	9700 Szombathely, Nádasi F. u. 14/a.	14-135
Habja István (III)	9700 Szombathely, Operint u. 8.	11-150
Harrach Péter (II)	9700 Szombathely, Bem J. u. 11/b.	11-225
Hérincs Sándor (gy)	9700 Szombathely, Jókai M. u. 18.	-
Hofmann Bea (gy)	9700 Szombathely, Rákóczi F. u. 18.	-
Kajcsos Judit (III)	9700 Szombathely, Hunyadi u. 47.	12-090
Karáth Ildikó (gy)	9700 Szombathely, Vasvári P. u.	12-138
Köves Imre (II)	9700 Szombathely, Malom u. 9.	11-220
Kubát Csaba (II)	9700 Szombathely, Semmelweis u. 16.	13-440
Kubát Hugó (II)	9700 Szombathely, Semmelweis u. 16.	12-498
Losonczy László (II)	9700 Szombathely, Bajcsy Zs. u. 3.	13-279
Majtényi Irma (II)	9700 Szombathely, Vörösmarty u. 34.	12-384
Mátyás Ilona (gy)	9700 Szombathely, Katona J. u. 4.	11-150
Méry Ferenc (II)	9700 Szombathely, Savária u. 11.	11-150
Nagy István (III)	9700 Szombathely, Kisz u. 32.	11-150
Nagy Jolán (II)	9700 Szombathely, Petőfi S. u. 13.	11-150
Nagy Sándor (II)	9700 Szombathely, Szőlős u. 6.	12-192
Orbán László (II)	9730 Kőszeg, Rajnis u. 2.	91
Petővári Ferenc (III)	9700 Szombathely, Rákóczi u. 30/a.	12-476
Pulay Endre (III)	9700 Szombathely, Bólyai u. 34.	13-193
Folgár József (I)	9700 Szombathely, Nefelejcs u. 20.	12-192
Raáb Károly (III)	9700 Szombathely, Zrínyi Ilona u. 13.	13-750
Szabó József (III)	9700 Szombathely, Bólyai u. 8.	12-090
Szentidai József (III)	9700 Szombathely, Hámán Kató u.	11-264
ifj. Varasdy Sándor (gy)	9700 Szombathely, Lenin u. 19.	13-935
dr. Varasdy Sándor (orsz.)	9700 Szombathely, Lenin u. 19.	13-750
Vörös János (III)	9512 Ostffyasszonyfa, Vörös Csillag u. 12.	-
Waloschek János (III)	9700 Szombathely, Vöröshadsereg u. 6.	11-225

VESZPRÉM MEGYE

Arató János (orsz)	8400	Ajka, I. Ifjuság u.1/A	129
Arató Jánosné (III)	8400	Ajka, I. Ifjuság u.1/A	
Barth János (II)	9022	Győr, Jedlik Ányos u.8.	
Bánkúti Antal (orsz.)	8220	B.almádi, Táncsics u.61.	361-20/293
Bánó István (III)	8230	B.füred, Siske u. 13/A.	
Bertalan András (II)	8200	Veszprém, Schönherz u.12.	126-25
Buda József (III)	8230	B.füred, Dózsa Gy.u.9.	40-227
Czibók István (orsz.)	8200	Veszprém, Vörösmarty tér 2. (122-41)	
Eötvös Péter (III.)	8248	Nemesvámos	
Felber Gyula (III)	9909	Körmend, Bartók B.lkt.010	
Ferencz Sándor (gy)	8230	B.füred, Furdó u.11.	40-100
Földesi Elek (I)	8200	Veszprém, Fecske u.15.	137-000
Földesi Tibor (II)	8200	Veszprém, Munkácsy M.u.3. ép./E	121-00
Gáti László (orsz)	8500	Pápa, Bajcsy-Zs.u.8.	114-00
dr.Gémes István (II)	8105	Várpalota II. Berhidai u.105.	50-000/12-52
Hites Ferenc (I)	8200	Veszprém, Stadion ut 26/A	125-50
Hites Ferencné (III)	8200	Veszprém, Stadion ut 26/A (134-67)	125-50
Hodossy Gábor (I)	8200	Veszprém, Zrínyi u. 13/E.	50-000/15-48
dr.Hodossy Lajos (orsz)	8200	Veszprém, Diófa u.10/B.	50-000/12-60
Hornákné Fábán Éva (II)	8100	Várpalota, I.Steinmetz u.21.	50-000/11-27
Hornák Zoltán (orsz)	8100	Várpalota, I.Steinmetz u.21.	50-000/16-43
Horváth Béla (III)	8230	B.füred, Bajcsy-Zs.u.29.	
Horváth Erzsébet (III)	8196	Litér, Ságvári u.	130-00/234
Horváth István (III)	8202	Pf.12.	121-00
Komáromy Jenő (orsz)	8200	Veszprém, Cserhát III/B.	
Koronkai Anna (III)	8360	Keszthely, Egry J.u.23.	12-530
Kovács Gyula (II)	8300	Tapolca, Baross u 12.	
Kultcs János (III)	8400	Ajka, II. Dózsa Gy.u.2.	129
Láng Géza (gy)	8100	Várpalota II. Liszt F.u.14.	50 000/17-94
Likó Péter (III)	8200	Veszprém, Pipacs u.66.	115-10
Marosi György (gy)	8200	Veszprém, Stadion ut 22.	114-17
Matusz Károly (II)	8200	Veszprém, Almádi u.1.	126-80
Mayer Ferenc (III)	8400	Ajka, Martinovics u.7.	168
Molnár Andor (III)	8202	Pf.12.	121-00
Nagy Jenő (II)	8200	Veszprém, Kossuth L.u.23. (238-02)	111-15
Németh Jenő (III)	8400	Ajka, IV. Váci M.u.23.	
Németh Jenőné (II)	8400	Ajka, Bercsényi u.12. (198)	132
Németh László (gy)	8103	Várpalota III. Erdei legényszálló	
Nové János (II)	8300	Tapolca, Y/3 B.szárny 404	
Nyíró Ottó (II)	8400	Ajka, IV.Damjanich u.9.	331
Pap László (III)	8200	Veszprém, Manolisz G.u.4.	125-50
Pintér István (I)	8400	Ajka, Tanácsköztársaság ut 28.	335
Popovics Tibor (II)	8420	Zirc, Szeptember 6.u 3/a.	
Pusók József (I)	8230	B.füred, Táncsics u.9.	40-100
Rózsás Miklós (gy)	8100	Várpalota, I.Steinmetz u.4.	
Samu Violetta (gy)	8447	Ajkarendek, Kossuth u.3.	331
Schmidth Ferenc (I)	8100	Várpalota, II. Berhidai ut	50 000/12-52
Simon Erika (gy)	8227	Felsőöre	
Simon Judit (gy)	8227	Felsőöre	
Szabady Béla (III)	8100	Várpalota, II. Hősök tere 17.	50 000/12-23
Székely László (II)	9024	Győr, Lahrer Gy.u.10.	
Szelényi Ede (II)	8200	Veszprém, Munkácsy M.u.3/B.	12-480
Szily János (III)	8400	Ajka, Sport u.19.	129
Szivák Béla (II)	8200	Veszprém, Schönherz u.12.	126-25
Takács László (gy)	8492	Kerta, Dózsa Gy.u.73.	
Takács Tibor (III)	8409	Úrkut, Mester u.8.	
Tóth Gyula (II)	8100	Várpalota II. Kosztolányi u.15.	50 000/11-51
Tóth Tihamér (gy)	8200	Veszprém, Budapesti u.20. (127-81)	126-50/121
Tultz József (gy)			
Tűskés Endre (II)	8200	Veszprém, Endrődi u.34.	125-36
Vaszányi István (II)	8200	Veszprém, Diófa u.10/B.	125-50
Zsiros László (II)	8200	Veszprém, Stadion ut 10.	125-50

ZALA MEGYE

Balogh Elemér (III)	8900 Zalaegerszeg, Lenin u.5.
Deák Jenő (II)	8800 Nagykantizsa, Ady E. u. 10.
Dén István (III)	8900 Zalaegerszeg, Erkel Ferenc u. 8. fszt. 2.
Galambos Miklós (II)	8900 Zalaegerszeg, Kinizsi u. 72.
Harcz Lajos (II)	8900 Nagykantizsa, Béke u. 117/3.
Hóbor László (III)	8900 Zalaegerszeg, Dózsa Gy. u. 48.
Horváth Árpád (I)	8900 Zalaegerszeg, Varga G. u. 9.
Oroszi Sándor (II)	8800 Nagykantizsa, Ady E. u. 74/a.
Paláncz Sándor (III)	8872 Muraszemenye, Petőfi u. 4.
Peram Géza (I)	8900 Zalaegerszeg, Honvéd u. 2.
Pongrácz János (II)	8900 Zalaegerszeg, Jókai u. 23.
Seruga Attila (II)	8904 Andrásbuda, Kossuth u. 14.
Szekér István (II)	8900 Zalaegerszeg, Olajmunkás u. 10.
Szummer Tibor (I)	8900 Zalaegerszeg, Munkácsi u. 12.
Véges Imréné (III)	8900 Zalaegerszeg, Biró M. u. 30.

TÁJÉKOZODÁSI FUTO EDZŐK CIMJEGYZÉKE

N é v	Lakcim és telefon	Munkahelyi telefon
Arató János	8400 Ajka, Ifjuság u. 1/a	
Babai Margit (s)	1149 Bp. Répássy u. 16	113-000/1113
Balogh Tamás	1034 Bp. Kecse u. 26. (684-959)	492-301/44
Bozán György (s)	1114 Bp. Fadrusz u. 5.	
Balla Sándor (s)	1035 Bp. Kórház u. 21	166-44/2833
Buncsik János (s)	1061 Bp. Nagymező u. 10.	
Balogh Zsófia	1023 Bp. Törökvezs u. 147/a	
Burány Gyula (s)	1053 Bp. Muzeum krt. 37.	
Bán Sándor (s)	6800 hőmezővásárhely, Dr. Münnich F. u. 14.	
Behm Sándor (s)	3600 Ozd, II. Szónyi Márton ut 25. IV. 4/4.	
Bessenyei István (s)	3100 Salgótarján, Mező Imre u. 2.	
Bodog László (s)	7625 Pécs, Péter u. 44.	10-864
Bódy László (s)	6721 Szeged, Sajka u. 9. (127-26)	
Bokros György (s)	3534 Miskolc, Szinyei-Merse u. 5.	
Büki Gyula (s)	8900 Zalaegerszeg, Olajmunkás u. 7.	
Cser Borbála		
Cserny Gábor (s)	2600 Vác, Harkály u. 7.	
Csillik Barnabásné	3200 Gyöngyös, Róbert K. körut 23.	
Dikács Ernő (s)	2500 Esztergom, Vár u. 1.	
Dormány Mihály dr.	3530 Miskolc, Kellner S. u. 5. (13-691)	18-34
Faltisz János (s)	7633 Pécs, Szántó Kovács u. 6.	10-233/8
Faltisz Jánosné	7633 Pécs, Szántó Kovács u. 6.	
Farkas Ferenc (s)	3300 Eger, Hámán Kató u. 55.	
Fazekas Erzsébet (s)	6900 Makó, Kigyó u. 24/b.	
Fekete Jenő (s)	1119 Bp. Csorbat uti ltp. M-9/a (263-886)	151-031
Földesi Tibor (s)	8200 Veszprém, Munkácsi u. 3/e.	
Frányó Ferenc (s)	6600 Szentes, Baross u. 12.	
Garabás László (s)	3300 Eger, Csákány u. M/11-8/3.	
Gömbkötő Zsuzsanna (s)	8400 Ajka, Bercsényi köz 12.	
Gáti László (s)	8500 Pápa, Bajcsy-Zsilinszky u. 8.	
Gömbkötő Péter	1054 Bp. Vadász u. 26.	
Göbölös István (s)	7624 Pécs, Tiborc u. 11.	10-655
Gyalog László (s)	1012 Bp. Kuny D. u. 1.	
Györe Gyula (s)	8994 Zalaszentgyörgy, Lenin u. 35.	
Havassy János (s)	2660 Balassagyarmat, Murár u. 25.	
Honfi Gáborné (s)	3332 Sirok, Petőfi S. u. 12.	
Hornák Zoltán (s)	8100 Várpalota, Steinmetz kap. u. 21.	
Hites Ferenc	8200 Veszprém, Stadion ut 26/A	
Horváth Béla (s)	8230 Balatonfüred, Bacsy-Zsilinszky u. 29.	
Horváth László	8640 Fonyód, Szent István u. 31/A	
Hegedűs Zoltánné	1027 Bp. Varsányi Irén u. 33/c.	
Huszár Miklós (s)	3100 Salgótarján, Schuyer F. u. 46.	
Ijjász István (s)	7623 Pécs, József Attila u. 33.	11-463
Jankovits Béla	1052 Bp. Petőfi Sándor u. 10. (188-202)	131/860/1060
Jenová Erzsébet (s)	6722 Szeged, Ságvári Endre u. 12.	
Kalmár László (s)	1014 Bp. Szentháromság tér 1.	665/011/2163
Kérdő János	3600 Ozd,	
Komár Béla (s)	1163 Bp. Guzsaly u. 7.	
Kovácsné Csorja Ida (s)	6800 Hódmezővásárhely, Alkotmány u. 5.	
Korik Andor (s)	1149 Bp. Lumumba u. 111.	
Kovács András (s)	4400 Nyiregyháza, Vöröshadsereg u. 54.	

Kovács Attila (s)	4026	Debrecen, Kar u.19.	
Kovács Ferenc (s)	2660	Balassagyarmat, Killán u.2.	
Kozák István	3300	Eger, XIII. tlp. 8/a.	
Kustár László	1224	Bp. Bartók Béla ut K/6.	
Lénárd Miklós (s)	3300	Eger, Vallon u. 7.II.6.	
Lévai Sándor (s)	5300	Karcag, Ady Endre u.12.	
Maác Benedek	1114	Bp. Bartók Béla ut 19. (660-803)	477-330/383
Malakuczi István (s)	4400	Nyiregyháza, Dimitrov ut 67.	
Mándoki József (s)	6722	Szeged, Tarján ltp. 305/A	
Máthé István (s)	2000	Szentendre, Bükkös part 25.	
Mátravölgyi István (s)	1022	Bp. Csopaki u. 9.	342-927
Major Árpád (s)	3535	Miksolc, Kuruc u.75.	
Mittler József (s)	7030	Paks, Rákoczi u. A.ép.	
Monspart Sarolta	1055	Bp. Balassi ut 19.	
Nagy Ernő	1153	Bp. Bocskai u. 111.	
Nagyillés Mihály	6800	Hódmezővásárhely, Szántó Kovács J. u. 38. (121-24)	
Nagy Árpád dr. (s)	3300	Eger, Somogyi Béla u.3.	
Orosz Sándor (s)	8800	Nagykanizsa, Ady u. 74/a.	
Ott Magdolna (s)	8771	Hahót, Zrinyi u. 175.	
Pető László (s)	5000	Szolnok, Bálvány ut 25.	
Pólya Dezső (s)	2800	Tatabánya, I. Ságvári u. 3/B II.3.	
Pásztor Imre (s)	6727	Szeged, Benczur Gy. u.10.	
Pulay Endre	9700	Szombathely, Bólyai u. 34.	
Pál Vendel (s)	3100	Salgótarján, Pécskő u.3.	
Rác Márton	1022	Bp. Tulipán u. 6. (156-730)	258-880/116
Reisch György (s)	9400	Sopron, Csengeri u.22.	
Ránky István	1027	Bp. Tölgyfa u.8.	
Rimóczi Károly	6720	Szeged, Klauzál tér 8.	
Sindely Pál (s)	6723	Szeged, Tarján ltp. 802/B.	
Simon János (s)	3170	Szécsény, Rákoczi u.20.	
Schuck Tamás (s)	1141	Bp. Dózsa Gy. ut 9.	
Simon Lajos (s)	2931	Almásfüzitő, Rákoczi u.2.	
Schlosser Ágnes (s)	1122	Bp. Krisztina krt. 7.	
Sóder István (s)	1088	Bp. Krudy u.4.	
Sóter János (s)	1172	Bp. III. u. 21.	
Szabó Nándor	1061	Bp. Majakovszkij u. 6. (413-701)	426-730
Szabó József (s)	1040	Bp. Sallai Imre u. 2/a.	
Szaktilla János (s)	1115	Bp. Tétényi ut 26.	
Szarka Sándor (s)	3078	Kisterenye, Árpád ut 11.	
Szarka Kálmán (s)	7100	Szekszárd, Killán u.1.	
Szentpéteri Ákos (s)	1052	Bp. Váci u. 10.	409-159
Széll János (s)	4031	Debrecen, Szondi u.10.	
Tuskés Endre	8200	Veszprém, Endrődí u. 34.	
Valkony Ferenc	1103	Bp. Petróczy u. 36/a.	149/560/148
Vida Antal (s)	2890	Tata, II. Ady E. u.44.	
Varga Jenő (s)	9400	Sopron, Cseresznye sor 43.	
Veres Mihály (s)	3100	Salgótarján, Arany J.u.23.	T.: 20-12, 21-82
Vizkeleti László dr.	1103	Bp. Ohegy u. 21/a (149-387)	284-473
Vittek Lajos (szak)	1012	Bp. Várfoke u. 12 (153-342)	155-099
Zsigmond Tibor (s)	3532	Miskolc, Rác Ádám u. 8. (74-341)	36-540
Walkowszky Attila (s)	5540	Szarvas Agrometeorológiai Obsz.	
Horváth István s			
Fogas Mária s	8000	Székesfehérvár, Fürst S.u.14.	
Izmini István s	8000	Székesfehérvár, Malom u. 31.	
Kirisits Vilma s	8000	Székesfehérvár, Rác u.15.	
Kiss Gyula s	8000	Székesfehérvár, Fáy A. ltp.	
Törjék György s	8111	Seregélyes, Jókai u.5.	
	8000	Székesfehérvár, dr.Münnich ltp. Toronyor 2.IX/3.	

I. OSZTÁLYÚ ÉS ARANYJELVÉNYES IFJÚSÁGI

MINŐSÍTÉST ELÉRT SPORTOLÓK NÉVJEGYZÉKE

Danovszky Mária	BSE	Hegedűs András	BEAC
Farkas Katalin	HMSE	Hegedűs Ábel	Hmv, Porcelán
Kovács Magda	OSC	Hegedűs Zoltán	OSC
Medne Gunta	BSE	Honfi Gábor	BSE
Monspart Sarolta	STE	Horváth Attila	OSC
Rostás Irén	HMSE	Klimstein László	Schönherz SE
Szopori Éva	Tipográfia	Kempelen Miklós	OSC
Schmiedmeister Ilona	STE	Kovács Attila	DEAC
Tumay Ildikó	Tipográfia	Kiss Zoltán	Postás SE
Fodor Cecília	BEAC	Loch Ferenc	STE
Balogh Tamás	STE	Major Árpád	DVTK
Bozán György	STE	Nagy András	BEAC
Bokros István	BSE	Szabó László	PVSK
Boros Zoltán	E. Spartacus	Sötér János	BSE
Bokros István	MEAFK	Sötér Márton	BSE
Dosek Ágoston	TFSE	Szemler István	Tipográfia
Erdélyi Tibor	Hmv, Porcelán	Vincze István	DVTK
Gyalog László	Postás SE	Zánkay András	BSE
Gyurkó László	STE	Horváth György	Postás SE

Aranyjelvényes ifjúsági versenyzők

Bakos Marianna	K. Lombik	Bálint István	Ny. Bottyán
Báthory Gabriella	OSC	Benedek István	BVTK
Bereczky Veronika	HMSE	Benkő Ottó	Ajka
Bodor Ilona	GYESE	Cserpán István	PVSK
Bogárdi Erzsébet	BVTC	Csepány László	GyESE
Csank Ágnes	E. Spartacus	Egyed László	ZTE
Dániel Edit	BEAC	Erdő Imre	Szfv, VOLÁN
Gembiczky Julia	K. Irinyi	Fleischer Zoltán	Bp. MÁV Ig.
Györki Ágnes	BEAC	Frank Rudolf	STE
Halász D. Éva	K. Lombik	Gajdos Tamás	STE
Hehl Éva	Postás SE	Gergely Attila	K. Lombik
Hídvégi Nóra	Tb. Árpád	Gyenis Zoltán	PVSK
Horváth Erzsébet	BVTC	Hajdufi Csaba	DVTK
Jenővári Gabriella	STE	Harkányi Ádám	K. Lombik
Kaló Marianna	DVTK	Hirth Jenő	Váci FORTE
Kaponyi Judit	Pécsi Gépipari	Horváth András	Tb. Árpád
Kármán Katalin	E. Spartacus	Horváth Lajos	PVSK
Koczur Anna	Postás SE	Hrenkó László	Ny. TITÁSZ
Kovács Márta	Nk, Gazdász	Kele József	BEAC
Kozák Éva	Sirok	Kelemen János	K. Rákoczi
Kőrömi Ágnes	E. Spartacus	Kiss László	Kapos TE
Ladányi Olga	Váci Forte	Kónya László	BSE
Molnár Irma	Szfv, VOLÁN	Kovács István	MEAFK
Molnár Mária	E. Spartacus	Könyves T. Mihály	K. Lombik
Muray Mária	BEAC	Kuron György	BEAC
Muray Rita	BEAC	Kürthi István	Soproni Erdész
Ősz Tünde	K. Lombik	Limp Tibor	Soproni Erdész
Pollmann Teréz	Bp. MÁV Ig. SC	Madár István	BEAC
Pólya Gabriella	Tb. Árpád	Mits Jenő	Videoton
Pólya Zsuzsanna	Tb. Árpád	Molnár Géza	BEAC
Setét Sarolta	MAFC	Moravszky János	BEAC
Sípos Erzsébet	Szfv, VOLÁN	Nagy Attila	Ny. Bottyán
Stramszki Piroska	DVTK	Nemes Zsolt	HMSE
Szépe Ibolya	GyESE	Nemesházi László	BEAC
Szlavik Éva	Szfv, VOLÁN	Papp László	ZTE
Tardos Ágnes	OSC	Petőcz László	BVTC
Turna Andrea	Sirok	Posta Botond	Váci Forte
			Váci Forte

Orosz László
Szilágyi Lajos
Takács József
Tésy Tamás
Tóth János
Tóth Lajos
Halmjai Gábor

Ny. Bottyán
Ny. Bottyán
K. Irinyi
BEAC
Pécsi TFSE
Szfv. VOLÁN
Lombfák

Turna Ferenc
Urbán Imre /
Vasy László
Vekerdy Zoltán
Viczena Miklós
Vizkelety György
Kóczka József

Sirok
Jászapáti G.
STE
STE
TBSC
Váci FORTE
Jászapáti



ERDŐGAZDASÁGOK

A vállalat megnevezése	Címe	Igazgató neve
Mecseki Erdő-és Fafeldolgozó Gazdaság	7623 Pécs, Rét u. 8.	Csanádi Béla
Somogyi Erdő-és Fafeldolgozó Gazdaság	7400 Kaposvár Bajcsi Zs.u. 21.	Illés Dezső
Zalai Erdő-és Fafeldolgozó Gazdaság	8800 Nagykanizsa, Sneff tér 6.	Farkas Pál
Szombathelyi Erdő-és Fafeldolgozó Gazdaság	9700 Szombathely, Hammerschmidt u. 1.	Mihályka Gyula
Balatonfelvidéki Erdő-és Fafeldolgozó Gazdaság	8360 Keszthely, Szabadság u. 10.	Csepregi János
Vértesi Erdő-és Fafeldolgozó Gazdaság	2800 Tatabánya II., Dózsakert u. 63.	Végvári Jenő
Ipolyvidéki Erdő-és Fafeldolgozó Gazdaság	2660 Balassagyarmat, Bajcsi Zs.u. 10.	Makói Oszkár
Mátrai Erdő-és Fafeldolgozó Gazdaság	3300 Eger, Vöröshadsereg u. 18.	Adamkó József
Borsodi Erdő-és Fafeldolgozó Gazdaság	3525 Miskolc, Deák tér 1.	Csermely László
Felsőtiszai Erdő-és Fafeldolgozó Gazdaság	4400 Nyíregyháza, Sóstói u. 61.	Termann István
Nagykunsági Erdő-és Fafeldolgozó Gazdaság	5000 Szolnok, József A.u. 34.	dr.Papp Mihály
Kisalföldi Erdő-és Fafeldolgozó Gazdaság	9023 Győr, Corvin u. 9.	Varga Gyula
Kiskunsági Erdő-és Fafeldolgozó Gazdaság	6000 Kecskemét, József A.u. 2.	Barányi László
Délalföldi Erdő-és Fafeldolgozó Gazdaság	6728 Szeged, Budapesti ut 1.	Schmal Ferenc
Tanulmányi Erdőgazdaság	9400 Sopron, Templom u. 4.	Bognár Antal
Pilisi Állami Parkerdő Gazdaság	2500 Esztergom, Kölcsey u. 2.	dr.Madas László
Telki Állami Erdő-és Vadgazdaság	2092 Budakeszi, Pf.: 13.	Tollner György
Mezőföldi Állami Erdő-és Vadgazdaság	8000 Székesfehérvár, Piac tér 14.	Markovics László
Gödöllői Állami Erdő-és Vadgazdaság	2100 Gödöllő, Szabadság u. 76.	dr.Szijj József
Gemenci Állami Erdő-és Vadgazdaság	6500 Baja, Ságvári tér 2.	dr.Csontos Gyula
Gyulaji Állami Erdő-és Vadgazdaság	7090 Tamási, Miklósvár 1.	Németh László

VADÁSZTÁRSASÁGOK

Magyar Vadászok Országos Szövetsége /MAVOSZ/ 1051 Bp., József nádor tér 7.
Főtitkár dr. Koller Mihály

Megyei Intézőbizottságok /IB-ok/	Cím	Megyei fővadász
MAVOSZ Baranya m-i IB	7622 Pécs, Bajcsi Zs.ut 10.	Farkas János
MAVOSZ Bács m-i IB	6000 Kecskemét, Katona J.tér 14.	Rajnik Ferenc
MAVOSZ Békés m-i IB	5600 Békéscsaba, Micsurin u.10/12.	Szenes István
MAVOSZ Borsod m-i IB	3525 Miskolc, Tanácsház tér 1.	Kiss László
MAVOSZ Csongrád m-i IB	6720 Szeged, Deák Ferenc u.22.	Dragon József
MAVOSZ Fejér m-i IB	8000 Székesfehérvár, Sallai l.u.6.	Váradai Emil
MAVOSZ Győr m-i IB	9025 Győr, Köztelek u. 21.	ifj.Probuvszky J.
MAVOSZ Hajdu m-i IB	4024 Debrecen, Vöröshadsereg ut 54.	Szalkai János
MAVOSZ Heves m-i IB	3300 Eger, Dobó u. 22.	Heltai István
MAVOSZ Komárom m-i IB	2800 Tatabánya, Népköztársaság u. 7.	Jakabházi Miklós
MAVOSZ Nógrád m-i IB	3100 Salgótarján, Megyei Tanács	Bárdos László
MAVOSZ Pest m-i IB	1051 Budapest, Műnnich Ferenc u. 34.	Varga József
MAVOSZ Somogy m-i IB	7400 Kaposvár, Belolannisz u. 23.	Bod Lajos
MAVOSZ Szabolcs m-i IB	4400 Nyíregyháza, Kossuth tér 2.	Tardy Zoltán
MAVOSZ Szolnok m-i IB	5000 Szolnok, F. Bede L.u.4/a.	Munkácsi István
MAVOSZ Tolna m-i IB	7100 Szekszárd, Bezerédi u. 2.	Bognár Mihály
MAVOSZ Vas m-i IB	9700 Szombathely, Petőfi u.41/43.	Remete István
MAVOSZ Veszprém m-i IB	8200 Veszprém, Tolbuczin u. 1.	Ghéczy Károly
MAVOSZ Zala m-i IB	8900 Zalaegerszeg, Széchenyi tér 5.	Varga Ernő

Az egyes Vadásztársaságok címe a fenti m-i IB-oknál megtalálhatók.





Fiatalok!

Az Express Ifjúsági és Diák Utazási Iroda évente sok ezer fiatalnak biztosít olcsó és kényelmes utazási és üdülési lehetőségeket.

Az utazási választék évről-évre bővül és az Iroda szolgáltatásai minden igényt kielégítenek.

Szolgáltatásaink:

- csoportok és egyéni utazások szervezése Magyarországon,
- turisztikai és szakmai programok biztosítása,
- városnézés szervezése,
- vízumok beszerzése,
- menetjegy (repülő, vonat, hajó, autóbusz) beszerzése,
- valutaváltás,
- szállodai és fizetővendég-szobák foglalása,
- idegenvezető biztosítása.

Állodáink:

Hotel Ifjúság,	Bp. II., Zivatar u. 1—3.
Hotel Express,	Bp. XII., Beethoven u. 7—9.
Hotel Express Panoráma,	Kőszeg, Szabó-hegy
és turistaházunk a Duna-kanyarban	Királyréten.

Nemzetközi Üdülőtelepeink:

Verőcemaros
Balatonföldvár
Kiliántelep

**Forduljon az Express Ifjúsági és Diák Utazási Irodához
Budapest V., Szabadság tér 16.**

és a megyei kirendeltségekhez, ahol készséggel elégítjük ki az utazási igényeket.





A jéghideg

Coca-Cola

az igazi!